

# PIANO DI SICUREZZA E COORDINAMENTO

Art. 100, D. Lgs. n. 81 del 9 aprile 2008

Allegato XV, D. Lgs. 81/2008

**oggetto** : PROGETTO DI RIQUALIFICAZIONE DEL CENTRO STORICO RELATIVO AD INTERVENTI FINALIZZATI ALLA: conservazione e valorizzazione del patrimonio edilizio storico, valorizzazione dell'identità culturale; miglioramento della qualità urbana e alla promozione territoriale; efficientamento energetico

**committente** : Comune di Montalto di Castro (vt)

CANTIERE : .....

## 1. Introduzione

Il presente Piano di Sicurezza e Coordinamento è redatto dal Coordinatore per la Sicurezza in fase progettuale (CSP) in conformità alle disposizioni dell'articolo 91 e dell'allegato XV del D. Lgs. 81/2008, così come modificato dal D. Lgs. 106/2009.

Esso rappresenta il documento progettuale della sicurezza nel cantiere individuato, e cioè, il documento nel quale il CSP ha individuato, analizzato e valutato tutti gli elementi che possono influire sulla salute e sicurezza dei lavoratori prima dell'inizio dei lavori per l'opera oggetto di realizzazione.

Il Piano di Sicurezza e Coordinamento contiene tutte le informazioni, le valutazioni e le misure richieste per legge o ritenute necessarie dal CSP per assicurare la tutela della salute e della sicurezza dei lavoratori nel cantiere in oggetto. Esso è il risultato delle scelte progettuali ed organizzative attuate in conformità alle prescrizioni dell'articolo 100 del D.Lgs. 81/2008.

Il presente Piano contiene pertanto l'individuazione, l'analisi e la valutazione dei singoli rischi e di tutti gli elementi richiesti per legge, con l'indicazione delle conseguenti procedure, degli apprestamenti e delle attrezzature atti a garantire per tutta la durata dei lavori il rispetto delle norme per la prevenzione degli infortuni e la tutela della salute dei lavoratori, con particolare riferimento alla eventuale presenza simultanea o successiva di più imprese o di lavoratori autonomi.

Contiene inoltre la stima dei costi della sicurezza, effettuata secondo le disposizioni dell'articolo 100 e del punto 4 allegato XV del D.Lgs 81/2008 ed il cronoprogramma dei lavori in cui sono indicate, in base alla complessità dell'opera, le lavorazioni, le fasi e le sottofasi di lavoro, la loro sequenza temporale e la loro durata. Per facilità di riferimento e lettura, il piano è stato suddiviso in capitoli e paragrafi seguendo le prescrizioni di cui agli articoli succitati.

## Ubicazione del cantiere

Montalto di Castro (Viterbo)

## Descrizione sintetica dell'opera

Opere e lavori di riqualificazione e valorizzazione Centro Storico

## 3. Anagrafica di cantiere

### Committente

Amministrazione Comunale

### Coordinatore in fase di progettazione

arch. Andrea Luciani

### Coordinatore in fase di esecuzione

.....

### Progettisti

arc. Paluello – arch. A.Luciani

### Direzione lavori

.....

### Imprese

.....

## DESCRIZIONE SOMMARIA DELLE OPERE

Le opere riguardano essenzialmente le seguenti principali lavorazioni:

- a) ponteggi ed opere provvisoriale demolizione;
- b) rimozione intonaci;
- c) realizzazione nuovi intonaci e pitturazioni
- d) realizzazione nuove opere in muratura;
- e) realizzazione di impianti di illuminazione
- f) pavimentazioni esterne
- g) realizzazione impianti elettrici e di messa a terra;
- h) installazione opere e manufatti di arredo ;



Comune di Montalto di Castro:	tel. 0766898329
Ospedale di Tarquinia:	tel. 07668461
Guardia Medica:	tel. 076689452
Ospedale di Viterbo "Belcolle":	tel. 07613391
Pronto intervento sanitario:	tel. 118
Vigili del Fuoco:	tel. 115
Carabinieri:	tel. 0766879652
Ispettorato del Lavoro (Viterbo):	tel. 0761355327
ENEL (servizio guasti):	tel. 167863529
GAS (servizio guasti e dispersioni):	tel. 0766840464 / 0761461579

### **INDICAZIONI GENERALI, ATTRIBUZIONI E COMPITI IN MATERIA DI SICUREZZA**

La salvaguardia della sicurezza dei lavoratori costituisce il criterio fondamentale nella conduzione dei lavori per la realizzazione dell'opera in oggetto, ed in applicazione di tale principio generale sarà buona norma ricordare sempre che:

- In nessun caso i lavori possono iniziare o proseguire quando siano carenti le misure di sicurezza prescritte dalle leggi vigenti, e comunque richieste dalle particolari condizioni operative delle varie fasi di lavoro programmate
- I Responsabili del Cantiere (Direttore, Capocantiere, preposti) e maestranze hanno la piena responsabilità, nell'ambito delle proprie competenze, circa l'ottemperanza delle prescrizioni di sicurezza previste dalle leggi vigenti ed in particolare di quanto verrà stabilito e verbalizzato nelle riunioni per la Formazione ed Informazione, in cui ciascun dipendente verrà informato dei rischi esistenti in Cantiere, con particolare riguardo a quelli attinenti alle mansioni affidate ed alle fasi lavorative in atto
- I luoghi di lavoro al servizio del Cantiere dovranno in ogni caso rispondere alle norme di cui al Titolo II del D.Lgs. 626/94

#### Competenze del direttore di cantiere e capo cantiere

Egli ha la responsabilità della gestione tecnico-esecutiva dei lavori, così come risulta dalle schede relative ad ogni fase lavorativa allegate al presente Piano di sicurezza.

Illustrerà a tutto il personale lo stesso Piano di sicurezza e verificherà che venga attuato quanto è in esso contenuto o è regolato dalle leggi vigenti e dalle norme della buona tecnica.

Presiederà normalmente all'esecuzione delle fasi lavorative ma, in sua assenza, fornirà ai preposti tutte quante le istruzioni necessarie alla prosecuzione dei lavori in sicurezza; disporrà però che non vengano comunque eseguiti lavori con rischi particolari o non sufficientemente programmati.

Provvederà affinché tutte le macchine e le attrezzature siano mantenute in efficienza ed utilizzate in modo corretto e curerà l'affissione della segnaletica di sicurezza, di volta in volta, secondo le esigenze.

#### Competenze ed obblighi delle maestranze

Il personale di cantiere è tenuto all'osservanza del Piano di sicurezza e di tutti gli obblighi e doveri posti a carico dei lavoratori dalle norme di legge, ed ad attuare tutte le altre disposizioni impartite dal Direttore di Cantiere, Capo cantiere e dai Preposti incaricati.

In nessun caso dovrà rimuovere o modificare le protezioni ed i dispositivi di sicurezza.

Deve sempre usare i mezzi personali di protezione che sono necessari, sia quelli in dotazione personale che quelli forniti per lavori particolari, secondo le istruzioni ricevute e segnalarne al diretto superiore le eventuali insufficienze o carenze.

## **PIANO PER LA SICUREZZA E PER L'IGIENE DEL LAVORO, CON LA VALUTAZIONE DEI RISCHI SPECIFICI DEL CANTIERE E DEI PROVVEDIMENTI E SOLUZIONI DI PREVENZIONE**

Il piano è suddiviso per schede, che prendono in considerazione l'attività del cantiere, le varie tipologie e fasi di lavoro con i macchinari, attrezzi e materiali utilizzati.

Prima di passare alla stesura delle varie schede, corre l'obbligo di esporre alcuni principi fondamentali, in materia di sicurezza ed igiene del lavoro che riguardano gli obblighi del datore di lavoro, del responsabile del servizio di prevenzione e protezione e dei preposti.

L'Appaltatore, il responsabile del servizio di prevenzione e protezione ed i preposti, che dirigono o sovrintendono alle attività del cantiere, devono nell'ambito delle rispettive attribuzioni e competenze:

1. Attuare il Piano di Sicurezza ed il Piano di Sicurezza Operativo;
2. Designare gli addetti al Servizio di Prevenzione e Protezione e comunicare il nominativo del Responsabile del Servizio di Prevenzione e Protezione, all'Ispettorato del Lavoro ed alla ASL competente;
3. Informare il Servizio di Prevenzione e Protezione circa i rischi, l'organizzazione del lavoro e le misure di prevenzione e protezione;
4. Nominare eventualmente il medico competente;
5. Designare i lavoratori incaricati della Prevenzione Incendio, Evacuazione e Pronto Soccorso;
6. Istruire le squadre incaricate della Prevenzione Incendio, Evacuazione e Pronto Soccorso;
7. Aggiornare le misure di prevenzione e convocare immediatamente la Riunione Periodica di Prevenzione e Protezione;
8. Valutare le capacità e condizioni dei lavoratori, in rapporto alla loro salute e sicurezza, ai fini della definizione dei compiti agli stessi lavoratori;
9. Fornire gli adeguati mezzi di protezione ai lavoratori;
10. Definire le misure appropriate per garantire l'accesso a zone pericolose, solo ai lavoratori che hanno ricevuto adeguata informazione;
11. Controllare il rispetto, da parte dei lavoratori, delle procedure e disposizioni aziendali in tema di sicurezza e dell'uso dei mezzi di protezione collettivi ed individuali e definire gli interventi necessari in caso di mancato rispetto;
12. Controllare l'adempimento da parte del Medico Competente, degli obblighi previsti in tema di sorveglianza sanitaria;
13. Adottare le misure di controllo delle situazioni di rischio, in caso di emergenza e istruire i lavoratori, in caso di emergenza e in caso di pericolo grave, immediato ed inevitabile, sull'abbandono del posto di lavoro o zona pericolosa;
14. Informare immediatamente i lavoratori, esposti al rischio di un pericolo grave ed immediato, circa il rischio e le procedure di intervento da prendere in tempo di protezione;
15. Verificare la situazione di pericolo, bloccare l'attività e rimuovere le cause di pericolo per i lavoratori, prima di richiedere ai lavoratori stessi, di riprendere la loro attività;
16. Definire le modalità con cui i lavoratori, attraverso il Rappresentante per la Sicurezza, verificano l'applicazione delle misure di sicurezza e protezione della salute;
17. Convocare la Riunione Periodica di Prevenzione e Protezione;
18. Definire i provvedimenti utili ad evitare che le misure tecniche adottate, possano provocare rischi per la salute della popolazione, o deteriorare l'ambiente esterno;
19. Tenere il registro degli infortuni sul lavoro;
20. Consultare il Rappresentante per la Sicurezza, in occasione della valutazione dei rischi, misure di prevenzione e protezione, designazione degli addetti al Servizio di Prevenzione e Protezione, del Pronto Soccorso, Prevenzione Incendio ed Evacuazione;
21. Adottare le misure di intervento necessarie ed adeguate, per la prevenzione incendio ed evacuazione dei lavoratori nonché per il caso di pericolo grave ed immediato;
22. Informare i lavoratori sui rischi, sulle misure di prevenzione e protezione, sulle procedure di Pronto Soccorso, Prevenzione Incendio, Evacuazione e sui nominativi dei relativi responsabili;
23. Istruire i lavoratori sul tema della sicurezza e salute sul posto di lavoro, compresa l'istruzione specifica per il Rappresentante per la Sicurezza e dei lavoratori incaricati del Pronto Soccorso, Prevenzione Incendio ed Evacuazione;
24. Verificare, nel caso di sub-appalto o affidamento a terzi di lavori all'interno del cantiere, l'idoneità tecnico-professionale, quindi informare il responsabile della ditta sub-appaltatrice e collaborare con esso, al fine dell'attuazione congiunta di misure di prevenzione.

### **DOVERI DEI LAVORATORI:**

I lavoratori devono:

- 1) Osservare le disposizioni e le istruzioni impartite dal datore dei lavori, dai dirigenti e dai preposti, ai fini della protezione collettiva ed individuale;
- 2) Utilizzare correttamente i macchinari, le apparecchiature, gli utensili, le sostanze ed i preparati pericolosi, i mezzi di trasporto e le altre attrezzature di lavoro, nonché i dispositivi di sicurezza;
- 3) Utilizzare in modo appropriato i dispositivi di protezione messi a loro disposizione;
- 4) Segnalare immediatamente al datore di lavoro, al dirigente o al preposto le deficienze dei mezzi e dispositivi di cui ai punti 2) e 3), nonché le altre eventuali condizioni di pericolo di cui vengono a conoscenza, adoperandosi direttamente, in caso di urgenza, nell'ambito delle loro competenze e possibilità, per eliminare o ridurre tali deficienze o pericoli, dandone notizia al rappresentante dei lavoratori per la sicurezza;
- 5) Non rimuovere o modificare senza autorizzazione i dispositivi di sicurezza o di segnalazione o di controllo;
- 6) Non compiere di propria iniziativa, operazioni o manovre che non sono di loro competenza, ovvero che possono compromettere la sicurezza propria o di altri lavoratori;
- 7) Sottoporsi ai controlli sanitari previsti nei loro confronti;
- 8) Contribuire, insieme al datore di lavoro, ai dirigenti e ai preposti, all'adempimento di tutti gli obblighi imposti dall'autorità competente, o comunque necessari per tutelare la sicurezza e la salute dei lavoratori durante il lavoro;
- 9) Sottoporsi ai programmi di formazione o di addestramento, eventualmente organizzati dal datore di lavoro;
- 10) Utilizzare le attrezzature di lavoro messe a loro disposizione, conformemente all'informazione, alla formazione e all'addestramento ricevuti;
- 11) Avere cura delle attrezzature di lavoro messe a loro disposizione;
- 12) Non apportare modifiche di propria iniziativa;
- 13) Segnalare immediatamente al datore di lavoro, o al dirigente, o al preposto, qualsiasi difetto o inconveniente da essi rilevato nelle attrezzature di lavoro, messe a loro disposizione;
- 14) Utilizzare i DPI messi a loro disposizione, conformemente all'informazione e alla formazione ricevute e all'addestramento eventualmente organizzato;
- 15) Avere cura dei DPI messi a loro disposizione;
- 16) Non apportare modifiche di propria iniziativa;
- 17) Riconsegnare i DPI al termine dell'utilizzo, seguendo le procedure aziendali;
- 18) Segnalare immediatamente al datore di lavoro, o al dirigente, o al preposto, qualsiasi difetto o inconveniente, da essi rilevato nei DPI messi a loro disposizione.

Il datore di lavoro, deve mettere a disposizione dei lavoratori dispositivi di protezione individuali (DPI), appropriati ai rischi inerenti alle lavorazioni ed

operazioni effettuate, qualora manchino o siano insufficienti i mezzi tecnici di protezione.

I DPI devono possedere i necessari requisiti di resistenza e di idoneità, nonché essere mantenuti in buono stato di conservazione.

I DPI possono riguardare la protezione:

- dei capelli
- del capo
- degli occhi
- delle mani
- dei piedi
- dei timpani
- delle vie respiratorie
- delle altre parti del corpo

I mezzi personali di protezione possono essere:

- indumenti di protezione
- elmetti di protezione;
- occhiali, visiere, schermi di sicurezza;
- guanti di sicurezza;
- calzature di protezione, gambali, ecc.;
- maschere respiratorie;
- cuffie di protezione dei timpani;
- cinture di sicurezza.

## **TUTELA DELLA SALUTE DEI LAVORATORI**

### **Movimentazione manuale dei carichi**

Nelle attività oggetto del presente Piano la movimentazione dei carichi avverrà privilegiando l'utilizzo di idonei mezzi meccanici di sollevamento e trasporto.

Per le operazioni di sollevamento manuale dei carichi si adotteranno idonee misure organizzative atte a ridurre il rischio dorso-lombare conseguente alla movimentazione di detti carichi (carichi individuali inferiori ai 30 kg, carichi di limitato ingombro, simmetrici, ecc.).

I lavoratori saranno adeguatamente informati sul peso dei carichi e sulla loro corretta movimentazione.

### **Dispositivi di protezione individuale**

A seguito dell'analisi dei rischi ciascun lavoratore sarà dotato dei dispositivi di protezione individuali, in funzione delle attività da svolgere.

#### Protezione del capo

Tutti i lavoratori saranno forniti di elmetto di sicurezza. L'uso dell'elmetto è obbligatorio per tutto il personale operante nelle aree di attività.

L'utilizzatore:

- controllerà regolarmente l'integrità dell'involucro esterno;
- provvederà a mantenerlo pulito;
- controllerà la corretta regolazione della bardatura.

#### Protezione degli occhi e/o del viso

Nel corso di lavori che comportano l'esposizione al rischio per gli occhi e/o per il viso, il personale sarà fornito di idonei dispositivi di protezione quali: occhiali con paraschegge, maschere a casco e manuali, schermi protettivi.

L'uso dei suddetti dispositivi di protezione sarà obbligatorio per chiunque operi in vicinanza delle operazioni che comportano offesa agli occhi.

#### Protezione delle mani

Nel corso dei lavori che presentano rischi per le mani, quali punture, abrasioni, lacerazioni, ustioni, causticazioni, ecc., i lavoratori saranno forniti di guanti di protezione di materiale idoneo al rischio cui sono esposti.

#### Protezione dei piedi

Tutto il personale sarà fornito di scarpe di sicurezza, con suola imperforabile e puntale in acciaio contro i pericoli di schiacciamento, di punture, ecc.

Nelle lavorazioni in presenza di umidità o acqua i lavoratori saranno forniti di stivali in gomma.

#### Protezione delle vie respiratorie

Il personale esposto al rischio di inalazioni di polveri o fumi sarà fornito di maschere o altri dispositivi idonei alla protezione delle vie respiratorie.

#### Protezione dell'udito

I lavoratori che utilizzano apparecchiature che comportano un rischio per l'udito saranno forniti di adeguate protezioni, quali tappi auricolari o cuffie antirumore.

#### Protezione del corpo

Nelle normali condizioni di lavoro, qualora non esistano rischi particolari, la protezione del corpo è affidata alla tuta in dotazione che protegge contro la proiezione di piccole schegge e difende da eventuali abrasioni dovute ad urti o sfregamenti.

Tutto il personale che si trova esposto al rischio di caduta dall'alto sarà dotato di cintura di sicurezza.

La consegna dei dispositivi di protezione individuale ai lavoratori sarà documentata con uno specifico modulo.

Nel locale ufficio saranno disponibili un congruo numero di DPI di scorta o che potranno servire per particolari condizioni di lavoro (facciali filtranti, tappi auricolari, occhiali con paraschegge, impermeabili, cinture di sicurezza, caschi, ecc.).

Tutti i DPI saranno conformi alla normativa specifica in vigore e muniti di marcatura CE e saranno mantenuti in buono stato di conservazione.

## **Utilizzo e manutenzione di apparecchiatura ed impianti**

Tutte le apparecchiature e le attrezzature di lavoro utilizzati nelle attività saranno conformi alla normativa vigente o provvisti di marcatura CE.

Le apparecchiature saranno installate e mantenute secondo le istruzioni fornite dal fabbricante, riportate nel manuale d'uso e manutenzione, e sottoposte alle verifiche previste dalla normativa vigente al fine di garantire il mantenimento nel tempo delle condizioni di sicurezza iniziali.

Tali operazioni di manutenzione saranno eseguite da ditte specializzate. Tali interventi saranno opportunamente documentati.

## **Agenti biologici**

Qualora durante le attività si accertasse il rischio da agenti biologici sarà effettuata un'attenta valutazione dei rischi con la successiva definizione e adozione delle misure preventive di concerto con il Medico competente.

## **PROCEDURE IN CASO DI INFORTUNIO**

In caso di infortunio sul lavoro il Direttore di Cantiere dovrà dare immediata comunicazione telefonica e scritta al Direttore dei Lavori precisando il luogo, l'ora, e le cause dell'infortunio, nonché i nominativi degli eventuali testimoni all'evento.

Il Direttore di Cantiere provvederà ad emettere in doppia copia la "*richiesta di visita medica*" (evidenziando l'infortunio all'ambulatorio Inail o al più vicino Pronto Soccorso verificando l'esattezza delle dichiarazioni richieste).

Qualora l'infortunio determini una inabilità temporanea al lavoro superiore a tre giorni il Direttore di Cantiere provvederà a trasmettere entro 48 ore dalla data dell'infortunio:

- al Commissario di P.S. o, in mancanza al Sindaco competente per territorio, la Denuncia di Infortunio sul lavoro debitamente compilata;
- alla sede Inail competente la Denuncia di infortunio evidenziando il codice fiscale dell'Azienda.  
Entrambe le denunce dovranno essere corredate di una copia del Certificato medico che sarà rilasciato dai sanitari dell'Ambulatorio Inail o del Pronto Soccorso.

In caso di infortunio mortale o previsto tale, la denuncia di infortunio sul lavoro dovrà essere immediatamente trasmessa al competente Commissariato di P.S., in alternativa ai Carabinieri o al Sindaco del Comune nella cui circoscrizione si è verificato l'infortunio, ed alla sede Inail competente, entro 24 ore solari.

Si dovrà provvedere alla trascrizione dell'Infortunio sul Registro degli infortuni seguendo attentamente la numerazione progressiva.

Al termine dello stato di inabilità temporanea al lavoro, il Servizio del Personale dovrà:

- ricevere la certificazione medica attestante l'avvenuta guarigione;
- rilasciare benessere alla ripresa del lavoro.

Il Direttore del Cantiere annoterà sul Registro degli infortuni la data di rientro del lavoratore infortunato ed il numero dei giorni di assenza complessivamente effettuati.

## **PIANO DI MONTAGGIO, USO E SMONTAGGIO DEI PONTEGGI**

L'Impresa, ai sensi dell'art. 134 del D.Lgs. 09.04.2008, n° 81, è tenuta, a propria cura e spese, alla redazione del Piano di Montaggio. Uso e Smontaggio dei ponteggi metallici (PiMUS).

La redazione del PiMUS è obbligatoria, se si opera a più di 2,00 metri di altezza, con:

- ponteggi metallici fissi;
- ponteggi in legname;
- piani di carico;
- trabattelli (se perdono le caratteristiche riportate nel libretto delle istruzioni del Fabbricante e vengono utilizzati come ponteggi fissi, cioè con ancoraggi, stabilizzatori, ecc.).

Il PiMUS deve essere redatto prima dell'inizio dei lavori di montaggio dei ponteggi e deve essere sempre accompagnato da una copia del Libretto di autorizzazione ministeriale del ponteggio specifico che si intende utilizzare.

## **SEGNALETICA DI SICUREZZA**

Ricordiamo che lo scopo della segnaletica di sicurezza è quello di attirare l'attenzione su oggetti, macchine, situazioni e comportamenti che possono provocare rischi, e non quello di sostituire la prevenzione e le misure di sicurezza.

La segnaletica deve essenzialmente adempiere allo scopo di fornire in maniera facilmente comprensibile le informazioni, le indicazioni, i divieti e le prescrizioni necessarie.

A titolo indicativo si indicano le categorie dei cartelli che dovranno essere esposti:

- Avvertimento,
- Divieto,
- Prescrizione,
- Antincendio,
- Informazione.

Sempre a titolo esemplificativo si rammenta che la segnaletica dovrà essere esposta in maniera stabile e non facilmente rimovibile in particolare modo:











- all'ingresso del Cantiere,
  - lungo le vie di transito di mezzi di trasporto e di movimentazione,
  - sui mezzi di trasporto,
  - sugli sportelli dei quadri elettrici,
  - nei luoghi dove sussistono degli specifici pericoli,
  - in prossimità di scavi, ecc.,
- saranno inoltre esposti:

- sulle varie macchine (sega circolare, molazza, betoniera, ecc.) le rispettive norme per l'uso;
- presso i luoghi di lavoro le sintesi delle principali norme di sicurezza ed il divieto di passare e sostare nel raggio d'azione sull'autogrù e delle macchine per movimento terra.

**SEGNALETICA GENERALE PREVISTA NEL CANTIERE**







Antincendio	
	Attacco manichetta VF
	Coperta antifiamma
	Direzione da seguire(1)
	Direzione da seguire(3)
	Estintore carrellato
	Lancia antincendio
	Telefono
Avvertimento	
	Allestimento ponteggio





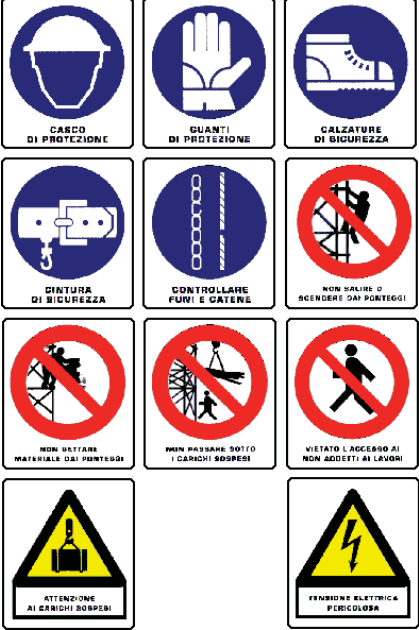













 <p><b>PONTEGGIO IN ALLESTIMENTO</b></p>	
	Caduta materiali
	Carichi sospesi
	Carrelli di movimentazione
   <div data-bbox="389 1160 751 1464" style="background-color: yellow; padding: 5px;"> <p><b>IMPIANTI ELETTRICI SOTTO TENSIONE</b></p> <p><b>E' VIETATO:</b></p> <ul style="list-style-type: none"> <li>• Eseguire lavori su impianti sotto tensione</li> <li>• Toccare gli impianti se non si è autorizzati</li> <li>• Togliere i ripari e le custodie di sicurezza prima di aver tolto la tensione</li> </ul> <p><b>E' OBBLIGATORIO:</b></p> <ul style="list-style-type: none"> <li>* Aprire gli interruttori di alimentazione del circuito prima di effettuare interventi</li> <li>* Assicurarsi del collegamento a terra prima di lavorare</li> <li>* Tenersi ben isolati da terra con mani e piedi asciutti o usando podane e guanti isolati</li> <li>* Tenere lontano dagli impianti materiali estranei</li> </ul> </div>	Impianti elettrici sotto tensione
	Materiale esplosivo
	Materiale infiammabile
	Messa a terra







	Proiezione schegge
	Rumore oltre 90 dbA
	Sostanze corrosive
	Sostanze nocive
	Sostanze velenose
	Tensione elettrica
Divieto	
	Acqua non potabile
	Divieto accesso persone
	Zona con livello sonoro superiore a 90 db (A)

 <p>ZONA CON LIVELLO SONORO SUPERIORE A 90 dB (A) VIETATO ACCEDERE SENZA PROTEZIONI ACUSTICHE</p>	
 <p><b>SCAVI</b></p> <p><b>È SEVERAMENTE PROIBITO</b></p> <ul style="list-style-type: none"> <li>● AVVICINARSI AI CIGLI DEGLI SCAVI</li> <li>● AVVICINARSI ALL'ESCAVATORE IN FUNZIONE</li> <li>● SOSTARE PRESSO LE SCARPATE</li> <li>● DEPOSITARE MATERIALI SUI CIGLI</li> </ul>	<p>E' severamente proibito avvicinarsi agli scavi</p>
<p><b>VIETATO L'ACCESSO AI NON ADDETTI AI LAVORI</b></p>	<p>Vietato l'accesso ai non addetti ai lavori</p>
	<p>Vietato ai pedoni</p>
	<p>Vietato fumare</p>
	<p>Vietato passare carichi sospesi</p>
	<p>Vietato spegnere con acqua</p>

	Vietato usare fiamme libere
	Vietato usare getti di acqua
Generica	
	Cartello
	Dispensore di terra
Gestuale	
	Abbassare
	Arresto emergenza
	Distanza verticale

	
	Fine operazioni
	Sinistra
Logistica	
	Stoccaggio materiali
Organizzazione	
	Infermeria
Prescrizione	
	Calzature di sicurezza
	Casco obbligatorio
	Obbligo guanti protezione
	Pedoni a sinistra

	Protezione cadute
	Protezione occhi
	Protezione udito
	Protezione vie respiratorie
	Obbligo uso mezzi di protezione personale in dotazione a ciascuno
	Veicoli passo uomo
Salvataggio	
	Barella
	Lavaggio occhi
	Percorso da seguire(1)

	
	Percorso da seguire(2)
	Pronto soccorso
	Punto di raccolta
	Telefono di emergenza
	Uscita emergenza

## ELEMENTI GENERALI PIANO SICUREZZA

### *Protezioni o misure di sicurezza contro i possibili rischi provenienti dall'ambiente esterno*

L'analisi delle condizioni ambientali in cui si collocherà il cantiere è uno dei passaggi fondamentali per giungere alla progettazione del cantiere stesso. E' possibile, infatti, individuare rischi che non derivano dalle attività che si svolgeranno all'interno del cantiere ma che, per così dire, sono "trasferiti" ai lavoratori ivi presenti.

La presenza di un cantiere attiguo, per esempio, potrebbe introdurre il rischio di caduta di materiali dall'alto (qualora si verificasse un problema di interferenza tra le gru presenti) o problemi legati alla rumorosità (per all'amplificazione delle emissioni sonore); la presenza di emissioni di agenti inquinanti (col relativo peggioramento delle condizioni di respirabilità del cantiere) o il flusso veicolare presente sulla viabilità ordinaria contigua al cantiere (con l'amplificazione del rischio di incidenti e/o investimenti), sono alcune tra le possibili situazioni comportanti una modificazione della valutazione del rischio.

L'individuazione, dunque, di tali sorgenti di rischio potrà permettere l'introduzione di procedure e/o protezioni finalizzate alla loro minimizzazione. Nei casi citati, ad esempio, andrà predisposto un coordinamento tra i manovratori delle gru (rischio caduta dall'alto), andranno introdotte macchine a limitata emissione sonora e previsto un piano di lavorazione tale da non sovrapporre le lavorazioni più rumorose tra i due cantieri (rischio esposizione al rumore), posizionata opportuna segnaletica agli accessi del cantiere e destinati alcuni operai a favorire l'immissione nella viabilità ordinaria delle auto e degli automezzi provenienti dal cantiere (rischio investimento).

### *Servizi igienico - assistenziali*

I servizi igienico - assistenziali sono locali, direttamente ricavati nell'edificio oggetto dell'intervento, in edifici attigui, o tramite strutture prefabbricate o baraccamenti, nei quali le maestranze possono usufruire di refettori, dormitori, servizi igienici, locali per riposare, per lavarsi, per ricambio vestiti.

I servizi igienico - assistenziali dovranno fornire ai lavoratori ciò che serve ad una normale vita sociale al di là della giornata lavorativa, ed in particolare un refettorio nel quale essi possano trovare anche un angolo cottura qualora il cibo non venga fornito dall'esterno.

I lavoratori dovranno trovare, poi, i servizi igienici e le docce, i locali per il riposo durante le pause di lavoro e, se necessari, i locali destinati a dormitorio. I servizi sanitari sono definiti dalle attrezzature e dai locali necessari all'attività di pronto soccorso in cantiere: cassetta di pronto soccorso, pacchetto di medicazione, camera di medicazione.

La presenza di attrezzature, di locali e di personale sanitario nel cantiere sono indispensabili per prestare le prime immediate cure ai lavoratori feriti o colpiti da malore improvviso.

### *Protezioni o misure di sicurezza connesse alla presenza nell'area del cantiere di linee aeree e condutture sotterranee*

La presenza di linee elettriche aeree e/o di condutture interrato nell'area del cantiere rappresenta uno dei vicoli più importanti da rispettare nello sviluppo del cantiere stesso.

Pertanto, preliminarmente all'installazione del cantiere, occorrerà acquisire tutte le informazioni (dagli Enti Pubblici, dai gestori dei servizi di acquedotto, fognatura, telefono, energia elettrica, ecc.) circa l'esatta posizione dei sottoservizi eventualmente presenti. In ogni caso sarà opportuno effettuare delle verifiche, anche mediante l'esecuzione di sondaggi pilota.

Per quanto riguarda l'eventuale presenza di linee elettriche aeree, dovranno evitarsi lavorazioni a distanza inferiore a m 5 e, qualora non evitabili, si dovrà provvedere ad una adeguata protezione atta ad evitare accidentali contatti o pericolosi avvicinamenti ai conduttori delle linee stesse, previa segnalazione all' esercente le linee elettriche.

Per quanto riguarda, inoltre, la presenza nell'area del cantiere di condutture e sottoservizi, dovranno opportunamente prevedersi la viabilità sia pedonale che carrabile o provvedersi, previo accordo con l'ente gestore, alla relativa delocalizzazione.

### *Impianti di terra e di protezione contro le scariche atmosferiche*

Appena ultimati i lavori di movimento terra, dovrà iniziarsi la realizzazione dell'impianto di messa a terra per il cantiere, che dovrà essere unico.

L'impianto di terra dovrà essere realizzato in modo da garantire la protezione contro i contatti indiretti: a tale scopo si costruirà l'impianto coordinandolo con le protezioni attive presenti (interruttori e/o dispositivi differenziali) realizzando, in questo modo, il sistema in grado di offrire il maggior grado di sicurezza possibile. L'impianto di messa a terra, inoltre, dovrà essere realizzato ad anello chiuso, per conservare l'equipotenzialità delle masse, anche in caso di taglio accidentale di un conduttore di terra.

Qualora sul cantiere si renda necessario la presenza anche di un impianto di protezione dalle scariche atmosferiche, allora l'impianto di messa a terra dovrà, oltre ad essere unico per l'intero cantiere, anche essere collegato al dispersore delle scariche atmosferiche.

Nel distinguere quelle che sono le strutture metalliche del cantiere che necessitano di essere collegate all'impianto di protezione dalle scariche atmosferiche da quelle cosiddette autoprotette, ci si dovrà riferire ad un apposito calcolo di verifica, eseguito secondo la norma CEI 81-1 III Edizione.

### *Misure generali di protezione contro il rischio di seppellimento da adottare negli scavi*

In ogni attività di scavo da eseguirsi nel cantiere (a sezione obbligata, di sbancamento, manuali) dovranno rispettarsi le seguenti indicazioni generali:

- a) profilare le pareti dello scavo secondo l'angolo di natural declivio;
- b) evitare tassativamente di costituire depositi sul ciglio degli scavi;
- c) qualora ciò si rivelasse indispensabile, provvedere a puntellare adeguatamente il fronte dello scavo;
- d) per scavi a sezione obbligata di profondità superiore a 1,5 m., posizionare adeguate sbadacchiature, sporgenti almeno 30 cm. al di sopra il ciglio dello scavo.

### *Disposizioni relative alla consultazione dei rappresentanti per la sicurezza*

Prima dell'accettazione del piano di sicurezza e coordinamento e/o di eventuali significative modifiche apportate, il datore di lavoro di ciascuna impresa esecutrice dovrà consultare il rappresentante per la sicurezza per fornirgli gli eventuali chiarimenti sul contenuto del piano e raccogliere le eventuali proposte che il rappresentante per la sicurezza potrà formulare.

### *Disposizioni per il coordinamento dei Piani Operativi con il Piano di Sicurezza*

I datori di lavoro delle imprese esecutrici dovranno trasmettere il proprio Piano Operativo al coordinatore per la sicurezza in fase di esecuzione con ragionevole anticipo rispetto all'inizio dei rispettivi lavori, al fine di consentirgli la verifica della congruità degli stessi con il Piano di Sicurezza e di Coordinamento.



Il coordinatore dovrà valutare l' idoneità dei Piani Operativi disponendo, se lo riterrà necessario, che essi vengano resi coerenti al Piano di Sicurezza e Coordinamento; ove i suggerimenti dei datori di lavoro garantiscano una migliore sicurezza del cantiere, potrà, altresì, decidere di adottarli modificando il Piano di Sicurezza e di Coordinamento.

## MISURE DI COORDINAMENTO

- a) COOPERAZIONE E COORDINAMENTO FRA LE IMPRESE
- b) SOSPENSIONE DEI LAVORI
- c) INTERFERENZE E COMPATIBILITA' FRA LE LAVORAZIONI
- d) COORDINAMENTO PER L'USO COMUNE DI ATTREZZATURE ED IMPIANTI

### a) COOPERAZIONE E COORDINAMENTO FRA LE IMPRESE

#### a.1) COMUNICAZIONE DEI SUB-APPALTI

L'impresa appaltatrice dovrà obbligatoriamente comunicare al coordinatore per l'esecuzione l'avvenuto subappalto ad imprese terze o a lavoratori autonomi di singole fasi lavorative. Detta comunicazione dovrà essere fatta prima che l'impresa sub-appaltatrice inizi i lavori di propria competenza, per consentire al coordinatore per l'esecuzione di valutare la predisposizione di eventuali procedure specifiche di coordinamento. Tutte le imprese sub-appaltatrici dovranno, obbligatoriamente prima dell'inizio dei propri lavori, presentare al coordinatore tutta la documentazione prevista dalla normativa.

#### a.2) RIUNIONI DI COORDINAMENTO

In tutti i casi in cui il coordinatore per l'esecuzione lo riterrà indispensabile, o solo opportuno, per la corretta organizzazione delle lavorazioni in caso di sovrapposizione di imprese, provvederà ad indire presso il cantiere, specifiche riunioni di coordinamento per discutere con il responsabile delle varie imprese e/o lavoratori autonomi le procedure di sicurezza da mettere in atto. La partecipazione a dette riunioni di coordinamento è obbligatoria.

#### a.3) REGISTRO DI COORDINAMENTO

Per meglio organizzare e documentare l'avvenuto coordinamento dei lavori, il coordinatore per l'esecuzione provvederà a conservare presso il cantiere, uno specifico registro di coordinamento in cui verranno annotate tutte le segnalazioni ritenute necessarie. Detto registro sarà aggiornato di volta in volta in occasione di ogni singola visita in cantiere del coordinatore per l'esecuzione, il quale dovrà provvedere ad annotare:

- data e ora della visita
- imprese presenti in cantiere
- natura delle lavorazioni in fase di svolgimento
- eventuali inottemperanze evidenziate e segnalate all'impresa esecutrice
- indicazioni sugli eventuali interventi di adeguamento da mettere in atto

Quanto sopra dovrà essere controfirmato dall'impresa interessata e dal coordinatore per l'esecuzione.

### b) SOSPENSIONE DEI LAVORI

In occasione dei sopralluoghi presso il cantiere e nei casi previsti dalla legge (situazioni di pericolo grave e imminente), il coordinatore per l'esecuzione provvederà alla sospensione immediata dei lavori fino alla verifica degli avvenuti adeguamenti effettuati dalle imprese interessate. Alcuni dei casi in cui verranno sospesi i lavori sono i seguenti (elenco non esaustivo):

#### 01 - Realizzazione opere in quota

Sospensione per OMESSA realizzazione di idoneo apprestamento di sicurezza contro la caduta dall'alto per lo svolgimento di qualsiasi lavorazione in quota, sia su strutture esistenti che su strutture in fase di costruzione.

#### 02 - Vie di transito e di passaggio

Sospensione per OMESSA realizzazione di idonee parapettature a protezione delle aperture sul vuoto. Omessa protezione del ciglio degli scavi (per scavi profondi oltre 2 m); impiego di scale a pioli non regolamentari.

#### 03 - Impianto elettrico

Sospensione per OMESSA realizzazione di un impianto elettrico di cantiere tale da garantisce idonei livelli di sicurezza contro il rischio di contatti di tipo diretto ed indiretto (rischio di contatti con parti in tensione; assenza o non corretta realizzazione dell'impianto di terra, ecc.) Utilizzo dell'impianto elettrico di cantiere in difformità alle indicazioni normative e comunque in modo tale da mettere a repentaglio la sicurezza dei lavoratori (rischi di elettrocuzione).

#### 04 - Montaggio e uso ponteggi

Sospensione in caso di montaggio dei vari elementi del ponteggio senza il rispetto delle misure di protezione dal rischio di caduta dall'alto (non impiego dei sistemi di imbracatura, sosta su impalcato ancora parapettato e ad una altezza oltre i 2 metri, ecc.) Sospensione per OMESSA presenza delle parapettature di protezione per impalcati con altezza da terra superiore a metri 2. Sospensione in caso di accertamento della non stabilità del ponteggio (assenza di ancoraggi, non corretta verticalità, ecc.)

#### 05 - Movimentazione di materiali

Sospensione per movimentazione di pannelli, materiali prefabbricati ed altro, con l'impiego di mezzi non idonei e che non garantiscono idonei livelli di sicurezza. Impiego di sistemi di imbracatura del carico non idonei.

#### 06 - Operazioni di scavo di trincea

Sospensione per presenza del lavoratore all'interno di scavi con profondità maggiore di metri 1,50 in assenza di opportuna armatura delle pareti o con pareti di scavo non inclinate correttamente.

#### 07 - Operazioni di scavo di sbancamento

Sospensione per realizzazione di scavi con pareti inclinate in difformità alle indicazioni del PSC e comunque in maniera tale da costituire pericolo di seppellimento.

#### 08 - Interventi su impianti esistenti

Sospensione per OMESSO rispetto delle più basilari misure di protezione dei lavoratori contro il rischio di esposizione ad agenti biologici per l'esecuzione di interventi su impianti esistenti in presenza di liquami e materiali contaminati.

I lavori saranno immediatamente sospesi anche nei seguenti casi:

- non rispetto delle distanze di sicurezza da linee elettriche aeree
- non rispetto delle norme di segnalazione e delimitazione dei lavori svolti sulle strade movimentazione materiale pesante ed ingombrante con apparecchi e mezzi non idonei

### c) INTERFERENZE E COMPATIBILITA' FRA LE LAVORAZIONI

Considerata la natura dei lavori non si segnalano particolari situazioni di incompatibilità. Si prescrive comunque che l'impresa principale si deve far carico di organizzare ed ottimizzare il coordinamento fra i vari soggetti presenti in cantiere, ovviamente in accordo con il coordinatore per l'esecuzione che potrà di volta in volta valutare la necessità di sfasamento di alcune lavorazioni o la sospensione di lavorazioni fra se non compatibili.

Si rimanda anche all'allegato "cronoprogramma delle lavorazioni" in cui sono evidenziate le attività per le quali è prevista o prevedibile una condizione di sovrapposizione. In particolare si segnala le seguenti interferenza fra attività o lavorazioni:

Allestimento del cantiere > opere di recinzione > fornitori materiali

Realizzazione opere in cemento armato > fornitori calcestruzzo e/o armature metalliche

Finitura manufatti edili > addetti montaggio apparecchiature idrauliche e/o elettromeccaniche > elettricisti

Installazione apparecchiature elettromeccaniche > addetti al montaggio > elettricisti

Pavimentazione dell'area > opere di finitura

**d) COORDINAMENTO PER L'USO COMUNE DI ATTREZZATURE ED IMPIANTI  
IMPIEGO DI ALTRE ATTREZZATURE DI LAVORO**

Anche l'eventuale impiego in comune di attrezzature di lavoro come betoniera a bicchiere, molazza, sega circolare, ponteggi, trabattelli, piegaferri, attrezzi manuali, dovrà essere coordinato dal proprietario dell'attrezzatura stessa il quale si asterrà dal concedere in uso a terzi, attrezzature non conformi alle disposizioni legislative in materia di sicurezza. Per contro, gli eventuali utilizzatori delle attrezzature "non proprie", si asterranno dal manomettere le protezioni e tutti i sistemi di sicurezza presenti. Il proprietario dell'attrezzatura dovrà mettere a disposizione degli altri eventuali utilizzatori, la documentazione tecnica prevista.

**LAVORAZIONI e loro INTERFERENZE**  
**Individuazione, analisi e valutazione dei rischi**  
**Scelte progettuali ed organizzative, procedure, misure preventive e protettive**

**ALLESTIMENTO E SMOBILIZZO DEL CANTIERE**

**La Lavorazione è suddivisa nelle seguenti Fasi e Sottofasi:**

Realizzazione della recinzione e degli accessi del cantiere  
Realizzazione della viabilità del cantiere  
Realizzazione dell'impianto di messa a terra del cantiere  
Movimentazione carichi in cantiere  
Smobilizzo del cantiere

**Realizzazione della recinzione e degli accessi del cantiere (fase)**

L'area interessata dai lavori dovrà essere delimitata con una recinzione, di altezza non minore a quella richiesta dal vigente regolamento edilizio, realizzata con lamiera grecata, reti o altro efficace sistema di confinamento, adeguatamente sostenute da paletti in legno, metallo, ecc. infissi nel terreno.

**Macchine utilizzate:**

- 1) Dumper.

**Lavoratori impegnati:**

- 1) Addetto alla recinzione del cantiere;  
Addetto alla realizzazione della recinzione del cantiere.

**Misure Preventive e Protettive generali, aggiuntive a quelle specifiche riportate nel successivo capitolo:**

- a) DPI: Addetto alla realizzazione della recinzione del cantiere;

*Prescrizioni Organizzative:* Devono essere forniti ai lavoratori adeguati dispositivi di protezione individuale: a) casco; b) guanti; c) occhiali a tenuta; d) mascherina antipolvere; e) calzature di sicurezza con suola impermeabile.

**Rischi a cui è esposto il lavoratore:**

- a) Rumore: dBA 85 / 90.

**Attrezzi utilizzati dal lavoratore:**

- a) Attrezzi manuali;
- b) Carriola;
- c) Compressore con motore endotermico;
- d) Decespugliatore a motore;
- e) Martello demolitore pneumatico;
- f) Scala doppia.

**Realizzazione della viabilità del cantiere (fase)**

Durante i lavori deve essere assicurata nei cantieri la viabilità alle persone ed ai veicoli. A questo scopo, all'interno del cantiere dovranno essere approntate adeguate vie di circolazione carrabile e pedonale, corredate di appropriata segnaletica.

**Macchine utilizzate:**

- 1) Autocarro;
- 2) Pala meccanica.

**Lavoratori impegnati:**

- 1) Addetto alla realizzazione della viabilità del cantiere;  
Addetto alla realizzazione della viabilità del cantiere e di tutte le opere ad essa connesse.

**Misure Preventive e Protettive generali, aggiuntive a quelle specifiche riportate nel successivo capitolo:**

- a) DPI: Addetto alla realizzazione della viabilità del cantiere;

*Prescrizioni Organizzative:* Devono essere forniti al lavoratore adeguati dispositivi di protezione individuale: a) casco; b) guanti; c) occhiali a tenuta; d) mascherina antipolvere; e) calzature di sicurezza.

**Rischi a cui è esposto il lavoratore:**

- a) Elettrocuzione;
- b) Rumore: dBA 85 / 90.

**Attrezzi utilizzati dal lavoratore:**

- a) Attrezzi manuali;
- b) Carriola;
- c) Compressore con motore endotermico;
- d) Decespugliatore a motore;
- e) Martello demolitore pneumatico.

**Realizzazione dell'impianto di messa a terra del cantiere (fase)**

L'impianto di messa a terra è composto, essenzialmente, dai dispersori (puntazze), dai conduttori di terra e dai conduttori di protezione. A questi si aggiungono i conduttori equipotenziali destinati alla messa a terra delle masse e delle eventuali masse estranee.

**Lavoratori impegnati:**

- 1) Elettricista: esecuzione impianto di messa a terra del cantiere;  
Elettricista addetto alla realizzazione dell'impianto di messa a terra del cantiere ed all'individuazione e collegamento ad esso di tutte le masse metalliche che ne necessitano.

**Misure Preventive e Protettive generali, aggiuntive a quelle specifiche riportate nel successivo capitolo:**

- a) DPI: Elettricista per impianti di terra del cantiere;

*Prescrizioni Organizzative:* Devono essere forniti al lavoratore adeguati dispositivi di protezione individuale: a) casco; b) guanti dielettrici; c) calzature di sicurezza con suola antisdrucciolo e impermeabile; d) cinture di sicurezza.

**Rischi a cui è esposto il lavoratore:**

- a) Elettrocuzione;
- b) Rumore: dBA < 80.

**Attrezzi utilizzati dal lavoratore:**

- a) Andatoie e Passerelle;
- b) Attrezzi manuali;
- c) Ponteggio mobile o trabattello;
- d) Scala doppia.

**Movimentazione carichi in cantiere (fase)****FASE: Movimentazione di materiali in cantiere**

Movimentazione e stoccaggio di materiali nel cantiere eseguita manualmente o con l'ausilio di mezzi meccanici.

**Macchine utilizzate:**

- 1) Autocarro;
- 2) Dumper.

**Lavoratori impegnati:**

- 1) Addetto alla movimentazione manuale dei carichi;

Addetto alla movimentazione manuale dei carichi in cantiere.

**Misure Preventive e Protettive generali, aggiuntive a quelle specifiche riportate nel successivo capitolo:**

- a) DPI: Addetto alla movimentazione manuale dei carichi;

*Prescrizioni Organizzative:* Devono essere forniti al lavoratore adeguati dispositivi di protezione individuale: a) guanti; b) casco; c) calzature di sicurezza con suola antiscivolo ed imperforabile.

*Prescrizioni Esecutive:* Durante le lavorazioni, devono essere utilizzati i seguenti dispositivi di prevenzione individuale: a) guanti; b) casco; c) calzature di sicurezza con suola antiscivolo ed imperforabile.

**Rischi a cui è esposto il lavoratore:**

- a) Movimentazione manuale dei carichi;
- b) Rumore: dBA < 80;
- c) Scivolamenti e cadute;
- d) Seppellimenti e sprofondamenti.

**Attrezzi utilizzati dal lavoratore:**

- a) Andatoie e Passerelle;
- b) Attrezzi manuali;
- c) Carriola.

**Smobilizzo del cantiere (fase)**

Rimozione del cantiere realizzata attraverso lo smontaggio delle postazioni di lavoro fisse (banco del ferraio, betoniera, molazza, ecc.), di tutti gli impianti di cantiere (elettrico, idrico, ecc.), delle opere provvisorie e di protezione, della recinzione posta in opera all'insediamento del cantiere stesso ed il caricamento di tutte le attrezzature, macchine e materiali eventualmente presenti, su autocarri per l'allontanamento.

**Macchine utilizzate:**

- 1) Autocarro;
- 2) Autogrù.

**Lavoratori impegnati:**

- 1) Addetto allo smobilizzo del cantiere;

Addetto alla rimozione del cantiere realizzata attraverso lo smontaggio delle postazioni di lavoro fisse (banco del ferraio, betoniera, molazza, ecc.), di tutti gli impianti di cantiere (elettrico, idrico, ecc.), delle opere provvisorie e di protezione, della recinzione posta in opera all'insediamento del cantiere stesso ed al caricamento di tutte le attrezzature, macchine e materiali eventualmente presenti, su autocarri per l'allontanamento.

**Misure Preventive e Protettive generali, aggiuntive a quelle specifiche riportate nel successivo capitolo:**

- a) DPI: Addetto allo smobilizzo del cantiere;

*Prescrizioni Organizzative:* Devono essere forniti, al lavoratore, adeguati dispositivi di protezione individuale: a) casco; b) guanti; c) calzature di sicurezza con suola antiscivolo e imperforabile; d) cintura di sicurezza.

*Prescrizioni Esecutive:* Durante la lavorazione, devono essere utilizzati i seguenti dispositivi di prevenzione individuale: a) casco; b) guanti; c) calzature di sicurezza con suola antiscivolo e imperforabile; d) cintura di sicurezza.

- b) MOVIMENTAZIONE MANUALE DEI CARICHI;

- c) Movimentazione manuale dei carichi: disposizioni preventive;

*Prescrizioni Organizzative: Movimentazione manuale dei carichi: informazione.* Il datore di lavoro fornisce ai lavoratori informazioni, in particolare per quanto riguarda:

- a) il peso di un carico;
- b) il centro di gravità o il lato più pesante nel caso in cui il contenuto di un imballaggio abbia una collocazione eccentrica;
- c) la movimentazione corretta dei carichi e i rischi che i lavoratori corrono se queste attività non vengono eseguite in maniera corretta.

Movimentazione manuale dei carichi: obblighi del datore di lavoro. Il datore di lavoro adotta le misure organizzative necessarie o ricorre ai mezzi appropriati, in particolare attrezzature meccaniche, per evitare la necessità di una movimentazione manuale dei carichi da parte dei lavoratori.

Movimentazione manuale dei carichi: organizzazione del lavoro. Qualora non sia possibile evitare la movimentazione manuale dei carichi ad opera dei lavoratori, il datore di lavoro adotta le misure organizzative necessarie, ricorre ai mezzi appropriati o fornisce ai lavoratori stessi i mezzi adeguati, allo scopo di ridurre il rischio che comporta la movimentazione manuale di detti carichi. Nel caso in cui la necessità di una movimentazione manuale di un carico ad opera del lavoratore non può essere evitata, il datore di lavoro organizza i posti di lavoro in modo che detta movimentazione sia quanto più possibile sana e sicura.

Movimentazione manuale dei carichi: rischi dorso-lombari. La movimentazione manuale di un carico può costituire un rischio tra l'altro dorso-lombare nei casi seguenti:

- il carico è troppo pesante (kg 30);
- è ingombrante o difficile da afferrare;
- è in equilibrio instabile o il suo contenuto rischia di spostarsi;

- è collocato in una posizione tale per cui deve essere tenuto o maneggiato ad una certa distanza dal tronco o con una torsione o inclinazione del tronco;
  - può, a motivo della struttura esterna e/o della consistenza, comportare lesioni per il lavoratore, in particolare in caso di urto.
- Lo sforzo fisico può presentare un rischio tra l'altro dorso-lombare nei seguenti casi:
- è eccessivo;
  - può essere effettuato soltanto con un movimento di torsione del tronco;
  - può comportare un movimento brusco del carico;
  - è compiuto con il corpo in posizione instabile.

Movimentazione manuale dei carichi: sorveglianza sanitaria. Il datore di lavoro sottopone a sorveglianza sanitaria gli addetti alla movimentazione manuale dei carichi.

**Rischi a cui è esposto il lavoratore:**

- a) Elettrocuzione;
- b) Movimentazione manuale dei carichi;
- c) Rumore: dBA 80 / 85.

**Attrezzi utilizzati dal lavoratore:**

- a) Andatoie e Passerelle;
- b) Argano a bandiera;
- c) Attrezzi manuali;
- d) Carriola;
- e) Ponteggio metallico fisso;
- f) Ponteggio mobile o trabattello;
- g) Scala semplice.

## DEMOLIZIONI E RIMOZIONI

**La Lavorazione è suddivisa nelle seguenti Fasi e Sottofasi:**

Demolizione generale eseguita con impiego di mezzi meccanici  
Rimozione di impianti tecnologici

### Demolizione generale eseguita con impiego di mezzi meccanici (fase)

Demolizione realizzata mediante l'utilizzo di mezzi meccanici, con o senza preventiva riduzione delle iperstatiche della struttura.

**Macchine utilizzate:**

- 1) Autocarro;
- 2) Escavatore con martello demolitore;
- 3) Escavatore con pinza idraulica;
- 4) Pala meccanica.

**Lavoratori impegnati:**

- 1) Addetto alla riduzione di macerie da demolizione;  
Addetto alla riduzione di macerie da demolizione.

**Misure Preventive e Protettive generali, aggiuntive a quelle specifiche riportate nel successivo capitolo:**

- a) DPI: Addetto alla riduzione di macerie da demolizione;

*Prescrizioni Organizzative:* Devono essere forniti al lavoratore adeguati dispositivi di protezione individuale: a) casco; b) guanti; c) occhiali protettivi; d) calzature di sicurezza con suola antisdrucciolo e impermeforabile; e) mascherina antipolvere; f) otoprotettori.

- b) MOVIMENTAZIONE MANUALE DEI CARICHI;

- c) Movimentazione manuale dei carichi: disposizioni preventive;

*Prescrizioni Organizzative:* Movimentazione manuale dei carichi: informazione. Il datore di lavoro fornisce ai lavoratori informazioni, in particolare per quanto riguarda:

- a) il peso di un carico;
- b) il centro di gravità o il lato più pesante nel caso in cui il contenuto di un imballaggio abbia una collocazione eccentrica;
- c) la movimentazione corretta dei carichi e i rischi che i lavoratori corrono se queste attività non vengono eseguite in maniera corretta.

Movimentazione manuale dei carichi: obblighi del datore di lavoro. Il datore di lavoro adotta le misure organizzative necessarie o ricorre ai mezzi appropriati, in particolare attrezzature meccaniche, per evitare la necessità di una movimentazione manuale dei carichi da parte dei lavoratori.

Movimentazione manuale dei carichi: organizzazione del lavoro. Qualora non sia possibile evitare la movimentazione manuale dei carichi ad opera dei lavoratori, il datore di lavoro adotta le misure organizzative necessarie, ricorre ai mezzi appropriati o fornisce ai lavoratori stessi i mezzi adeguati, allo scopo di ridurre il rischio che comporta la movimentazione manuale di detti carichi. Nel caso in cui la necessità di una movimentazione manuale di un carico ad opera del lavoratore non può essere evitata, il datore di lavoro organizza i posti di lavoro in modo che detta movimentazione sia quanto più possibile sana e sicura.

Movimentazione manuale dei carichi: rischi dorso-lombari. La movimentazione manuale di un carico può costituire un rischio tra l'altro dorso-lombare nei casi seguenti:

- il carico è troppo pesante (kg 30);
  - è ingombrante o difficile da afferrare;
  - è in equilibrio instabile o il suo contenuto rischia di spostarsi;
  - è collocato in una posizione tale per cui deve essere tenuto o maneggiato ad una certa distanza dal tronco o con una torsione o inclinazione del tronco;
  - può, a motivo della struttura esterna e/o della consistenza, comportare lesioni per il lavoratore, in particolare in caso di urto.
- Lo sforzo fisico può presentare un rischio tra l'altro dorso-lombare nei seguenti casi:
- è eccessivo;
  - può essere effettuato soltanto con un movimento di torsione del tronco;
  - può comportare un movimento brusco del carico;
  - è compiuto con il corpo in posizione instabile.

Movimentazione manuale dei carichi: sorveglianza sanitaria. Il datore di lavoro sottopone a sorveglianza sanitaria gli addetti alla movimentazione manuale dei carichi.

**Rischi a cui è esposto il lavoratore:**

a) Rumore: dBA 85 / 90.

**Attrezzi utilizzati dal lavoratore:**

- a) Attrezzi manuali;
- b) Cesoie elettriche;
- c) Compressore con motore endotermico;
- d) Martello demolitore pneumatico;
- e) Troncatrice.

**Rimozione di impianti tecnologici (fase)**

Rimozione di impianti idrici, fognari, elettrici, ecc., apparecchiature idrauliche ed elettromeccaniche

**Macchine utilizzate:**

- 1) Autocarro;
- 2) Autogrù.

**Lavoratori impegnati:**

- 1) Addetto alla rimozione di impianti;  
Addetto alla rimozione di impianti tecnologici

**Misure Preventive e Protettive generali, aggiuntive a quelle specifiche riportate nel successivo capitolo:**

a) MOVIMENTAZIONE MANUALE DEI CARICHI;

b) Movimentazione manuale dei carichi: disposizioni preventive;

*Prescrizioni Organizzative:* Movimentazione manuale dei carichi: informazione. Il datore di lavoro fornisce ai lavoratori informazioni, in particolare per quanto riguarda:

- a) il peso di un carico;
- b) il centro di gravità o il lato più pesante nel caso in cui il contenuto di un imballaggio abbia una collocazione eccentrica;
- c) la movimentazione corretta dei carichi e i rischi che i lavoratori corrono se queste attività non vengono eseguite in maniera corretta.

Movimentazione manuale dei carichi: obblighi del datore di lavoro. Il datore di lavoro adotta le misure organizzative necessarie o ricorre ai mezzi appropriati, in particolare attrezzature meccaniche, per evitare la necessità di una movimentazione manuale dei carichi da parte dei lavoratori.

Movimentazione manuale dei carichi: organizzazione del lavoro. Qualora non sia possibile evitare la movimentazione manuale dei carichi ad opera dei lavoratori, il datore di lavoro adotta le misure organizzative necessarie, ricorre ai mezzi appropriati o fornisce ai lavoratori stessi i mezzi adeguati, allo scopo di ridurre il rischio che comporta la movimentazione manuale di detti carichi. Nel caso in cui la necessità di una movimentazione manuale di un carico ad opera del lavoratore non può essere evitata, il datore di lavoro organizza i posti di lavoro in modo che detta movimentazione sia quanto più possibile sana e sicura.

Movimentazione manuale dei carichi: rischi dorso-lombari. La movimentazione manuale di un carico può costituire un rischio tra l'altro dorso-lombare nei casi seguenti:

- il carico è troppo pesante (kg 30);
- è ingombrante o difficile da afferrare;
- è in equilibrio instabile o il suo contenuto rischia di spostarsi;
- è collocato in una posizione tale per cui deve essere tenuto o maneggiato ad una certa distanza dal tronco o con una torsione o inclinazione del tronco;
- può, a motivo della struttura esterna e/o della consistenza, comportare lesioni per il lavoratore, in particolare in caso di urto.

Lo sforzo fisico può presentare un rischio tra l'altro dorso-lombare nei seguenti casi:

- è eccessivo;
- può essere effettuato soltanto con un movimento di torsione del tronco;
- può comportare un movimento brusco del carico;
- è compiuto con il corpo in posizione instabile.

Movimentazione manuale dei carichi: sorveglianza sanitaria. Il datore di lavoro sottopone a sorveglianza sanitaria gli addetti alla movimentazione manuale dei carichi.

**Rischi a cui è esposto il lavoratore:**

- a) Caduta dall'alto;
- b) Cesoiamenti, stritolamenti, impatti, lacerazioni;
- c) Elettrocuzione;
- d) Movimentazione manuale dei carichi;
- e) Rumore: dBA 80 / 85.

**Attrezzi utilizzati dal lavoratore:**

- a) Andatoie e Passerelle;
- b) Attrezzi manuali;
- c) Cesoie elettriche;
- d) Ponteggio mobile o trabattello;
- e) Scala doppia;
- f) Scala semplice;
- g) Smerigliatrice angolare (flessibile);
- h) Troncatrice.

**SCAVI E RINTERRI****La Lavorazione è suddivisa nelle seguenti Fasi e Sottofasi:**

Scavi a sezione ristretta

Rinterro di scavo a sezione obbligata

**Scavi a sezione ristretta (fase)**

Scavi a sezione ristretta, eseguiti a cielo aperto a mano e/o con mezzi meccanici.

**Rischi specifici della Lavorazione:**

- 1) Caduta dall'alto;
- 2) Seppellimenti e sprofondamenti.

**Macchine utilizzate:**

- 1) Escavatore;
- 2) Dumper.

**Lavoratori impegnati:**

- 1) Addetto allo scavo;

Addetto allo scavo, eseguito a cielo aperto o all'interno di edifici, a mano e/o con mezzi meccanici.

**Misure Preventive e Protettive generali, aggiuntive a quelle specifiche riportate nel successivo capitolo:**

- a) DPI: Addetto allo scavo;

*Prescrizioni Organizzative:* Devono essere forniti al lavoratore adeguati dispositivi di protezione individuale: a) casco; b) guanti; c) occhiali protettivi; d) calzature di sicurezza con suola antisdrucciolo e impermeabile; e) mascherina antipolvere; f) otoprotettori.

*Prescrizioni Esecutive:* Durante la lavorazione, devono essere utilizzati i seguenti dispositivi di prevenzione individuale: a) casco; b) guanti; c) occhiali protettivi; d) calzature di sicurezza con suola antisdrucciolo e impermeabile; e) mascherina antipolvere; f) otoprotettori.

- b) Scavi: ciglio e pareti dello scavo;

*Prescrizioni Esecutive:* Il ciglio superiore dello scavo dovrà risultare pulito e spianato così come le pareti, che devono essere sgombre da irregolarità o blocchi.

**Rischi a cui è esposto il lavoratore:**

- a) Inalazione polveri, fibre, gas, vapori;
- b) Incendi o esplosioni;
- c) Rumore: dBA > 90;
- d) Seppellimenti e sprofondamenti.

**Attrezzi utilizzati dal lavoratore:**

- a) Andatoie e Passerelle;
- b) Attrezzi manuali;
- c) Carriola;
- d) Compressore con motore endotermico;
- e) Martello demolitore pneumatico;
- f) Scala semplice.

**Rinterro di scavo a sezione obbligata (fase)**

Rinterro e compattazione di scavi a sezione obbligata precedentemente eseguiti, a mano e/o con l'ausilio di mezzi meccanici, con materiale proveniente dagli scavi o sa cave di prestito

**Macchine utilizzate:**

- 1) Autocarro;
- 2) Pala meccanica;
- 3) Dumper;
- 4) Escavatore.

**Lavoratori impegnati:**

- 1) Addetto al rinterro di scavo a sezione obbligata;

Addetto al rinterro e compattazione di scavi precedentemente eseguiti a mano e/o con l'ausilio di mezzi meccanici.

**Misure Preventive e Protettive generali, aggiuntive a quelle specifiche riportate nel successivo capitolo:**

- a) DPI: Addetto al rinterro di scavo a sezione obbligata;

*Prescrizioni Organizzative:* Devono essere forniti al lavoratore adeguati dispositivi di protezione individuale: a) casco; b) guanti; c) occhiali protettivi; d) calzature di sicurezza con suola antisdrucciolo e impermeabile; e) mascherina antipolvere; f) otoprotettori.

*Prescrizioni Esecutive:* Durante la lavorazione, devono essere utilizzati i seguenti dispositivi di prevenzione individuale: a) casco; b) guanti; c) occhiali protettivi; d) calzature di sicurezza con suola antisdrucciolo e impermeabile; e) mascherina antipolvere; f) otoprotettori.

**Rischi a cui è esposto il lavoratore:**

- a) Caduta dall'alto;
- b) Rumore: dBA 85 / 90;
- c) Seppellimenti e sprofondamenti.

**Attrezzi utilizzati dal lavoratore:**

- a) Andatoie e Passerelle;
- b) Attrezzi manuali;
- c) Carriola;
- d) Compattatore a piatto vibrante;
- e) Scala semplice.

**STRUTTURE IN CEMENTO ARMATO****La Lavorazione è suddivisa nelle seguenti Fasi e Sottofasi:**

Preparazione calcestruzzi in cantiere  
Lavorazione e posa ferri di armatura  
Getto in calcestruzzo per strutture di fondazione  
Getto in calcestruzzo per strutture in elevazione  
Realizzazione carpenteria per strutture in elevazione  
Disarmo opere in c.a.

**Preparazione calcestruzzi in cantiere (fase)**

Preparazione in cantiere di limitate quantità di cls a mezzo betoniera a bicchiere o ad inversione di marcia.



**Lavoratori impegnati:**

- 1) Addetto alla preparazione del cls in cantiere;

Addetto alla preparazione in cantiere di modeste quantità di cls a mezzo betoniera a bicchiere.

**Misure Preventive e Protettive generali, aggiuntive a quelle specifiche riportate nel successivo capitolo:**

- a) DPI: Addetto alla preparazione del cls in cantiere;

*Prescrizioni Organizzative:* Devono essere forniti al lavoratore adeguati dispositivi di protezione individuale: a) casco; b) guanti; c) calzature di sicurezza con suola antisdrucciolo e impermeforabile; d) maschera respiratoria a filtri; e) occhiali.

*Prescrizioni Esecutive:* Durante la lavorazione, devono essere utilizzati i seguenti dispositivi di prevenzione individuale: a) casco; b) guanti; c) calzature di sicurezza con suola antisdrucciolo e impermeforabile; d) maschera respiratoria a filtri; e) occhiali.

**Rischi a cui è esposto il lavoratore:**

- a) Rumore: dBA 80 / 85.

**Attrezzi utilizzati dal lavoratore:**

- a) Attrezzi manuali;  
b) Betoniera a bicchiere;  
c) Betoniera ad inversione di marcia;  
d) Carriola.

**Lavorazione e posa ferri di armatura (fase)**

Lavorazione (sagomatura, taglio, saldatura) di tondini di ferro per armature di strutture in c.a. e posa nelle cassature

**Lavoratori impegnati:**

- 1) Addetto all'imbracatura [Apparecchi di sollevamento];

Addetto all'imbracatura, all'avviamento ed alla ricezione del carico, e alle segnalazioni con l'operatore dell'apparecchio di sollevamento.

**Misure Preventive e Protettive generali, aggiuntive a quelle specifiche riportate nel successivo capitolo:**

- a) DPI: Addetto all'imbracatura [Apparecchi di sollevamento];

*Prescrizioni Organizzative:* Devono essere forniti al lavoratore adeguati dispositivi di protezione individuale: a) casco; b) guanti; c) scarpe di sicurezza con suola antiscivolo e impermeforabile.

**Rischi a cui è esposto il lavoratore:**

- a) Caduta dall'alto;  
b) Caduta di materiale dall'alto o a livello;  
c) Elettrocuzione;  
d) Rumore: dBA < 80.

**Attrezzi utilizzati dal lavoratore:**

- a) Attrezzi manuali.

- 2) Ferraiolo;

Addetto alla lavorazione e posa nelle cassature di tondini di ferro per armature di strutture in c.a.

**Misure Preventive e Protettive generali, aggiuntive a quelle specifiche riportate nel successivo capitolo:**

- a) DPI: Ferraiolo;

*Prescrizioni Organizzative:* Devono essere forniti al lavoratore adeguati dispositivi di protezione individuale: a) casco; b) guanti; c) calzature di sicurezza con suola antisdrucciolo e impermeforabile; d) occhiali o schermi facciali paraschegge.

**Rischi a cui è esposto il lavoratore:**

- a) Elettrocuzione;  
b) Rumore: dBA < 80.

**Attrezzi utilizzati dal lavoratore:**

- a) Attrezzi manuali;  
b) Ponteggio mobile o trabattello;  
c) Saldatrice elettrica;  
d) Scala doppia;  
e) Scala semplice;  
f) Trancia-piegaferrì.

**Getto in calcestruzzo per strutture di fondazione (fase)**

Esecuzione di getti di cls per la realizzazione di strutture di fondazione, dirette (come plinti, travi rovesce, platee, ecc.) o indirette (come pali battuti gettati in opera, ecc.)

**Macchine utilizzate:**

- 1) Autobetoniera;  
2) Autopompa per cls.

**Lavoratori impegnati:**

- 1) Addetto al getto di cls per strutture di fondazione;

Addetto all'esecuzione di getti di cls per la realizzazione di strutture di fondazione, dirette (come plinti, travi rovesce, platee, ecc.) o indirette (come pali battuti gettati in opera, ecc.).

**Misure Preventive e Protettive generali, aggiuntive a quelle specifiche riportate nel successivo capitolo:**

- a) DPI: Addetto al getto di cls per strutture di fondazione;

*Prescrizioni Organizzative:* Devono essere forniti al lavoratore adeguati dispositivi di protezione individuale: a) guanti; b) casco; c) stivali di sicurezza; d) indumenti protettivi (tute).

*Prescrizioni Esecutive:* Durante le lavorazioni, devono essere utilizzati i seguenti dispositivi di prevenzione individuale: a) guanti; b) casco; c) stivali di sicurezza; d) indumenti protettivi (tute).

**Rischi a cui è esposto il lavoratore:**

- a) Elettrocuzione;  
b) Rumore: dBA < 80.

**Attrezzi utilizzati dal lavoratore:**

- a) Attrezzi manuali;  
b) Ponteggio mobile o trabattello;  
c) Scala doppia;

- d) Vibratore elettrico per calcestruzzo.

#### Getto in calcestruzzo per strutture in elevazione (fase)

Esecuzione di getti di cls per la realizzazione di strutture in elevazione (pilastri, travi, pareti, scale, ecc.)

##### Macchine utilizzate:

- 1) Autobetoniera;
- 2) Autopompa per cls.

##### Lavoratori impegnati:

- 1) Addetto al getto di cls per strutture in elevazione;

Addetto all'esecuzione di getti di cls per la realizzazione di strutture in elevazione (pilastri, travi, scale, ecc.)

##### Misure Preventive e Protettive generali, aggiuntive a quelle specifiche riportate nel successivo capitolo:

- a) DPI: Addetto al getto di cls per strutture in elevazione;

*Prescrizioni Organizzative:* Devono essere forniti al lavoratore adeguati dispositivi di protezione individuale: a) guanti; b) casco; c) stivali di sicurezza; d) cinture di sicurezza; e) indumenti protettivi (tute).

##### Rischi a cui è esposto il lavoratore:

- a) Elettrocuzione;
- b) Rumore: dBA < 80.

##### Attrezzi utilizzati dal lavoratore:

- a) Andatoie e Passerelle;
- b) Attrezzi manuali;
- c) Ponteggio metallico fisso;
- d) Ponteggio mobile o trabattello;
- e) Scala doppia;
- f) Scala semplice;
- g) Vibratore elettrico per calcestruzzo.

#### Realizzazione carpenteria per strutture in elevazione (fase)

Realizzazione di opere di carpenteria per strutture in elevazione, come travi, pilastri, sbalzi, ecc.

##### Macchine utilizzate:

- 1) Gru a torre.

##### Lavoratori impegnati:

- 1) Addetto all'imbracatura [Apparecchi di sollevamento];

Addetto all'imbracatura, all'avviamento ed alla ricezione del carico, e alle segnalazioni con l'operatore dell'apparecchio di sollevamento.

##### Misure Preventive e Protettive generali, aggiuntive a quelle specifiche riportate nel successivo capitolo:

- a) DPI: Addetto all'imbracatura [Apparecchi di sollevamento];

*Prescrizioni Organizzative:* Devono essere forniti al lavoratore adeguati dispositivi di protezione individuale: a) casco; b) guanti; c) scarpe di sicurezza con suola antiscivolo e impermeabile.

##### Rischi a cui è esposto il lavoratore:

- a) Caduta dall'alto;
- b) Caduta di materiale dall'alto o a livello;
- c) Elettrocuzione;
- d) Rumore: dBA < 80.

##### Attrezzi utilizzati dal lavoratore:

- a) Attrezzi manuali.

- 2) Carpenteriere: Strutture in elevazione;

Addetto alla realizzazione di opere di carpenteria per strutture in elevazione, come travi, pilastri, sbalzi, ecc.

##### Misure Preventive e Protettive generali, aggiuntive a quelle specifiche riportate nel successivo capitolo:

- a) DPI: Carpenteriere in strutture in elevazione;

*Prescrizioni Organizzative:* Devono essere forniti al lavoratore adeguati dispositivi di protezione individuale: a) casco; b) guanti; c) grembiuli di cuoio; d) calzature di sicurezza con suola antiscivolo e impermeabile; e) otoprotettori; f) cintura di sicurezza.

##### Rischi a cui è esposto il lavoratore:

- a) Caduta dall'alto;
- b) Rumore: dBA 80 / 85;
- c) Seppellimenti e sprofondamenti.

##### Attrezzi utilizzati dal lavoratore:

- a) Andatoie e Passerelle;
- b) Argano a cavalletto;
- c) Attrezzi manuali;
- d) Ponteggio metallico fisso;
- e) Ponteggio mobile o trabattello;
- f) Scala doppia;
- g) Scala semplice;
- h) Segna circolare.

#### Disarmo opere in c.a. (fase)

Disarmo delle armature provvisorie di sostegno di strutture in c.a.

##### Lavoratori impegnati:

- 1) Addetto al disarmo delle opere in c.a.;

Addetto al disarmo delle armature provvisorie di sostegno di strutture in c.a.

##### Misure Preventive e Protettive generali, aggiuntive a quelle specifiche riportate nel successivo capitolo:

- a) DPI: Addetto al disarmo opere in c.a.;

**Prescrizioni Organizzative:** Devono essere forniti al lavoratore adeguati dispositivi di protezione individuale: a) casco; b) guanti; c) cintura di sicurezza; d) scarpe di sicurezza con suola antiscivolo, impermeforabile e puntale di acciaio.

**Rischi a cui è esposto il lavoratore:**

- a) Caduta dall'alto;
- b) Caduta di materiale dall'alto o a livello;
- c) Colpi, tagli, punture, abrasioni;
- d) Rumore: dBA 80 / 85;
- e) Seppellimenti e sprofondamenti.

**Attrezzi utilizzati dal lavoratore:**

- a) Andatoie e Passerelle;
- b) Argano a cavalletto;
- c) Attrezzi manuali;
- d) Ponteggio metallico fisso;
- e) Ponteggio mobile o trabattello;
- f) Scala doppia;
- g) Scala semplice.

## OPERE EDILI GENERICHE

**La Lavorazione è suddivisa nelle seguenti Fasi e Sottofasi:**

Movimentazione di materiali in cantiere  
Esecuzione di murature esterne  
Posa pavimenti interni  
Posa a macchina di intonaci  
Posa in opera di opere in ferro  
Posa in opera di serramenti  
Verniciatura di opere metalliche  
Trattamenti protettivi

### Movimentazione di materiali in cantiere (fase)

Movimentazione e stoccaggio di materiali nel cantiere eseguita manualmente o con l'ausilio di mezzi meccanici.

**Macchine utilizzate:**

- 1) Autocarro;
- 2) Dumper;
- 3) Autogrù.

**Lavoratori impegnati:**

- 1) Addetto alla movimentazione manuale dei carichi;  
Addetto alla movimentazione manuale dei carichi in cantiere.

**Misure Preventive e Protettive generali, aggiuntive a quelle specifiche riportate nel successivo capitolo:**

- a) DPI: Addetto alla movimentazione manuale dei carichi;

**Prescrizioni Organizzative:** Devono essere forniti al lavoratore adeguati dispositivi di protezione individuale: a) guanti; b) casco; c) calzature di sicurezza con suola antiscivolo ed impermeforabile.

**Rischi a cui è esposto il lavoratore:**

- a) Movimentazione manuale dei carichi;
- b) Rumore: dBA < 80;
- c) Scivolamenti e cadute;
- d) Seppellimenti e sprofondamenti.

**Attrezzi utilizzati dal lavoratore:**

- a) Andatoie e Passerelle;
- b) Attrezzi manuali;
- c) Carriola.

### Esecuzione di murature esterne (fase)

Esecuzione di murature esterne in mattoni di laterizio, pieni o forati, o in tufo, ecc. e malta cementizia.

**Lavoratori impegnati:**

- 1) Addetto all'esecuzione di murature esterne;  
Addetto all'esecuzione di murature esterne in mattoni di laterizio, pieni o forati, o in tufo, ecc. e malta cementizia.

**Misure Preventive e Protettive generali, aggiuntive a quelle specifiche riportate nel successivo capitolo:**

- a) DPI: Addetto all'esecuzione di murature esterne;

**Prescrizioni Organizzative:** Devono essere forniti al lavoratore adeguati dispositivi di protezione individuale: a) guanti; b) casco; c) calzature di sicurezza con suola antiscivolo ed impermeforabile; d) occhiali; e) otoprotettori.

**Rischi a cui è esposto il lavoratore:**

- a) Rumore: dBA 80 / 85.

**Attrezzi utilizzati dal lavoratore:**

- a) Andatoie e Passerelle;
- b) Attrezzi manuali;
- c) Carriola;
- d) Ponte su cavalletti;
- e) Ponteggio mobile o trabattello;
- f) Scala doppia;
- g) Scala semplice;
- h) Smerigliatrice angolare (flessibile);

- i) Taglierina elettrica.

### Posa pavimenti interni (fase)

Posa in opera di pavimenti interni realizzati con piastrelle di gres, cotto, clinker, ceramiche in genere.

#### Lavoratori impegnati:

- 1) Addetto alla posa di pavimenti interni;

Addetto alla posa in opera di pavimenti interni realizzati con piastrelle di gres, cotto, clinker, ceramiche in genere.

#### Misure Preventive e Protettive generali, aggiuntive a quelle specifiche riportate nel successivo capitolo:

- a) DPI: Addetto alla posa di pavimenti interni;

*Prescrizioni Organizzative:* Devono essere forniti al lavoratore adeguati dispositivi di protezione individuale: a) casco; b) guanti; c) occhiali protettivi; d) calzature di sicurezza con suola antistrucchiolo e impermeabile e puntale d'acciaio; e) otoprotettori.

#### Rischi a cui è esposto il lavoratore:

- a) Inalazione polveri, fibre, gas, vapori;  
b) Rumore: dBA 80 / 85.

#### Attrezzi utilizzati dal lavoratore:

- a) Andatoie e Passerelle;  
b) Argano a cavalletto;  
c) Attrezzi manuali;  
d) Carriola;  
e) Levigatrice elettrica;  
f) Ponte su cavalletti;  
g) Taglierina elettrica.

### Posa a macchina di intonaci (fase)

Realizzazione di intonaci esterni ed interni su superfici verticali e/o orizzontali con macchina intonacatrice.

#### Lavoratori impegnati:

- 1) Addetto alla posa a macchina di intonaci esterni;

Addetto all'esecuzione di intonacatura esterna o interna su superfici verticali e/o orizzontali mediante macchina intonacatrice.

#### Misure Preventive e Protettive generali, aggiuntive a quelle specifiche riportate nel successivo capitolo:

- a) DPI: Addetto alla posa a macchina di intonaci esterni;

*Prescrizioni Organizzative:* Devono essere forniti al lavoratore adeguati dispositivi di protezione individuale: a) casco; b) guanti; c) calzature di sicurezza con suola antistrucchiolo e impermeabile; d) cinture di sicurezza; e) cuffie e/o tappi antirumore; f) maschera respiratoria a filtri; g) occhiali e/o schermi facciali paraschegge.

#### Rischi a cui è esposto il lavoratore:

- a) Rumore: dBA 85 / 90.

#### Attrezzi utilizzati dal lavoratore:

- a) Attrezzi manuali;  
b) Intonacatrice;  
c) Scala semplice;  
d) Scala doppia;  
e) Ponteggio mobile o trabattello.

### Posa in opera di opere in ferro (fase)

#### FASE: Posa in opera di opere in ferro

Posa in opera di opere in ferro quali scalette, ringhiere, grigliati, passerelle Keller, ecc. previo scarico, accatastamento in cantiere e sollevamento al piano.

#### Macchine utilizzate:

- 1) Autogrù.

#### Lavoratori impegnati:

- 1) Addetto alla posa in opera di opere in ferro;

#### Lavoratore: Addetto alla posa in opera di opere in ferro

Posa in opera di opere in ferro quali scalette, ringhiere, grigliati, passerelle Keller, ecc. previo scarico, accatastamento in cantiere e sollevamento al piano.

#### Misure Preventive e Protettive generali, aggiuntive a quelle specifiche riportate nel successivo capitolo:

- a) DPI: Addetto alla posa in opera di opere in ferro;

*Prescrizioni Organizzative:* Devono essere forniti al lavoratore adeguati dispositivi di protezione individuale: a) guanti; b) casco; c) calzature di sicurezza con suola antiscivolo ed impermeabile; d) occhiali; e) otoprotettori.

*Prescrizioni Esecutive:* Durante le lavorazioni, devono essere utilizzati i seguenti dispositivi di prevenzione individuale: a) guanti; b) casco; c) calzature di sicurezza con suola antiscivolo ed impermeabile; d) occhiali; e) otoprotettori.

- b) MOVIMENTAZIONE MANUALE DEI CARICHI;

- c) Movimentazione manuale dei carichi: disposizioni preventive;

*Prescrizioni Organizzative:* Movimentazione manuale dei carichi: informazione. Il datore di lavoro fornisce ai lavoratori informazioni, in particolare per quanto riguarda:

a) il peso di un carico;

b) il centro di gravità o il lato più pesante nel caso in cui il contenuto di un imballaggio abbia una collocazione eccentrica;

c) la movimentazione corretta dei carichi e i rischi che i lavoratori corrono se queste attività non vengono eseguite in maniera corretta.

Movimentazione manuale dei carichi: obblighi del datore di lavoro. Il datore di lavoro adotta le misure organizzative necessarie o ricorre ai mezzi appropriati, in particolare attrezzature meccaniche, per evitare la necessità di una movimentazione manuale dei carichi da parte dei lavoratori.

Movimentazione manuale dei carichi: organizzazione del lavoro. Qualora non sia possibile evitare la movimentazione manuale dei carichi ad opera dei lavoratori, il datore di lavoro adotta le misure organizzative necessarie, ricorre ai mezzi appropriati o fornisce ai lavoratori stessi i mezzi adeguati, allo scopo di ridurre il rischio che comporta la movimentazione manuale di detti carichi. Nel caso in cui la necessità di una

movimentazione manuale di un carico ad opera del lavoratore non può essere evitata, il datore di lavoro organizza i posti di lavoro in modo che detta movimentazione sia quanto più possibile sana e sicura.

Movimentazione manuale dei carichi: rischi dorso-lombari. La movimentazione manuale di un carico può costituire un rischio tra l'altro dorso-lombare nei casi seguenti:

- il carico è troppo pesante (kg 30);
- è ingombrante o difficile da afferrare;
- è in equilibrio instabile o il suo contenuto rischia di spostarsi;
- è collocato in una posizione tale per cui deve essere tenuto o maneggiato ad una certa distanza dal tronco o con una torsione o inclinazione del tronco;

- può, a motivo della struttura esterna e/o della consistenza, comportare lesioni per il lavoratore, in particolare in caso di urto.

Lo sforzo fisico può presentare un rischio tra l'altro dorso-lombare nei seguenti casi:

- è eccessivo;
- può essere effettuato soltanto con un movimento di torsione del tronco;
- può comportare un movimento brusco del carico;
- è compiuto con il corpo in posizione instabile.

Movimentazione manuale dei carichi: sorveglianza sanitaria. Il datore di lavoro sottopone a sorveglianza sanitaria gli addetti alla movimentazione manuale dei carichi.

#### **Rischi a cui è esposto il lavoratore:**

- a) Rumore: dBA 80 / 85.

#### **Attrezzi utilizzati dal lavoratore:**

- a) Attrezzi manuali;
- b) Cannello per saldatura ossiacetilenica;
- c) Smerigliatrice angolare (flessibile);
- d) Ponteggio mobile o trabattello;
- e) Scala semplice;
- f) Scala doppia.

### **Posa in opera di serramenti (fase)**

Posa in opera di serramenti in legno, PVC, metallo con o senza taglio termico, ecc.

#### **Lavoratori impegnati:**

- 1) Addetto alla posa in opera di serramenti;  
Addetto alla posa in opera di serramenti in legno, PVC, metallo con o senza taglio termico, ecc.

#### **Misure Preventive e Protettive generali, aggiuntive a quelle specifiche riportate nel successivo capitolo:**

- a) DPI: Addetto alla posa in opera di serramenti;  
*Prescrizioni Organizzative:* Devono essere forniti al lavoratore adeguati dispositivi di protezione individuale: a) guanti; b) occhiali protettivi; c) calzature di sicurezza con suola antisdrucciolo e imperforabile; d) mascherina antipolvere.  
*Prescrizioni Esecutive:* Durante la lavorazione, devono essere utilizzati i seguenti dispositivi di prevenzione individuale: a) guanti; b) occhiali protettivi; c) calzature di sicurezza con suola antisdrucciolo e imperforabile; d) mascherina antipolvere.

#### **Rischi a cui è esposto il lavoratore:**

- a) Rumore: dBA 80 / 85.

#### **Attrezzi utilizzati dal lavoratore:**

- a) Attrezzi manuali;
- b) Pistola sparachiodi;
- c) Ponte su cavalletti;
- d) Scala doppia;
- e) Smerigliatrice angolare (flessibile);
- f) Trapano elettrico.

### **Verniciatura di opere metalliche (fase)**

Verniciatura di opere metalliche in genere eseguita a pennello, rullo o a spruzzo.

#### **Lavoratori impegnati:**

- 1) Addetto alla verniciatura di opere metalliche;  
Addetto alla verniciatura di opere metalliche in genere eseguita a pennello, rullo o a spruzzo.

#### **Rischi a cui è esposto il lavoratore:**

- a) Inalazione polveri, fibre, gas, vapori;
- b) Rumore: dBA < 80.

#### **Attrezzi utilizzati dal lavoratore:**

- a) Attrezzi manuali;
- b) Pistola per verniciatura a spruzzo;
- c) Ponteggio mobile o trabattello;
- d) Scala semplice.

### **Trattamenti protettivi (fase)**

Trattamenti protettivi di strutture in calcestruzzo mediante applicazione di leganti cementizi, resine epossidiche, verniciature a base di elastomeri acrilici e simili.

#### **Misure Preventive e Protettive specifiche della Lavorazione:**

- 1) AERAZIONE E DIFESA DALLE POLVERI;
- 2) Difesa contro le polveri: obblighi del datore di lavoro;  
*Prescrizioni Organizzative:* Nei lavori che danno luogo normalmente alla formazione di polveri di qualunque specie, il datore di lavoro è tenuto ad adottare tutti i possibili provvedimenti (difese e dispositivi come l'inumidimento dei materiali, l'utilizzazione di aspiratori, ecc.) adatti ad impedirne o a ridurre lo sviluppo e la diffusione nell'ambiente di lavoro. Le misure da adottare allo scopo devono tenere conto della natura delle polveri e della loro concentrazione nell'atmosfera. Qualunque sia il sistema adottato per la raccolta e la eliminazione delle polveri, il datore di lavoro è tenuto ad

- impedire che esse possano rientrare nell'ambiente di lavoro.
- 3) Dispositivi di protezione dalle polveri: condizioni di utilizzo;  
*Prescrizioni Organizzative:* I lavoratori esposti a specifici rischi di inalazioni pericolose di gas, polveri o fumi nocivi devono avere a disposizione maschere respiratorie o altri dispositivi idonei, da conservarsi in luogo adatto facilmente accessibile e noto al personale.  
*Prescrizioni Esecutive:* Qualora per difficoltà di ordine ambientale od altre cause tecnicamente giustificate sia ridotta l'efficacia dei mezzi generali di prevenzione delle polveri, i lavoratori devono essere muniti e fare uso di idonee maschere antipolvere.
- 4) Difesa dalle polveri: lavorazioni in ambienti confinati;  
*Prescrizioni Organizzative:* Aerazione dei luoghi di lavoro chiusi. Nei luoghi di lavoro chiusi è necessario far sì che, tenendo conto dei metodi di lavoro e degli sforzi fisici ai quali sono sottoposti i lavoratori, essi dispongano di aria salubre in quantità sufficiente, da ottenersi anche mediante impianti di aerazione forzata.  
Polvere: lavorazioni in ambienti piccoli. Qualora risulti necessario eseguire lavorazioni che comportino produzione di polveri (come taglio, smerigliatura, ecc.) in ambienti piccoli, si dovrà predisporre adeguata aspirazione nella zona di taglio, evitando attrezzi ad alta velocità di taglio. Nel caso che tali condizioni non possano essere soddisfatte, dovranno essere fornite maschere a filtro appropriate.  
Sistemi di aspirazione delle polveri. Ove non sia possibile sostituire il materiale di lavoro polveroso, si devono adottare procedimenti lavorativi in apparecchi chiusi ovvero muniti di sistemi di aspirazione e di raccolta delle polveri, atti ad impedire la dispersione. L'aspirazione deve essere effettuata, per quanto è possibile, immediatamente vicino al luogo di produzione delle polveri.  
*Prescrizioni Esecutive:* Polvere: lavorazioni in ambienti piccoli. Qualora risulti necessario eseguire lavorazioni che comportino produzione di polveri (come taglio, smerigliatura, ecc.) in ambienti piccoli, si dovrà predisporre adeguata aspirazione nella zona di taglio, evitando attrezzi ad alta velocità di taglio. Nel caso che tali condizioni non possano essere soddisfatte, dovranno essere fornite maschere a filtro appropriate.
- 5) SOSTANZE NOCIVE;
- 6) Inalazioni di sostanze nocive: prescrizioni generali;  
*Prescrizioni Organizzative:* Schede tossicologiche. E' necessario il preventivo esame della scheda tossicologica delle sostanze utilizzate per l'adozione delle specifiche misure di sicurezza.  
Sostanze tossiche o nocive: recipienti. Le materie prime non in corso di lavorazione, i prodotti ed i rifiuti, che abbiano proprietà tossiche o caustiche, specialmente se sono allo stato liquido o se sono facilmente solubili o volatili, devono essere custoditi in recipienti a tenuta e muniti di buona chiusura.  
Tali recipienti devono portare una scritta che ne indichi il contenuto ed avere le indicazioni e i contrassegni di cui all'art.355 del decreto del Presidente della Repubblica 27 Aprile 1955, n. 547.  
Le materie in corso di lavorazione che siano fermentescibili o possano essere nocive alla salute o svolgere emanazioni sgradevoli, non devono essere accumulate nei locali di lavoro in quantità superiore a quella strettamente necessaria per la lavorazione.  
Gli apparecchi e i recipienti che servono alla lavorazione oppure al trasporto dei materiali putrescibili o suscettibili di dare emanazioni sgradevoli, devono essere lavati frequentemente e, ove occorra, disinfettati.  
Inalazioni di sostanze nocive: visite mediche. I lavoratori esposti a specifici rischi di inalazioni pericolose di sostanze o agenti nocivi (gas, polveri o fumi) devono avere a disposizione idonei mezzi di protezione personale (maschere respiratorie, ecc.), ed essere sottoposti a visita medica periodica secondo le tabelle ministeriali del D.P.R. 19/3/1956 n.303 art.33-allegato.  
*Prescrizioni Esecutive:* Inalazioni di sostanze nocive: visite mediche. I lavoratori esposti a specifici rischi di inalazioni pericolose di sostanze o agenti nocivi (gas, polveri o fumi) devono utilizzare i mezzi di protezione personale (maschere respiratorie, ecc.) messi a loro disposizione dal datore di lavoro, e farsi sottoporre a visita medica periodica secondo le tabelle ministeriali del D.P.R. 19/3/1956 n.303 art.33-allegato.

#### Lavoratori impegnati:

- 1) Addetto alla realizzazione dei trattamenti protettivi;  
Addetto alla realizzazione dei trattamenti protettivi.  
**Rischi a cui è esposto il lavoratore:**
- Caduta dall'alto;
  - Dermatiti, irritazioni cutanee, reazioni allergiche;
  - Inalazione polveri, fibre, gas, vapori.
- Attrezzi utilizzati dal lavoratore:**
- Attrezzi manuali;
  - Idropulitrice;
  - Pistola per verniciatura a spruzzo;
  - Ponteggio mobile o trabattello;
  - Scala semplice;
  - Scala doppia.

#### OPERE STRADALI

#### La Lavorazione è suddivisa nelle seguenti Fasi e Sottofasi:

Fondazione stradale  
Pavimentazione stradale bitumata

#### Fondazione stradale (fase)

##### FASE: Formazione di fondazione stradale

Realizzazione di fondazione stradale in macco, pietrame calcareo informe e massicciata di pietrisco.

#### Macchine utilizzate:

- Autocarro;
- Grader;
- Pala meccanica;
- Rullo compressore.

#### Lavoratori impegnati:

- 1) Addetto alla formazione del sottofondo stradale;  
Collaboratore a terra alle operazioni di realizzazione di fondazione stradale con pietrame calcareo informe e massicciata di pietrisco.  
**Misure Preventive e Protettive generali, aggiuntive a quelle specifiche riportate nel successivo capitolo:**
- DPI: Addetto alla formazione del sottofondo stradale;  
*Prescrizioni Organizzative:* Fornire al lavoratore adeguati dispositivi di prevenzione individuale: a) guanti; b) indumenti di lavoro di

sicurezza (tute); c) scarpe antinfortunistiche con suola impermeabile e punta rinforzata contro lo schiacciamento); d) casco; e) occhiali di protezione.

**Prescrizioni Esecutive:** Utilizzare i dispositivi di prevenzione individuale forniti dal datore di lavoro: a) guanti; b) indumenti di lavoro di sicurezza (tute); c) scarpe antinfortunistiche con suola impermeabile e punta rinforzata contro lo schiacciamento); d) casco; e) occhiali di protezione.

**Rischi a cui è esposto il lavoratore:**

- a) Inalazione polveri, fibre, gas, vapori;
- b) Investimento e ribaltamento;
- c) Rumore: dBA 80 / 85.

**Attrezzi utilizzati dal lavoratore:**

- a) Attrezzi manuali;
- b) Carriola;
- c) Compattatore a piatto vibrante.

## **Pavimentazione stradale bitumata (fase)**

### **FASE: Formazione di manto stradale bitumato**

Realizzazione di manto stradale, mediante esecuzione di strato/i di collegamento, strato di usura, ecc.

**Macchine utilizzate:**

- 1) Autocarro;
- 2) Finitrice;
- 3) Rullo compressore.

**Lavoratori impegnati:**

- 1) Addetto a terra alla finitrice;  
Collaboratore a terra alle operazioni di posa di tappetini bituminosi a mezzo finitrice.

**Misure Preventive e Protettive generali, aggiuntive a quelle specifiche riportate nel successivo capitolo:**

- a) DPI: Addetto a terra alla finitrice;

**Prescrizioni Organizzative:** Fornire al lavoratore adeguati dispositivi di prevenzione individuale: a) guanti contro le aggressioni meccaniche (perforazioni, tagli, vibrazioni, ecc.); b) indumenti di lavoro di sicurezza (tute); c) scarpe di tipo antinfortunistico (suola impermeabile, slacciamento rapido, punta rinforzata contro lo schiacciamento); d) elmetto; e) occhiali.

**Prescrizioni Esecutive:** Utilizzare i dispositivi di prevenzione individuale forniti dal datore di lavoro: a) guanti contro le aggressioni meccaniche (perforazioni, tagli, vibrazioni, ecc.); b) indumenti di lavoro di sicurezza (tute); c) scarpe di tipo antinfortunistico (suola impermeabile, slacciamento rapido, punta rinforzata contro lo schiacciamento); d) elmetto; e) occhiali.

**Rischi a cui è esposto il lavoratore:**

- a) Cesoiamenti, stritolamenti, impatti, lacerazioni;
- b) Getti o schizzi;
- c) Inalazione polveri, fibre, gas, vapori;
- d) Investimento e ribaltamento;
- e) Rumore: dBA 80 / 85;
- f) Ustioni.

**Attrezzi utilizzati dal lavoratore:**

- a) Attrezzi manuali.

## **IMPIANTI**

**La Lavorazione è suddivisa nelle seguenti Fasi e Sottofasi:**

Posa in opera di tubazioni per fognatura  
Posa in opera di conduttura idrica  
Installazione apparecchiature elettromeccaniche  
Posa in opera di apparecchiature idrauliche  
Posa in opera di piping  
Operazioni entro vasche o pozzetti  
Realizzazione impianti elettrici  
Realizzazione pozzetti prefabbricati  
Posa in opera chiusini o griglie in ghisa

### **Posa in opera di tubazioni per fognatura (fase)**

Posa in opera di tubazioni in scavo a sezione obbligata, precedentemente eseguito, previa sistemazione del letto di posa con attrezzi manuali e/o attrezzature meccaniche.

**Macchine utilizzate:**

- 1) Autocarro;
- 2) Escavatore.

**Lavoratori impegnati:**

- 1) Addetto alla posa in opera di speco fognario prefabbricato;  
Addetto alla posa in opera in opera di speco fognario prefabbricato in scavo a sezione obbligata, precedentemente eseguito, previa sistemazione del letto di posa con attrezzi manuali e/o attrezzature meccaniche.

**Misure Preventive e Protettive generali, aggiuntive a quelle specifiche riportate nel successivo capitolo:**

- a) DPI: Addetto alla posa in opera di speco fognario prefabbricato;

**Prescrizioni Organizzative:** Devono essere forniti al lavoratore adeguati dispositivi di protezione individuale: a) casco; b) guanti; c) occhiali protettivi; d) calzature di sicurezza con suola antisdrucciolo e impermeabile; e) mascherina antipolvere; f) otoprotettori.

**Prescrizioni Esecutive:** Durante la lavorazione, devono essere utilizzati i seguenti dispositivi di prevenzione individuale: a) casco; b) guanti; c) occhiali protettivi; d) calzature di sicurezza con suola antisdrucciolo e impermeabile; e) mascherina antipolvere; f) otoprotettori.



**Rischi a cui è esposto il lavoratore:**

- a) Caduta dall'alto;
- b) Rumore: dBA 85 / 90;
- c) Seppellimenti e sprofondamenti.

**Attrezzi utilizzati dal lavoratore:**

- a) Andatoie e Passerelle;
- b) Attrezzi manuali;
- c) Compressore con motore endotermico;
- d) Martello demolitore pneumatico;
- e) Molazza;
- f) Scala semplice;
- g) Smerigliatrice angolare (flessibile).

**Posa in opera di conduttura idrica (fase)**

Posa in opera di condutture destinate alla distribuzione dell'acqua potabile in scavo a sezione obbligata, precedentemente eseguito, previa sistemazione del letto di posa con attrezzi manuali e/o attrezzature meccaniche.

**Macchine utilizzate:**

- 1) Autocarro;
- 2) Escavatore.

**Lavoratori impegnati:**

- 1) Addetto alla posa in opera di conduttura idrica;  
Addetto alla posa in opera di condutture destinate alla distribuzione dell'acqua potabile in scavo a sezione obbligata precedentemente eseguito, e alla sistemazione del letto di posa con attrezzi manuali e/o attrezzature meccaniche.

**Misure Preventive e Protettive generali, aggiuntive a quelle specifiche riportate nel successivo capitolo:**

- a) DPI: Addetto alla posa in opera di conduttura idrica;

*Prescrizioni Organizzative:* Devono essere forniti al lavoratore adeguati dispositivi di protezione individuale: a) casco; b) guanti; c) occhiali protettivi; d) calzature di sicurezza con suola antisdrucciolo e imperforabile; e) mascherina antipolvere; f) otoprotettori.

*Prescrizioni Esecutive:* Durante la lavorazione, devono essere utilizzati i seguenti dispositivi di prevenzione individuale: a) casco; b) guanti; c) occhiali protettivi; d) calzature di sicurezza con suola antisdrucciolo e imperforabile; e) mascherina antipolvere; f) otoprotettori.

**Rischi a cui è esposto il lavoratore:**

- a) Caduta dall'alto;
- b) Rumore: dBA 80 / 85;
- c) Seppellimenti e sprofondamenti.

**Attrezzi utilizzati dal lavoratore:**

- a) Andatoie e Passerelle;
- b) Attrezzi manuali;
- c) Cannello per saldatura ossiacetilenica;
- d) Compressore con motore endotermico;
- e) Martello demolitore pneumatico;
- f) Scala semplice;
- g) Smerigliatrice angolare (flessibile).

**Installazione apparecchiature elettromeccaniche (fase)**

Montaggio ed installazione di apparecchiature di controllo e di comando e macchinari come: pompe di sollevamento, agitatori sommersi, soffiatori, motori elettrici, generatori di aria compressa, carroponi, ecc.

**Macchine utilizzate:**

- 1) Autocarro;
- 2) Autogrù.

**Lavoratori impegnati:**

- 1) Addetto alla installazione di apparecchiature e macchinari;  
Addetto al montaggio ed installazione di apparecchiature di controllo e di comando e macchinari.

**Misure generali e Protettive generali, aggiuntive a quelle specifiche riportate nel successivo capitolo:**

- a) DPI: Addetto alla installazione di apparecchiature e macchinari;

*Prescrizioni Organizzative:* Devono essere forniti al lavoratore adeguati dispositivi di protezione individuale: a) casco; b) guanti; c) calzature di sicurezza con suola antisdrucciolo e imperforabile; d) cinture di sicurezza; e) occhiali o schermi facciali paraschegge.

*Prescrizioni Esecutive:* Durante la lavorazione, devono essere utilizzati i seguenti dispositivi di prevenzione individuale: a) casco; b) guanti; c) calzature di sicurezza con suola antisdrucciolo e imperforabile; d) cinture di sicurezza; e) occhiali o schermi facciali paraschegge.

- b) MOVIMENTAZIONE MANUALE DEI CARICHI;

- c) Movimentazione manuale dei carichi: disposizioni preventive;

*Prescrizioni Organizzative:* Movimentazione manuale dei carichi: informazione. Il datore di lavoro fornisce ai lavoratori informazioni, in particolare per quanto riguarda:

- a) il peso di un carico;
- b) il centro di gravità o il lato più pesante nel caso in cui il contenuto di un imballaggio abbia una collocazione eccentrica;
- c) la movimentazione corretta dei carichi e i rischi che i lavoratori corrono se queste attività non vengono eseguite in maniera corretta.

Movimentazione manuale dei carichi: obblighi del datore di lavoro. Il datore di lavoro adotta le misure organizzative necessarie o ricorre ai mezzi appropriati, in particolare attrezzature meccaniche, per evitare la necessità di una movimentazione manuale dei carichi da parte dei lavoratori.

Movimentazione manuale dei carichi: organizzazione del lavoro. Qualora non sia possibile evitare la movimentazione manuale dei carichi ad opera dei lavoratori, il datore di lavoro adotta le misure organizzative necessarie, ricorre ai mezzi appropriati o fornisce ai lavoratori stessi i mezzi adeguati, allo scopo di ridurre il rischio che comporta la movimentazione manuale di detti carichi. Nel caso in cui la necessità di una movimentazione manuale di un carico ad opera del lavoratore non può essere evitata, il datore di lavoro organizza i posti di lavoro in modo che detta movimentazione sia quanto più possibile sana e sicura.

Movimentazione manuale dei carichi: rischi dorso-lombari. La movimentazione manuale di un carico può costituire un rischio tra l'altro



dorso-lombare nei casi seguenti:  
- il carico è troppo pesante (kg 30);  
- è ingombrante o difficile da afferrare;  
- è in equilibrio instabile o il suo contenuto rischia di spostarsi;  
- è collocato in una posizione tale per cui deve essere tenuto o maneggiato ad una certa distanza dal tronco o con una torsione o inclinazione del tronco;  
- può, a motivo della struttura esterna e/o della consistenza, comportare lesioni per il lavoratore, in particolare in caso di urto.

Lo sforzo fisico può presentare un rischio tra l'altro dorso-lombare nei seguenti casi:

- è eccessivo;
- può essere effettuato soltanto con un movimento di torsione del tronco;
- può comportare un movimento brusco del carico;
- è compiuto con il corpo in posizione instabile.

Movimentazione manuale dei carichi: sorveglianza sanitaria. Il datore di lavoro sottopone a sorveglianza sanitaria gli addetti alla movimentazione manuale dei carichi.

#### **Rischi a cui è esposto il lavoratore:**

- a) Movimentazione manuale dei carichi;
- b) Rumore: dBA 80 / 85;
- c) Cesoiamenti, stritolamenti, impatti, lacerazioni.

#### **Attrezzi utilizzati dal lavoratore:**

- a) Andatoie e Passerelle;
- b) Attrezzi manuali;
- c) Avvitatore elettrico;
- d) Cannello per saldatura ossiacetilenica;
- e) Carriola;
- f) Ponteggio metallico fisso;
- g) Ponteggio mobile o trabattello;
- h) Scala semplice;
- i) Smerigliatrice angolare (flessibile);
- j) Trapano elettrico.

#### **Posa in opera di apparecchiature idrauliche (fase)**

Movimentazione e posa in opera di apparecchiature idrauliche in genere (saracinesche, valvole di ritegno, sfiati, ecc.)

#### **Misure Preventive e Protettive specifiche della Lavorazione:**

- 1) MOVIMENTAZIONE MANUALE DEI CARICHI;
- 2) Movimentazione manuale dei carichi: disposizioni preventive;  
*Prescrizioni Organizzative:* Movimentazione manuale dei carichi: informazione. Il datore di lavoro fornisce ai lavoratori informazioni, in particolare per quanto riguarda:
  - a) il peso di un carico;
  - b) il centro di gravità o il lato più pesante nel caso in cui il contenuto di un imballaggio abbia una collocazione eccentrica;
  - c) la movimentazione corretta dei carichi e i rischi che i lavoratori corrono se queste attività non vengono eseguite in maniera corretta.Movimentazione manuale dei carichi: obblighi del datore di lavoro. Il datore di lavoro adotta le misure organizzative necessarie o ricorre ai mezzi appropriati, in particolare attrezzature meccaniche, per evitare la necessità di una movimentazione manuale dei carichi da parte dei lavoratori.  
Movimentazione manuale dei carichi: organizzazione del lavoro. Qualora non sia possibile evitare la movimentazione manuale dei carichi ad opera dei lavoratori, il datore di lavoro adotta le misure organizzative necessarie, ricorre ai mezzi appropriati o fornisce ai lavoratori stessi i mezzi adeguati, allo scopo di ridurre il rischio che comporta la movimentazione manuale di detti carichi. Nel caso in cui la necessità di una movimentazione manuale di un carico ad opera del lavoratore non può essere evitata, il datore di lavoro organizza i posti di lavoro in modo che detta movimentazione sia quanto più possibile sana e sicura.  
Movimentazione manuale dei carichi: rischi dorso-lombari. La movimentazione manuale di un carico può costituire un rischio tra l'altro dorso-lombare nei casi seguenti:
  - il carico è troppo pesante (kg 30);
  - è ingombrante o difficile da afferrare;
  - è in equilibrio instabile o il suo contenuto rischia di spostarsi;
  - è collocato in una posizione tale per cui deve essere tenuto o maneggiato ad una certa distanza dal tronco o con una torsione o inclinazione del tronco;
  - può, a motivo della struttura esterna e/o della consistenza, comportare lesioni per il lavoratore, in particolare in caso di urto.Lo sforzo fisico può presentare un rischio tra l'altro dorso-lombare nei seguenti casi:
  - è eccessivo;
  - può essere effettuato soltanto con un movimento di torsione del tronco;
  - può comportare un movimento brusco del carico;
  - è compiuto con il corpo in posizione instabile.Movimentazione manuale dei carichi: sorveglianza sanitaria. Il datore di lavoro sottopone a sorveglianza sanitaria gli addetti alla movimentazione manuale dei carichi.
- 3) Movimentazione manuale dei carichi: modalità di stoccaggio;  
*Prescrizioni Esecutive:* Le modalità di stoccaggio del materiale movimentato devono essere tali da garantire la stabilità al ribaltamento, tenute presenti le eventuali azioni di agenti atmosferici o azioni esterne meccaniche. Verificare la compattezza del terreno prima di iniziare lo stoccaggio.

#### **Lavoratori impegnati:**

- 1) Addetto alla posa in opera di apparecchiature idrauliche;

#### **Rischi a cui è esposto il lavoratore:**

- a) Movimentazione manuale dei carichi.

#### **Attrezzi utilizzati dal lavoratore:**

- a) Attrezzi manuali;
- b) Smerigliatrice angolare (flessibile);
- c) Carriola.

## Posa in opera di piping (fase)

Posa in opera all'interno di vasche delle canalizzazioni relative agli impianti idrici, linea liquame, linea fanghi, distribuzione aria, in fori e tracce precedentemente realizzati. Posa in opera di valvolame e pezzi speciali.

### Misure Preventive e Protettive specifiche della Lavorazione:

1) MOVIMENTAZIONE MANUALE DEI CARICHI;

2) Movimentazione manuale dei carichi: disposizioni preventive;

*Prescrizioni Organizzative:* Movimentazione manuale dei carichi: informazione. Il datore di lavoro fornisce ai lavoratori informazioni, in particolare per quanto riguarda:

a) il peso di un carico;

b) il centro di gravità o il lato più pesante nel caso in cui il contenuto di un imballaggio abbia una collocazione eccentrica;

c) la movimentazione corretta dei carichi e i rischi che i lavoratori corrono se queste attività non vengono eseguite in maniera corretta.

Movimentazione manuale dei carichi: obblighi del datore di lavoro. Il datore di lavoro adotta le misure organizzative necessarie o ricorre ai mezzi appropriati, in particolare attrezzature meccaniche, per evitare la necessità di una movimentazione manuale dei carichi da parte dei lavoratori.

Movimentazione manuale dei carichi: organizzazione del lavoro. Qualora non sia possibile evitare la movimentazione manuale dei carichi ad opera dei lavoratori, il datore di lavoro adotta le misure organizzative necessarie, ricorre ai mezzi appropriati o fornisce ai lavoratori stessi i mezzi adeguati, allo scopo di ridurre il rischio che comporta la movimentazione manuale di detti carichi. Nel caso in cui la necessità di una movimentazione manuale di un carico ad opera del lavoratore non può essere evitata, il datore di lavoro organizza i posti di lavoro in modo che detta movimentazione sia quanto più possibile sana e sicura.

Movimentazione manuale dei carichi: rischi dorso-lombari. La movimentazione manuale di un carico può costituire un rischio tra l'altro dorso-lombare nei casi seguenti:

- il carico è troppo pesante (kg 30);

- è ingombrante o difficile da afferrare;

- è in equilibrio instabile o il suo contenuto rischia di spostarsi;

- è collocato in una posizione tale per cui deve essere tenuto o maneggiato ad una certa distanza dal tronco o con una torsione o inclinazione del tronco;

- può, a motivo della struttura esterna e/o della consistenza, comportare lesioni per il lavoratore, in particolare in caso di urto.

Lo sforzo fisico può presentare un rischio tra l'altro dorso-lombare nei seguenti casi:

- è eccessivo;

- può essere effettuato soltanto con un movimento di torsione del tronco;

- può comportare un movimento brusco del carico;

- è compiuto con il corpo in posizione instabile.

Movimentazione manuale dei carichi: sorveglianza sanitaria. Il datore di lavoro sottopone a sorveglianza sanitaria gli addetti alla movimentazione manuale dei carichi.

3) Movimentazione manuale dei carichi: modalità di stoccaggio;

*Prescrizioni Esecutive:* Le modalità di stoccaggio del materiale movimentato devono essere tali da garantire la stabilità al ribaltamento, tenute presenti le eventuali azioni di agenti atmosferici o azioni esterne meccaniche. Verificare la compattezza del terreno prima di iniziare lo stoccaggio.

### Lavoratori impegnati:

1) Addetto alla realizzazione di piping;

#### Rischi a cui è esposto il lavoratore:

a) Caduta dall'alto;

b) Ustioni.

#### Attrezzi utilizzati dal lavoratore:

a) Argano a bandiera;

b) Attrezzi manuali;

c) Avvitatore elettrico;

d) Cannello per saldatura ossiacetilenica;

e) Pistola sparachiodi;

f) Ponteggio mobile o trabattello;

g) Smerigliatrice angolare (flessibile);

h) Trapano elettrico.

## Operazioni entro vasche o pozzetti (fase)

Svuotamento di vasche o pozzetti per eseguire montaggi di apparecchiature o semplice pulizia. Manovre di apparecchiature all'interno di pozzetti.

### Misure Preventive e Protettive specifiche della Lavorazione:

1) Divieto di accesso agli estranei;

*Prescrizioni Organizzative:* E' vietato l'avvicinamento, la sosta ed il transito di persone non addette alle lavorazioni.

2) Pulizia della postazione di lavoro;

*Prescrizioni Esecutive:* L'area circostante il posto di lavoro dovrà essere sempre mantenuta in condizioni di ordine e pulizia ad evitare ogni rischio di inciampi o cadute.

3) Aerazione dei luoghi di lavoro chiusi;

*Prescrizioni Organizzative:* Nei luoghi di lavoro chiusi è necessario far sì che, tenendo conto dei metodi di lavoro e degli sforzi fisici ai quali sono sottoposti i lavoratori, essi dispongano di aria salubre in quantità sufficiente, da ottenersi anche mediante impianti di aerazione forzata.

4) Polvere: lavorazioni in ambienti piccoli;

*Prescrizioni Organizzative:* Qualora risulti necessario eseguire lavorazioni che comportino produzione di polveri (come taglio, smerigliatura, ecc.) in ambienti piccoli, si dovrà predisporre adeguata aspirazione nella zona di taglio, evitando attrezzi ad alta velocità di taglio. Nel caso che tali condizioni non possano essere soddisfatte, dovranno essere fornite maschere a filtro appropriate.

*Prescrizioni Esecutive:* In ambienti piccoli e poco ventilati vanno evitate lavorazioni che comportino la produzione di polveri come taglio, smerigliatura ecc.. Qualora tali operazioni risultino necessarie bisognerà eseguirle in ambienti aperti e ventilati, o predisporre adeguata aspirazione nella zona di taglio, evitando attrezzi ad alta velocità di taglio. Nel caso che tali condizioni non possano essere soddisfatte, è obbligatorio l'uso di maschere a filtro appropriate.

5) Sistemi di aspirazione delle polveri;

*Prescrizioni Organizzative:* Ove non sia possibile sostituire il materiale di lavoro polveroso, si devono adottare procedimenti lavorativi in apparecchi chiusi ovvero muniti di sistemi di aspirazione e di raccolta delle polveri, atti ad impedirne la dispersione. L'aspirazione deve essere effettuata, per quanto è possibile, immediatamente vicino al luogo di produzione delle polveri.

**Lavoratori impegnati:**

- 1) Operaio generico;  
Operaio specializzato o comune per svuotamento di vasche o pozzetti per eseguire montaggi di apparecchiature o semplice pulizia e manovre di apparecchiature idrauliche all'interno di pozzetti.

**Rischi a cui è esposto il lavoratore:**

- a) Caduta dall'alto.

**Attrezzi utilizzati dal lavoratore:**

- a) Argano a bandiera;
- b) Scala semplice;
- c) Scala doppia;
- d) Pompa idrica;
- e) Attrezzi manuali.

**Realizzazione impianti elettrici (fase)****FASE: Posa in opera dell'impianto elettrico**

Realizzazione di impianti elettrici, a partire dal quadro generale, consistente nella posa in opera di cavidotti interrati, canalette in p.v.c. autoestinguenti, conduttori flessibili di rame con isolamento in gomma non propagante l'incendio, cassette di derivazione, morsetti e relativi accessori, quadri locali di protezione e comando, impianto di messa a terra.

**Lavoratori impegnati:**

- 1) Addetto alla posa in opera dell'impianto elettrico;

Addetto alla posa in opera di cavi elettrici, cassette di derivazione, tubazioni, ecc. per la realizzazione dell'impianto elettrico.

**Misure Preventive e Protettive generali, aggiuntive a quelle specifiche riportate nel successivo capitolo:**

- a) DPI: Addetto alla posa in opera dell'impianto elettrico interno;

*Prescrizioni Organizzative:* Devono essere forniti al lavoratore adeguati dispositivi di protezione individuale: a) guanti isolanti; b) occhiali protettivi; c) calzature di sicurezza con suola antisdrucciolo.

*Prescrizioni Esecutive:* Durante la lavorazione, devono essere utilizzati i seguenti dispositivi di prevenzione individuale: a) guanti isolanti; b) occhiali protettivi; c) calzature di sicurezza con suola antisdrucciolo.

**Rischi a cui è esposto il lavoratore:**

- a) Rumore: dBA < 80;
- b) Elettrocuzione.

**Attrezzi utilizzati dal lavoratore:**

- a) Attrezzi manuali;
- b) Ponte su cavalletti;
- c) Ponteggio mobile o trabattello;
- d) Saldatrice elettrica;
- e) Scala semplice;
- f) Scala doppia;
- g) Trapano elettrico.

**Realizzazione pozzetti prefabbricati (fase)**

Movimentazione ed assemblaggio di elementi prefabbricati per la realizzazione di pozzetti di varia natura, previa imbracatura e sollevamento al piano di lavoro, mediante uso di gru di cantiere o autogru.

**Macchine utilizzate:**

- 1) Autogrù;
- 2) Escavatore.

**Lavoratori impegnati:**

- 1) Addetto alla realizzazione di pozzetti prefabbricati;

Addetto alla realizzazione di pozzetti con elementi prefabbricati in c.a.v.

**Misure Preventive e Protettive generali, aggiuntive a quelle specifiche riportate nel successivo capitolo:**

- a) MOVIMENTAZIONE MANUALE DEI CARICHI;
- b) Movimentazione manuale dei carichi: disposizioni preventive;

*Prescrizioni Organizzative: Movimentazione manuale dei carichi: informazione.* Il datore di lavoro fornisce ai lavoratori informazioni, in particolare per quanto riguarda:

- a) il peso di un carico;
- b) il centro di gravità o il lato più pesante nel caso in cui il contenuto di un imballaggio abbia una collocazione eccentrica;
- c) la movimentazione corretta dei carichi e i rischi che i lavoratori corrono se queste attività non vengono eseguite in maniera corretta.

*Movimentazione manuale dei carichi: obblighi del datore di lavoro.* Il datore di lavoro adotta le misure organizzative necessarie o ricorre ai mezzi appropriati, in particolare attrezzature meccaniche, per evitare la necessità di una movimentazione manuale dei carichi da parte dei lavoratori.

*Movimentazione manuale dei carichi: organizzazione del lavoro.* Qualora non sia possibile evitare la movimentazione manuale dei carichi ad opera dei lavoratori, il datore di lavoro adotta le misure organizzative necessarie, ricorre ai mezzi appropriati o fornisce ai lavoratori stessi i mezzi adeguati, allo scopo di ridurre il rischio che comporta la movimentazione manuale di detti carichi. Nel caso in cui la necessità di una movimentazione manuale di un carico ad opera del lavoratore non può essere evitata, il datore di lavoro organizza i posti di lavoro in modo che detta movimentazione sia quanto più possibile sana e sicura.

*Movimentazione manuale dei carichi: rischi dorso-lombari.* La movimentazione manuale di un carico può costituire un rischio tra l'altro dorso-lombare nei casi seguenti:

- il carico è troppo pesante (kg 30);
- è ingombrante o difficile da afferrare;
- è in equilibrio instabile o il suo contenuto rischia di spostarsi;
- è collocato in una posizione tale per cui deve essere tenuto o maneggiato ad una certa distanza dal tronco o con una torsione o inclinazione del tronco;

- può, a motivo della struttura esterna e/o della consistenza, comportare lesioni per il lavoratore, in particolare in caso di urto.
- Lo sforzo fisico può presentare un rischio tra l'altro dorso-lombare nei seguenti casi:
  - è eccessivo;
  - può essere effettuato soltanto con un movimento di torsione del tronco;
  - può comportare un movimento brusco del carico;
  - è compiuto con il corpo in posizione instabile.

Movimentazione manuale dei carichi: sorveglianza sanitaria. Il datore di lavoro sottopone a sorveglianza sanitaria gli addetti alla movimentazione manuale dei carichi.

**Rischi a cui è esposto il lavoratore:**

- a) Movimentazione manuale dei carichi.

**Attrezzi utilizzati dal lavoratore:**

- a) Andatoio e Passerelle;
- b) Attrezzi manuali.

**Posa in opera chiusini o griglie in ghisa (fase)**

**FASE: Movimentazione e posa in opera di chiusini e/o griglie in ghisa sferoidale**

**Lavoratori impegnati:**

- 1) Addetto alla posa in opera di chiusini o griglie in ghisa;

**Lavoratore: Addetto alla posa in opera di chiusini o griglie**

Addetto alla movimentazione manuale dei carichi in cantiere ed alla posa in opera di chiusini in ghisa sferoidale.

**Misure Preventive e Protettive generali, aggiuntive a quelle specifiche riportate nel successivo capitolo:**

- a) MOVIMENTAZIONE MANUALE DEI CARICHI;
- b) Movimentazione manuale dei carichi: disposizioni preventive;

Prescrizioni Organizzative: Movimentazione manuale dei carichi: informazione. Il datore di lavoro fornisce ai lavoratori informazioni, in particolare per quanto riguarda:

- a) il peso di un carico;
- b) il centro di gravità o il lato più pesante nel caso in cui il contenuto di un imballaggio abbia una collocazione eccentrica;
- c) la movimentazione corretta dei carichi e i rischi che i lavoratori corrono se queste attività non vengono eseguite in maniera corretta.

Movimentazione manuale dei carichi: obblighi del datore di lavoro. Il datore di lavoro adotta le misure organizzative necessarie o ricorre ai mezzi appropriati, in particolare attrezzature meccaniche, per evitare la necessità di una movimentazione manuale dei carichi da parte dei lavoratori.

Movimentazione manuale dei carichi: organizzazione del lavoro. Qualora non sia possibile evitare la movimentazione manuale dei carichi ad opera dei lavoratori, il datore di lavoro adotta le misure organizzative necessarie, ricorre ai mezzi appropriati o fornisce ai lavoratori stessi i mezzi adeguati, allo scopo di ridurre il rischio che comporta la movimentazione manuale di detti carichi. Nel caso in cui la necessità di una movimentazione manuale di un carico ad opera del lavoratore non può essere evitata, il datore di lavoro organizza i posti di lavoro in modo che detta movimentazione sia quanto più possibile sana e sicura.

Movimentazione manuale dei carichi: rischi dorso-lombari. La movimentazione manuale di un carico può costituire un rischio tra l'altro dorso-lombare nei casi seguenti:

- il carico è troppo pesante (kg 30);
- è ingombrante o difficile da afferrare;
- è in equilibrio instabile o il suo contenuto rischia di spostarsi;
- è collocato in una posizione tale per cui deve essere tenuto o maneggiato ad una certa distanza dal tronco o con una torsione o inclinazione del tronco;

- può, a motivo della struttura esterna e/o della consistenza, comportare lesioni per il lavoratore, in particolare in caso di urto.

Lo sforzo fisico può presentare un rischio tra l'altro dorso-lombare nei seguenti casi:

- è eccessivo;
- può essere effettuato soltanto con un movimento di torsione del tronco;
- può comportare un movimento brusco del carico;
- è compiuto con il corpo in posizione instabile.

Movimentazione manuale dei carichi: sorveglianza sanitaria. Il datore di lavoro sottopone a sorveglianza sanitaria gli addetti alla movimentazione manuale dei carichi.

**Rischi a cui è esposto il lavoratore:**

- a) Movimentazione manuale dei carichi;
- b) Scivolamenti e cadute;
- c) Seppellimenti e sprofondamenti.

**Attrezzi utilizzati dal lavoratore:**

- a) Andatoio e Passerelle;
- b) Attrezzi manuali;
- c) Carriola.

## RISCHI individuati nelle Lavorazioni e relative MISURE PREVENTIVE E PROTETTIVE.

### Elenco dei rischi:

- 1) Caduta dall'alto;
- 2) Caduta di materiale dall'alto o a livello;
- 3) Cesoiamenti, stritolamenti, impatti, lacerazioni;
- 4) Colpi, tagli, punture, abrasioni;
- 5) Dermatiti, irritazioni cutanee, reazioni allergiche;
- 6) Elettrocuzione;
- 7) Getti o schizzi;
- 8) Inalazione polveri, fibre, gas, vapori;
- 9) Incendi o esplosioni;
- 10) Investimento e ribaltamento;
- 11) Movimentazione manuale dei carichi;
- 12) Rumore: dBA < 80;
- 13) Rumore: dBA 80 / 85
- 14) Rumore: dBA 85 / 90;
- 15) Rumore: dBA > 90;
- 16) Scivolamenti e cadute;
- 17) Seppellimenti e sprofondamenti;
- 18) Ustioni.

### RISCHIO: "Caduta dall'alto"

#### Descrizione del Rischio:

Caduta di persone dall'alto, in seguito alla perdita di equilibrio del lavoratore e/o all'assenza di adeguate protezioni (collettive od individuali), da opere provvisoriale, gru od autogrù, fori nei solai o balconate o rampe di scale o scavi, o da mezzi per scavo o trasporto, o da qualsiasi altra postazione di lavoro sopraelevata.

#### MISURE PREVENTIVE e PROTETTIVE:

##### a) Nelle lavorazioni: Rimozione di impianti tecnologici;

**Prescrizioni Organizzative:** Parapetti. I parapetti sono opere che devono realizzarsi per impedire cadute nel vuoto ogni qualvolta si manifesti tale rischio: sui ponteggi, sui bordi delle rampe di scale o dei pianerottoli o dei balconi non ancora corredati delle apposite ringhiere, sui bordi di fori praticati nei solai (ad es. vano ascensore), di impalcati disposti ad altezze superiori ai 2 m, di scavi o pozzi o fosse per lo spegnimento della calce, sui muri in cui sono state praticate aperture (ad es. vani finestra), ecc.

**Prescrizioni Esecutive:** Lavori su coperture. Prima di procedere alla esecuzione di lavori su tetti, lucernari, coperture simili, deve essere accertato che questi abbiano resistenza sufficiente per sostenere il peso degli operai e dei materiali di impiego.

Nel caso in cui sia dubbia tale resistenza, devono essere adottati i necessari apprestamenti atti a garantire la incolumità delle persone addette, disponendo a seconda dei casi, tavole sopra le orditure, sottopalchi e facendo uso di cinture di sicurezza.

Parapetti. I parapetti devono essere allestiti a regola d'arte, utilizzando buon materiale, risultare idonei allo scopo ed essere conservati in efficienza per l'intera durata del lavoro. Possono essere realizzati nei seguenti modi:

- mediante un corrente posto ad un'altezza minima di 1 m dal piano di calpestio, e da una tavola fermapiede, aderente al piano di camminamento, di altezza variabile ma tale da non lasciare uno spazio vuoto tra se ed il corrente suddetto, maggiore di 60 cm;

- mediante un corrente superiore con le caratteristiche anzidette, una tavola fermapiede, aderente al piano di camminamento, alta non meno di 20 cm ed un corrente intermedio che non lasci tra se e gli elementi citati, spazi vuoti di altezza maggiore di 60 cm.

I correnti e le tavole fermapiede devono essere poste nella parte interna dei montanti.

I ponteggi devono avere il parapetto completo anche sulle loro testate.

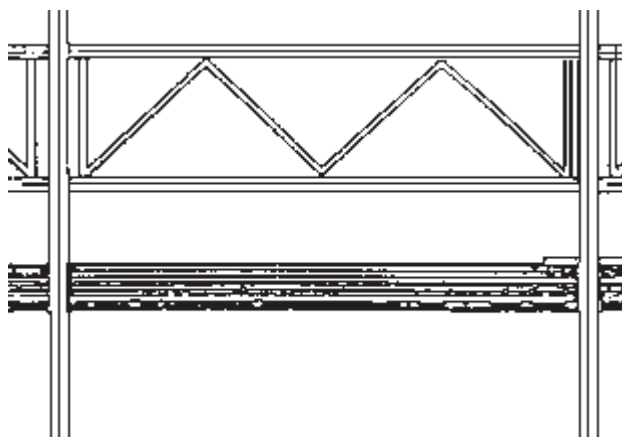

##### b) Nelle lavorazioni: Scavi a sezione ristretta; Rinterro di scavo a sezione obbligata;

**Prescrizioni Organizzative:** I parapetti sono opere che devono realizzarsi per impedire cadute nel vuoto ogni qualvolta si manifesti tale rischio: sui ponteggi, sui bordi delle rampe di scale o dei pianerottoli o dei balconi non ancora corredati delle apposite ringhiere, sui bordi di fori praticati nei solai (ad es. vano ascensore), di impalcati disposti ad altezze superiori ai 2 m, di scavi o pozzi o fosse per lo spegnimento della calce, sui muri in cui sono state praticate aperture (ad es. vani finestra), ecc.

**Prescrizioni Esecutive:** I parapetti devono essere allestiti a regola d'arte, utilizzando buon materiale, risultare idonei allo scopo ed essere conservati in efficienza per l'intera durata del lavoro. Possono essere realizzati nei seguenti modi:

- mediante un corrente posto ad un'altezza minima di 1 m dal piano di calpestio, e da una tavola fermapiede, aderente al piano di

camminamento, di altezza variabile ma tale da non lasciare uno spazio vuoto tra se ed il corrente suddetto, maggiore di 60 cm;  
 - mediante un corrente superiore con le caratteristiche anzidette, una tavola fermapiede, aderente al piano di camminamento, alta non meno di 20 cm ed un corrente intermedio che non lasci tra se e gli elementi citati, spazi vuoti di altezza maggiore di 60 cm.  
 I correnti e le tavole fermapiede devono essere poste nella parte interna dei montanti.  
 I ponteggi devono avere il parapetto completo anche sulle loro testate.

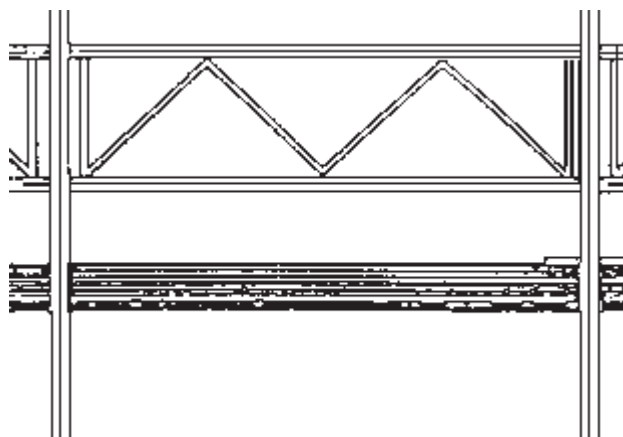

**c) Nelle lavorazioni: Scavi a sezione ristretta; Rinterro di scavo a sezione obbligata; Posa in opera di tubazioni per fognatura; Posa in opera di conduttura idrica;**

*Prescrizioni Esecutive:* Il ciglio del fronte di scavo dovrà essere reso inaccessibile mediante barriere mobili, posizionate ad opportuna distanza di sicurezza e spostabili con l'avanzare del fronte dello scavo stesso. Dovrà provvedersi, inoltre, a segnalare la presenza dello scavo con opportuni cartelli. A scavo ultimato, tali barriere mobili provvisorie dovranno essere sostituite da regolari parapetti.

**d) Nelle lavorazioni: Lavorazione e posa ferri di armatura; Realizzazione carpenteria per strutture in elevazione;**

*Prescrizioni Esecutive:* Nelle operazioni di ricezione del carico su ponteggi o castelli, utilizzare bastoni muniti di uncini, evitando accuratamente di sporgersi oltre le protezioni.

**e) Nelle lavorazioni: Realizzazione carpenteria per strutture in elevazione; Disarmo opere in c.a.;**

*Prescrizioni Organizzative:* Le aperture lasciate nei solai o nelle piattaforme di lavoro devono essere circondate da normale parapetto e da tavola fermapiede oppure devono essere coperte con tavolato solidamente fissato e di resistenza non inferiore a quella del piano di calpestio dei ponti di servizio. Qualora le aperture vengano usate per il passaggio di materiali o di persone, un lato del parapetto può essere costituito da una barriera mobile non asportabile, che deve essere aperta soltanto per il tempo necessario al passaggio.

Le aperture nei muri prospicienti il vuoto o vani che abbiano una profondità superiore a m 0,50 devono essere munite di normale parapetto e tavole fermapiede oppure essere convenientemente sbarrate in modo da impedire la caduta di persone.

**f) Nelle lavorazioni: Realizzazione carpenteria per strutture in elevazione;**

*Prescrizioni Organizzative:* Nella esecuzione di opere a struttura in conglomerato cementizio, quando non si provveda alla costruzione da terra di una normale impalcatura con montanti, prima di iniziare la erezione delle casseformi per il getto dei pilastri perimetrali, deve essere sistemato, in corrispondenza al piano raggiunto, un regolare ponte di sicurezza a sbalzo, avente larghezza utile di almeno m 1,20. Le armature di sostegno del cassero per il getto della successiva soletta o della trave perimetrale, non devono essere lasciate sporgere dal filo del fabbricato più di cm 40 per l'affrancamento della sponda esterna del cassero medesimo. Come sotto ponte può servire l'impalcato o ponte a sbalzo costruito in corrispondenza al piano sottostante.

In corrispondenza ai luoghi di transito o stazionamento deve essere sistemato, all'altezza del solaio di copertura del piano terreno, un impalcato di sicurezza (mantovana) a protezione contro la caduta di materiali dall'alto.

**g) Nelle lavorazioni: Disarmo opere in c.a.;**

*Prescrizioni Esecutive:* Le aperture lasciate nei solai (vani ascensori, cavedi, ecc.) devono essere protette al momento stesso del disarmo, per evitare cadute di persone attraverso le medesime.

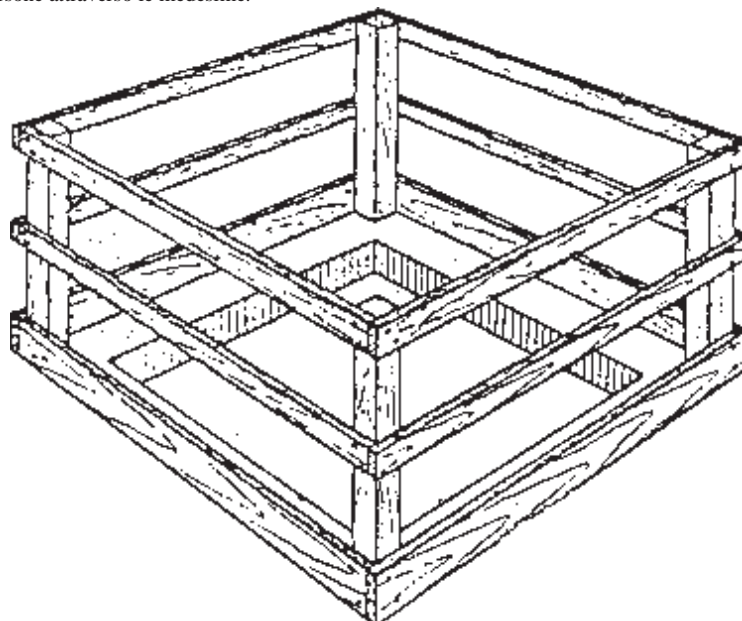



**h) Nelle lavorazioni: Disarmo opere in c.a.;**

*Prescrizioni Esecutive:* Deve provvedersi a proteggere le rampe di scale fin dalla fase della loro armatura; i parapetti dovranno essere rifatti subito dopo il disarmo e mantenuti fino alla posa in opera delle ringhiere definitive.

**RISCHIO: "Caduta di materiale dall'alto o a livello"**

**Descrizione del Rischio:**

Lesioni (schiacciamenti, cesoiamenti, colpi, impatti, tagli) causate dall'investimento di masse cadute dall'alto o a livello: materiali caduti durante il trasporto con gru, argani ecc., o da autocarri, dumper, carrelli elevatori ecc., o da opere provvisorie, o per ribaltamento delle stesse, di mezzi di sollevamento, di attrezzature, ecc.; materiali frantumati proiettati a distanza al seguito di demolizioni effettuate mediante esplosivo o a spinta.

**MISURE PREVENTIVE e PROTETTIVE:**

**a) Nelle lavorazioni: Lavorazione e posa ferri di armatura; Realizzazione carpenteria per strutture in elevazione;**

*Prescrizioni Esecutive:* Addetti all'imbracatura: verifica imbraco. Gli addetti, prima di consentire l'inizio della manovra di sollevamento devono verificare che il carico sia stato imbracato correttamente.

Addetti all'imbracatura: manovre di sollevamento del carico. Durante il sollevamento del carico, gli addetti devono accompagnarlo fuori dalla zona di interferenza con attrezzature, ostacoli o materiali eventualmente presenti, solo per lo stretto necessario.

Addetti all'imbracatura: allontanamento. Gli addetti all'imbracatura ed aggancio del carico, devono allontanarsi al più presto dalla sua traiettoria durante la fase di sollevamento.

Addetti all'imbracatura: attesa del carico. E' vietato sostare in attesa sotto la traiettoria del carico.

Addetti all'imbracatura: conduzione del carico in arrivo. E' consentito avvicinarsi al carico in arrivo, per pilotarlo fuori dalla zona di interferenza con eventuali ostacoli presenti, solo quando questo è giunto quasi al suo piano di destinazione.

Addetti all'imbracatura: sgancio del carico. Prima di sganciare il carico dall'apparecchio di sollevamento, bisognerà accertarsi preventivamente della stabilità del carico stesso.

Addetti all'imbracatura: rilascio del gancio. Dopo aver comandato la manovra di richiamo del gancio da parte dell'apparecchio di sollevamento, esso non va semplicemente rilasciato, ma accompagnato fuori dalla zona impegnata da attrezzature o materiali, per evitare agganci accidentali.

**b) Nelle lavorazioni: Disarmo opere in c.a.;**

*Prescrizioni Organizzative:* Durante le operazioni di disarmo, la zona interessata deve essere sbarrata per evitare l'accesso ai non addetti ai lavori

**RISCHIO: "Cesoiamenti, stritolamenti, impatti, lacerazioni"**

**Descrizione del Rischio:**

Ferite e lesioni (cesoiamenti, stritolamenti, impatti, lacerazioni) causate da contatti accidentali con organi mobili di macchine o mezzi, o per collisioni con ostacoli o altri mezzi presenti nell'area del cantiere.

**MISURE PREVENTIVE e PROTETTIVE:**

**a) Nelle lavorazioni: Pavimentazione stradale bitumata;**

*Prescrizioni Esecutive:* L'addetto a terra della finitrice dovrà tenersi a distanza di sicurezza dai fianchi di contenimento della finitrice durante il suo funzionamento.

**b) Nelle lavorazioni: Pavimentazione stradale bitumata;**

*Prescrizioni Esecutive:* In nessun caso possono introdursi attrezzi nel vano coclea durante il funzionamento della finitrice.

**c) Nelle lavorazioni: Pavimentazione stradale bitumata;**

*Prescrizioni Esecutive:* Rimozione delle protezioni e dei dispositivi di sicurezza. Le protezioni ed i dispositivi di sicurezza di attrezzature, macchinari e mezzi d'opera non devono essere rimossi se non nei casi di assoluta necessità o per operazioni di manutenzione espressamente previste nelle istruzioni fornite dal produttore. Qualora debba provvedersi alla loro rimozione (previo permesso preventivo del preposto o del datore di lavoro), dovranno adottarsi contemporaneamente misure atte a mettere in evidenza e a ridurre al limite minimo possibile il pericolo che ne deriva. Il ricollocamento nella sede originaria delle protezioni o dei dispositivi di sicurezza rimossi, dovrà avvenire non appena siano cessate le ragioni che ne hanno reso necessaria la loro temporanea rimozione.

Manutenzione: divieto con la macchina in funzione. Non è consentito pulire, oliare o ingrassare gli organi mobili, né eseguire qualsiasi operazione di registrazione o di riparazione di attrezzature, macchinari o mezzi d'opera qualora siano in funzione, salvo non risulti espressamente indicato (con le relative procedure esecutive) nelle istruzioni di manutenzione.

**RISCHIO: "Colpi, tagli, punture, abrasioni"**

**Descrizione del Rischio:**

Colpi, tagli, punture, abrasioni alle mani; contusioni e traumi a tutto il corpo senza una localizzazione specifica, per contatto con l'attrezzo adoperato o conseguenti ad urti con oggetti di qualsiasi tipo presenti in cantiere.

Dolori muscolari relativi ad errate posizioni assunte durante l'uso dell'attrezzatura di lavoro.

**MISURE PREVENTIVE e PROTETTIVE:**

**a) Nelle lavorazioni: Disarmo opere in c.a.;**

*Prescrizioni Organizzative:* Nelle zone interessate alle operazioni di disarmo, deve essere impedito l'accesso fin tanto che non saranno ultimate le operazioni di pulizia e di riordino.

**b) Nelle lavorazioni: Disarmo opere in c.a.;**

*Prescrizioni Esecutive:* L'area circostante il posto di lavoro dovrà essere sempre mantenuta in condizioni di ordine e pulizia ad evitare ogni rischio di inciampi o cadute.

**RISCHIO: "Dermatiti, irritazioni cutanee, reazioni allergiche"**

**Descrizione del Rischio:**

Irritazioni cutanee, reazioni allergiche, dermatiti causate dal contatto con solventi, detersivi, malte cementizie, resine o, in più generale, con sostanze

capaci di azioni allergizzanti (riniti, congiuntiviti, dermatiti allergiche da contatto).

## **RISCHIO: "Elettrocuzione"**

### **Descrizione del Rischio:**

Elettrocuzione per contatto diretto o indiretto con parti dell'impianto elettrico in tensione.  
Folgorazione dovuta a caduta di fulmini in prossimità del lavoratore.

### **MISURE PREVENTIVE e PROTETTIVE:**

- a) Nelle lavorazioni: Realizzazione della viabilità del cantiere; Realizzazione dell'impianto di messa a terra del cantiere; Smobilizzo del cantiere; Lavorazione e posa ferri di armatura; Getto in calcestruzzo per strutture di fondazione; Getto in calcestruzzo per strutture in elevazione; Realizzazione carpenteria per strutture in elevazione;**

**Prescrizioni Organizzative:** Lavori in prossimità di linee elettriche. Non possono essere eseguiti lavori in prossimità di linee elettriche aeree a distanza minore di m 5 a meno che, previa segnalazione all'esercente le linee elettriche, non si provveda ad una adeguata protezione atta ad evitare accidentali contatti o pericolosi avvicinamenti ai conduttori delle linee stesse.

Lampade portatili. Le lampade portatili devono essere:

- costruite con doppio isolamento;
- alimentate con bassissima tensione di sicurezza (24 V forniti mediante trasformatore di sicurezza) ovvero mediante separazione elettrica singola (220 V forniti mediante trasformatore di isolamento);
- provviste di idoneo involucro di vetro ed avere il portalampada e l'impugnatura costituita di materiale isolante non igroscopico;
- devono essere protette contro i danni accidentali tramite una griglia di protezione;
- provviste di cavo di alimentazione di tipo H07RN-F con una sezione minima dei conduttori di 1 mm<sup>2</sup>.

Le lampadine usate non dovranno essere di elevata potenza per evitare possibili incendi e cedimento dell'isolamento per il calore prodotto.

**Prescrizioni Esecutive:** Impianto elettrico: disposizioni generali di comportamento. Particolare cura, volta a salvaguardarne lo stato manutentivo, deve essere tenuta da parte dei lavoratori nei confronti dell'impianto elettrico di cantiere (in particolare nei confronti dei cavi, dei contatti, degli interruttori, delle prese di corrente, delle custodie di tutti gli elementi in tensione), data la sua pericolosità e la rapida usura cui sono soggette tutte le attrezzature presenti sul cantiere.

Impianto elettrico: obblighi dei lavoratori. Ciascun lavoratore è tenuto a segnalare immediatamente al proprio superiore la presenza di qualsiasi anomalia dell'impianto elettrico, come ad esempio:

apparecchiature elettriche aperte (batterie, interruttori, scatole, ecc.);

materiali e apparecchiature con involucri protettivi danneggiati o che presentino segni di bruciature;

cavi elettrici nudi o con isolamento rotto.

Manovre: condizioni di pericolo. E' assolutamente vietato toccare interruttori o pulsanti con le mani bagnate o stando sul bagnato, anche se il grado di protezione delle apparecchiature lo consente.

I fili di apparecchi elettrici non devono mai essere toccati con oggetti metallici (tubi e profilati), getti d'acqua, getti di estintori idrici o a schiuma: ove questo risultasse necessario occorre togliere preventivamente tensione al circuito.

Non spostare macchine o quadri elettrici inidonei se non dopo aver disinserito l'alimentazione.

E' tassativamente vietato utilizzare scale metalliche a contatto con apparecchiature e linee elettriche.

Lavori in prossimità di linee elettriche. Assicurarsi che nella zona di lavoro, le eventuali linee elettriche aeree, rimangano sempre ad una distanza non inferiore ai cinque metri.

Quadri elettrici: posizione ed uso degli interruttori d'emergenza. Tutti quelli che operano in cantiere devono conoscere l'esatta posizione e le corrette modalità d'uso degli interruttori di emergenza posizionati sui quadri elettrici presenti nel cantiere.

Lampade portatili. L'eventuale sostituzione della lampadina di una lampada portatile, dovrà essere seguita solo dopo aver disinserito la spina dalla presa. Usare solo lampade portatili a norma e mai di fattura artigianale.

- b) Nelle lavorazioni: Realizzazione dell'impianto di messa a terra del cantiere;**

**Prescrizioni Esecutive:** Cavi di alimentazione: prolunghie. Per portare l'alimentazione nei luoghi dove non è presente un quadro elettrico, occorreranno prolunghie la cui sezione deve essere adeguatamente dimensionata in funzione della potenza richiesta. E' vietato approntare artigianalmente le prolunghie: andranno utilizzate, pertanto, solo quelle in commercio realizzate secondo le norme di sicurezza. Il cavo da utilizzare è quello per posa mobile.

Cavi di alimentazione: disposizione. I cavi di alimentazione devono essere disposti in maniera tale da non intralciare i posti di lavoro o passaggi, e non diventare oggetto di danneggiamenti: a questo scopo è necessario che venga ridotto al minimo lo sviluppo libero del cavo mediante l'uso di tenditori, tamburi avvolgicavo con prese incorporate o altri strumenti equivalenti; in nessun caso, comunque, è consentito depositare bidoni, attrezzi o carichi in genere allo scopo di tenderne la parte in esubero. In particolare, per quanto possibile, i cavi dovranno essere disposti parallelamente alle vie di transito. Inoltre, i cavi di alimentazione non devono essere sollecitati a piegamenti di piccolo raggio né sottoposti a torsione, né agganciati su spigoli vivi o su materiali caldi o lasciati su pavimenti sporchi di cemento, oli o grassi.

Cavi di alimentazione: utilizzazione. Prima di utilizzare un'apparecchiatura elettrica, bisognerà controllare che i cavi di alimentazione della stessa e quelli usati per derivazioni provvisorie non presentino parti logore nell'isolamento. Qualora il cavo apparisse deteriorato, esso non deve essere riparato con nastri isolanti adesivi, ma va subito sostituito con uno di caratteristiche identiche ad opera di personale specializzato. L'uso dei cavi deteriorati è tassativamente vietato.

Il cavo elettrico, i suoi attacchi e l'interruttore devono essere protetti adeguatamente e si dovrà sempre evitare di toccarli con le mani bagnate o stando con i piedi sul bagnato.

Dopo l'utilizzazione i cavi di alimentazione (dell'apparecchiatura e/o quelli usati per le derivazioni provvisorie) devono essere accuratamente ripuliti e riposti, in quanto gli isolamenti in plastica ed in gomma si deteriorano rapidamente a contatto con oli e grassi.

Collegamenti volanti. I collegamenti volanti devono essere evitati, per quanto possibile. Ove indispensabili, i collegamenti a presa e spina dovranno essere realizzati con prese e spine aventi almeno protezione IP 67 e dovranno essere posizionati fuori dai tratti interrati.

Cavi di alimentazione: temperature di esposizione. La temperatura sulla superficie esterna della guaina dei cavi non deve superare la temperatura di 50°C per cavi flessibili in posa mobile e di 70 °C per quelli flessibili in posa fissa, né scendere al di sotto dei -25 °C.

Pressacavo. Il pressacavo svolge la duplice funzione di protezione contro la penetrazione, all'interno del corpo della spina e della presa (fissa o mobile), di polvere e liquidi e contro la eventuale sconnessione tra i cavi ed i morsetti degli spinotti causata da una tensione eccessiva accidentalmente esercitata sul cavo. Deve, pertanto, essere prestata la massima attenzione allo stato dei pressacavi presenti sia sulle spine che sulle prese.

Quadri elettrici: arresto automatico. Qualora un dispositivo di protezione (interruttore) sia intervenuto aprendo il circuito, prima di ridare tensione all'impianto occorrerà individuare e riparare il guasto che lo ha provocato e mai dare di nuovo tensione escludendo dal circuito l'interruttore che ne impedisce la chiusura. E' assolutamente vietato mettere fuori uso i dispositivi di sicurezza, togliendo, bloccando, sostituendo valvole, interruttori automatici, molle, ecc. con altri di diversa taratura o peggio ancora utilizzando sistemi di fortuna.

Manutenzione di prese e spine: verifiche e controlli. Gli spinotti delle spine, così come gli alveoli delle prese, vanno tenuti puliti e asciutti:



prima di eseguire i controlli e la eventuale manutenzione, provvedere a togliere la tensione all'impianto.

Le prese e le spine che avessero subito forti urti, andranno accuratamente controllate, anche se non presentano danni apparenti: tutte quelle che mostreranno segni anche lievi di bruciature o danneggiamenti, dovranno essere sostituite facendo ricorso a personale qualificato.

Allaccio apparecchiature elettriche. Non devono mai essere inserite o disinserite macchine o utensili su prese in tensione. In particolare, prima di effettuare un allacciamento, si dovrà accertare che:

l'interruttore di avvio della macchina o utensile sia "aperto" (motore elettrico fermo);

l'interruttore posto a monte della presa sia "aperto" (assenza di tensione alla presa).

Alimentazione elettrica: sospensione temporanea delle lavorazioni. Durante le interruzioni di lavoro deve essere tolta l'alimentazione all'apparecchiatura elettrica.

Come collegare e disinnestare una spina. Per disconnettere una spina da una presa di corrente si deve sempre evitare di tendere il cavo; occorre, invece, disconnettere la spina mediante l'impugnatura della spina stessa. Per eseguire una connessione, non si devono mai collegare direttamente i cavi agli spinotti e dovranno usarsi, invece, sempre spine e prese normalizzate.

Dispositivi di sicurezza: by-pass. Evitare di by-passare i dispositivi di sicurezza se non espressamente autorizzati dal superiore preposto, esperto di sicurezza elettrica.

Apparecchiature elettriche: verifiche prima dell'uso. Prima di mettere in funzione qualsiasi macchina o apparecchiatura elettrica, devono essere controllate tutte le parti elettriche visibili, in particolare:

il punto dove il cavo di alimentazione si collega alla macchina (in quanto in questa zona il conduttore è soggetto ad usura e a sollecitazioni meccaniche con possibilità di rottura dell'isolamento);

la perfetta connessione della macchina ai conduttori di protezione ed il collegamento di questo all'impianto di terra.

Verificare visivamente, inoltre, l'integrità dell'isolamento della carcassa.

Impianto elettrico: chiusura giornaliera dell'impianto. Al termine della giornata di lavoro occorre disinserire tutti gli interruttori e chiudere i quadri elettrici a chiave.

## **RISCHIO: "Getti o schizzi"**

### **Descrizione del Rischio:**

Lesioni riguardanti qualsiasi parte del corpo durante i lavori, a freddo o a caldo, eseguiti a mano o con utensili, con materiali, sostanze, prodotti, attrezzature che possono dare luogo a getti e/o schizzi pericolosi per la salute.

Lesioni riguardanti qualsiasi parte del corpo conseguenti alla proiezione di schegge durante lavorazioni eseguite direttamente o in postazioni di lavoro limitrofe.

### **MISURE PREVENTIVE e PROTETTIVE:**

#### **a) Nelle lavorazioni: Pavimentazione stradale bitumata;**

*Prescrizioni Esecutive:* Qualora fosse necessario intervenire su parti dell'impianto oleodinamico della macchina, bisognerà accertarsi preventivamente che la pressione sia nulla. La ricerca di un eventuale foro su un flessibile della macchina, dovrà eseguirsi sempre con molta cautela, e preventivamente muniti di occhiali di protezione.

## **RISCHIO: "Inalazione polveri, fibre, gas, vapori"**

### **Descrizione del Rischio:**

Danni all'apparato respiratorio ed in generale alla salute del lavoratore, derivanti dall'esposizione a materiali in grana minuta, o rilascianti fibre minute, o che possono dar luogo a sviluppo di polveri, gas, vapori, nebbie, aerosol.

Intossicazione causata dall'inalazione dei gas di scarico di motori a combustione o di fumi o di ossidi (ossidi di zinco, di carbonio, di azoto, di piombo, ecc.) tossici originati durante la combustione o la saldatura o il taglio termico di materiali di varia natura.

### **MISURE PREVENTIVE e PROTETTIVE:**

#### **a) Nelle lavorazioni: Scavi a sezione ristretta; Fondazione stradale;**

*Prescrizioni Esecutive:* Quando non sono attuabili le misure tecniche di prevenzione e la natura del materiale polveroso lo consenta, si deve provvedere all'inumidimento del materiale stesso.

#### **b) Nelle lavorazioni: Scavi a sezione ristretta;**

*Prescrizioni Organizzative:* Quando si eseguono lavori entro pozzi, fogne, cunicoli, camini e fosse in genere, devono essere adottate idonee misure contro i pericoli derivanti dalla presenza di gas o vapori tossici, asfissianti, infiammabili o esplosivi, specie in rapporto alla natura geologica del terreno o alla vicinanza di fabbriche, depositi, raffinerie, stazioni di compressione e di decompressione, metanodotti e condutture di gas, che possono dar luogo ad infiltrazione di sostanze pericolose.

Quando sia accertata o sia da temere la presenza di gas tossici, asfissianti o la irrespirabilità dell'aria ambiente e non sia possibile assicurare una efficiente aerazione ed una completa bonifica, i lavoratori devono essere provvisti di apparecchi respiratori, ed essere muniti di cintura di sicurezza con bretelle passanti sotto le ascelle collegate a funi di salvataggio, le quali devono essere tenute all'esterno dal personale addetto alla sorveglianza. Questo deve mantenersi in continuo collegamento con gli operai all'interno ed essere in grado di sollevare prontamente all'esterno il lavoratore colpito dai gas.

Possono essere adoperate le maschere respiratorie, in luogo di autorespiratori, solo quando, accertate la natura e la concentrazione dei gas o vapori nocivi o asfissianti, esse offrano garanzia di sicurezza e sempreché sia assicurata una efficace e continua aerazione.

#### **c) Nelle lavorazioni: Posa pavimenti interni; Verniciatura di opere metalliche; Fondazione stradale; Pavimentazione stradale bitumata;**

*Prescrizioni Organizzative:* Schede tossicologiche. E' necessario il preventivo esame della scheda tossicologica delle sostanze utilizzate per l'adozione delle specifiche misure di sicurezza.

Sostanze tossiche o nocive: recipienti. Le materie prime non in corso di lavorazione, i prodotti ed i rifiuti, che abbiano proprietà tossiche o caustiche, specialmente se sono allo stato liquido o se sono facilmente solubili o volatili, devono essere custoditi in recipienti a tenuta e muniti di buona chiusura.

Tali recipienti devono portare una scritta che ne indichi il contenuto ed avere le indicazioni e i contrassegni di cui all'art.355 del decreto del Presidente della Repubblica 27 Aprile 1955, n. 547.

Le materie in corso di lavorazione che siano fermentescibili o possano essere nocive alla salute o svolgere emanazioni sgradevoli, non devono essere accumulate nei locali di lavoro in quantità superiore a quella strettamente necessaria per la lavorazione.

Gli apparecchi e i recipienti che servono alla lavorazione oppure al trasporto dei materiali putrescibili o suscettibili di dare emanazioni sgradevoli, devono essere lavati frequentemente e, ove occorra, disinfettati.

Inalazioni di sostanze nocive: visite mediche. I lavoratori esposti a specifici rischi di inalazioni pericolose di sostanze o agenti nocivi (gas, polveri o fumi) devono avere a disposizione idonei mezzi di protezione personale (maschere respiratorie, ecc.), ed essere sottoposti a visita

medica periodica secondo le tabelle ministeriali del D.P.R. 19/3/1956 n.303 art.33-allegato.

**Prescrizioni Esecutive:** Inalazioni di sostanze nocive: visite mediche. I lavoratori esposti a specifici rischi di inalazioni pericolose di sostanze o agenti nocivi (gas, polveri o fumi) devono utilizzare i mezzi di protezione personale (maschere respiratorie, ecc.) messi a loro disposizione dal datore di lavoro, e farsi sottoporre a visita medica periodica secondo le tabelle ministeriali del D.P.R. 19/3/1956 n.303 art.33-allegato.

**d) Nelle lavorazioni: Verniciatura di opere metalliche; Fondazione stradale; Pavimentazione stradale bitumata;**

**Prescrizioni Organizzative:** I lavoratori esposti a specifici rischi di inalazioni pericolose di gas, polveri o fumi nocivi devono avere a disposizione maschere respiratorie o altri dispositivi idonei, da conservarsi in luogo adatto facilmente accessibile e noto al personale.

**Prescrizioni Esecutive:** Qualora per difficoltà di ordine ambientale od altre cause tecnicamente giustificate sia ridotta l'efficacia dei mezzi generali di prevenzione delle polveri, i lavoratori devono essere muniti e fare uso di idonee maschere antipolvere.

### **RISCHIO: "Incendi o esplosioni"**

#### **Descrizione del Rischio:**

Lesioni provocate da incendi e/o esplosioni conseguenti allo schiacciamento di tubazioni del gas in esercizio, alla combustione di recipienti o serbatoi contenenti carburanti o sostanze chimiche altamente deflagranti, al brillamento di esplosivo per demolizioni o di ordigni bellici interrati, ecc..

#### **MISURE PREVENTIVE e PROTETTIVE:**

**a) Nelle lavorazioni: Scavi a sezione ristretta;**

**Prescrizioni Esecutive:** Assicurarsi che nella zona di lavoro non vi siano cavi, tubazioni, ecc. interrate interessate dal passaggio di corrente elettrica, gas, acqua, ecc.

**b) Nelle lavorazioni: Scavi a sezione ristretta;**

**Prescrizioni Organizzative:** Quando si sia accertata la presenza di gas infiammabili o esplosivi, deve provvedersi alla bonifica dell'ambiente mediante idonea ventilazione; deve inoltre vietarsi, anche dopo la bonifica, se siano da temere emanazioni di gas pericolosi, l'uso di apparecchi a fiamma, di corpi incandescenti e di apparecchi comunque suscettibili di provocare fiamme o surriscaldamenti atti ad incendiare il gas.

### **RISCHIO: "Investimento e ribaltamento"**

#### **Descrizione del Rischio:**

Lesioni (schiacciamenti, cesoiamenti, stritolamenti, impatti, tagli) causate dall'investimento ad opera di macchine operatrici o conseguenti al ribaltamento delle stesse.

#### **MISURE PREVENTIVE e PROTETTIVE:**

**a) Nelle lavorazioni: Fondazione stradale;**

**Prescrizioni Esecutive:** Nei lavori di formazione del sottofondo stradale con mezzi meccanici deve essere vietata la presenza degli operai nel campo di azione delle stesse.

**b) Nelle lavorazioni: Pavimentazione stradale bitumata;**

**Prescrizioni Esecutive:** L'addetto a terra della finitrice, dovrà opportunamente segnalare l'area di lavoro della macchina e provvedere adeguatamente a deviare il traffico stradale.

### **RISCHIO: "Movimentazione manuale dei carichi"**

#### **Descrizione del Rischio:**

Lesioni relative all'apparato scheletrico e/o muscolare durante la movimentazione manuale dei carichi, per il loro eccessivo peso o ingombro o per la scorretta posizione assunta dal lavoratore durante la movimentazione.

#### **MISURE PREVENTIVE e PROTETTIVE:**

**a) Nelle lavorazioni: Movimentazione carichi in cantiere; Movimentazione di materiali in cantiere;**

**Prescrizioni Organizzative:** Movimentazione manuale dei carichi: sorveglianza sanitaria. Il datore di lavoro sottopone a sorveglianza sanitaria gli addetti alla movimentazione manuale dei carichi.

Movimentazione manuale dei carichi: obblighi del datore di lavoro. Il datore di lavoro adotta le misure organizzative necessarie o ricorre ai mezzi appropriati, in particolare attrezzature meccaniche, per evitare la necessità di una movimentazione manuale dei carichi da parte dei lavoratori.

Movimentazione manuale dei carichi: rischi dorso-lombari. La movimentazione manuale di un carico può costituire un rischio tra l'altro dorso-lombare nei casi seguenti:

- il carico è troppo pesante (kg 30);
- è ingombrante o difficile da afferrare;
- è in equilibrio instabile o il suo contenuto rischia di spostarsi;
- è collocato in una posizione tale per cui deve essere tenuto o maneggiato ad una certa distanza dal tronco o con una torsione o inclinazione del tronco;
- può, a motivo della struttura esterna e/o della consistenza, comportare lesioni per il lavoratore, in particolare in caso di urto.

Lo sforzo fisico può presentare un rischio tra l'altro dorso-lombare nei seguenti casi:

- è eccessivo;
- può essere effettuato soltanto con un movimento di torsione del tronco;
- può comportare un movimento brusco del carico;
- è compiuto con il corpo in posizione instabile.

Movimentazione manuale dei carichi: organizzazione del lavoro. Qualora non sia possibile evitare la movimentazione manuale dei carichi ad opera dei lavoratori, il datore di lavoro adotta le misure organizzative necessarie, ricorre ai mezzi appropriati o fornisce ai lavoratori stessi i mezzi adeguati, allo scopo di ridurre il rischio che comporta la movimentazione manuale di detti carichi.

Nel caso in cui la necessità di una movimentazione manuale di un carico ad opera del lavoratore non può essere evitata, il datore di lavoro organizza i posti di lavoro in modo che detta movimentazione sia quanto più possibile sana e sicura.

Movimentazione manuale dei carichi: informazione. Il datore di lavoro fornisce ai lavoratori informazioni, in particolare per quanto riguarda:

- a) il peso di un carico;
- b) il centro di gravità o il lato più pesante nel caso in cui il contenuto di un imballaggio abbia una collocazione eccentrica;
- c) la movimentazione corretta dei carichi e i rischi che i lavoratori corrono se queste attività non vengono eseguite in maniera corretta.

**b) Nelle lavorazioni: Smobilizzo del cantiere; Installazione apparecchiature elettromeccaniche;**

**Prescrizioni Organizzative:** Movimentazione manuale dei carichi: informazione. Il datore di lavoro fornisce ai lavoratori informazioni, in

particolare per quanto riguarda:

- a) il peso di un carico;
  - b) il centro di gravità o il lato più pesante nel caso in cui il contenuto di un imballaggio abbia una collocazione eccentrica;
  - c) la movimentazione corretta dei carichi e i rischi che i lavoratori corrono se queste attività non vengono eseguite in maniera corretta.
- Movimentazione manuale dei carichi: obblighi del datore di lavoro. Il datore di lavoro adotta le misure organizzative necessarie o ricorre ai mezzi appropriati, in particolare attrezzature meccaniche, per evitare la necessità di una movimentazione manuale dei carichi da parte dei lavoratori.

Movimentazione manuale dei carichi: organizzazione del lavoro. Qualora non sia possibile evitare la movimentazione manuale dei carichi ad opera dei lavoratori, il datore di lavoro adotta le misure organizzative necessarie, ricorre ai mezzi appropriati o fornisce ai lavoratori stessi i mezzi adeguati, allo scopo di ridurre il rischio che comporta la movimentazione manuale di detti carichi. Nel caso in cui la necessità di una movimentazione manuale di un carico ad opera del lavoratore non può essere evitata, il datore di lavoro organizza i posti di lavoro in modo che detta movimentazione sia quanto più possibile sana e sicura.

Movimentazione manuale dei carichi: rischi dorso-lombari. La movimentazione manuale di un carico può costituire un rischio tra l'altro dorso-lombare nei casi seguenti:

- il carico è troppo pesante (kg 30);
  - è ingombrante o difficile da afferrare;
  - è in equilibrio instabile o il suo contenuto rischia di spostarsi;
  - è collocato in una posizione tale per cui deve essere tenuto o maneggiato ad una certa distanza dal tronco o con una torsione o inclinazione del tronco;
  - può, a motivo della struttura esterna e/o della consistenza, comportare lesioni per il lavoratore, in particolare in caso di urto.
- Lo sforzo fisico può presentare un rischio tra l'altro dorso-lombare nei seguenti casi:
- è eccessivo;
  - può essere effettuato soltanto con un movimento di torsione del tronco;
  - può comportare un movimento brusco del carico;
  - è compiuto con il corpo in posizione instabile.

Movimentazione manuale dei carichi: sorveglianza sanitaria. Il datore di lavoro sottopone a sorveglianza sanitaria gli addetti alla movimentazione manuale dei carichi.

**c) Nelle lavorazioni: Smobilizzo del cantiere; Installazione apparecchiature elettromeccaniche;**

*Prescrizioni Esecutive:* Le modalità di stoccaggio del materiale movimentato devono essere tali da garantire la stabilità al ribaltamento, tenute presenti le eventuali azioni di agenti atmosferici o azioni esterne meccaniche. Verificare la compattezza del terreno prima di iniziare lo stoccaggio.

**RISCHIO: "Rumore: dBA < 80"**

**Descrizione del Rischio:**

Il lavoratore è addetto ad attività comportanti valore di esposizione quotidiana personale non superiore a 80 dBA: per tali lavoratori, il decreto 277/91 non impone alcun obbligo.

**MISURE PREVENTIVE e PROTETTIVE:**

**a) Nelle lavorazioni: Realizzazione dell'impianto di messa a terra del cantiere; Lavorazione e posa ferri di armatura; Getto in calcestruzzo per strutture in elevazione; Realizzazione carpenteria per strutture in elevazione; Movimentazione di materiali in cantiere;**

*Prescrizioni Organizzative: Obblighi del datore di lavoro: acquisto di nuove macchine.* Il datore di lavoro privilegia, all'atto dell'acquisto di nuovi utensili, macchine, apparecchiature, quelli che producono, nelle normali condizioni di funzionamento, il più basso livello di rumore. *Obblighi del datore di lavoro: misure organizzative.* Il datore di lavoro riduce al minimo, in relazione alle conoscenze acquisite in base al progresso tecnico, i rischi derivanti dall'esposizione al rumore mediante misure tecniche, organizzative e procedurali, concretamente attuabili, privilegiando gli interventi alla fonte.

**RISCHIO: "Rumore: dBA > 90"**

**Descrizione del Rischio:**

**Rischio: Rumore dBA > 90**

Danni all'apparato uditivo, causata da prolungata esposizione al rumore prodotto da lavorazioni o attrezzature: esposizione superiore a 90 dBA.

**MISURE PREVENTIVE e PROTETTIVE:**

**a) Nelle lavorazioni: Scavi a sezione ristretta;**

*Prescrizioni Organizzative: Controllo sanitario: esposizioni >85 dBA.* I lavoratori la cui esposizione quotidiana personale al rumore supera 85 dBA, indipendentemente dall'uso di mezzi individuali di protezione, devono essere sottoposti a controllo sanitario.

Detto controllo comprende:

- a) una visita medica preventiva, integrata da un esame della funzione uditiva eseguita nell'osservanza dei criteri riportati nell'allegato VII del DPR 277/91, per accertare l'assenza di controindicazioni al lavoro specifico ai fini della valutazione dell'idoneità dei lavoratori;
- b) visite mediche periodiche, integrate dall'esame della funzione uditiva, per controllare lo stato di salute dei lavoratori ed esprimere il giudizio di idoneità. Esse devono tenere conto, oltre che dell'esposizione, anche della sensibilità acustica individuale. La prima di tali visite è effettuata non oltre un anno dopo la visita preventiva.

La frequenza delle visite successive è stabilita dal medico competente.

Gli intervalli non possono essere comunque superiori a due anni per lavoratori la cui esposizione quotidiana personale non supera 90 dBA e ad un anno nei casi di esposizione quotidiana personale superiore a 90 dBA.

Il datore di lavoro, in conformità al parere del medico competente, adotta misure preventive e protettive per singoli lavoratori, al fine di favorire il recupero audiologico. Tali misure possono comprendere la riduzione dell'esposizione quotidiana personale del lavoratore, conseguita mediante opportune misure organizzative.

*Informazione e formazione: esposizione >85 dBA.* Nelle attività che comportano un valore dell'esposizione quotidiana personale di un lavoratore al rumore superiore a 85 dBA, il datore di lavoro provvede a che i lavoratori ovvero i loro rappresentanti vengano informati su:

- a) i rischi derivanti all'udito dall'esposizione al rumore;
- b) le misure adottate;
- c) le misure di protezione cui i lavoratori debbono conformarsi;
- d) la funzione dei mezzi individuali di protezione, le circostanze in cui ne è previsto l'uso e le corrette modalità di uso;
- e) il significato ed il ruolo del controllo sanitario per mezzo del medico competente;

f) i risultati ed il significato della valutazione del rumore durante il lavoro.

g) l'uso corretto, ai fini della riduzione al minimo dei rischi per l'udito, degli utensili, macchine, apparecchiature che, utilizzati in modo continuativo, producono un'esposizione quotidiana personale di un lavoratore al rumore pari o superiore a 85 dBA.

**Obblighi del datore di lavoro: misure organizzative.** Il datore di lavoro riduce al minimo, in relazione alle conoscenze acquisite in base al progresso tecnico, i rischi derivanti dall'esposizione al rumore mediante misure tecniche, organizzative e procedurali, concretamente attuabili, privilegiando gli interventi alla fonte.

**Obblighi del datore di lavoro: acquisto di nuove macchine.** Il datore di lavoro privilegia, all'atto dell'acquisto di nuovi utensili, macchine, apparecchiature, quelli che producono, nelle normali condizioni di funzionamento, il più basso livello di rumore.

**Registrazione dell'esposizione al rumore dei lavoratori.** I lavoratori che svolgono le attività che comportino un'esposizione quotidiana personale superiore a 90 dBA oppure un valore della pressione acustica istantanea non ponderata superiore a 140 dB (200 Pa), sono iscritti in appositi registri.

Il registro di cui sopra è istituito ed aggiornato dal datore di lavoro che ne cura la tenuta.

Il datore di lavoro:

- a) consegna copia del registro di cui al comma 1 all'ISPESL e alla USL competente per territorio, cui comunica, ogni tre anni e comunque ogni qualvolta l'ISPESL medesimo ne faccia richiesta, le variazioni intervenute;
- b) consegna, a richiesta, all'organo di vigilanza ed all'Istituto superiore di Sanità copia del predetto registro;
- c) comunica all'ISPESL e alla USL competente per territorio la cessazione del rapporto di lavoro, con le variazioni sopravvenute dall'ultima comunicazione;
- d) consegna all'ISPESL e alla USL competente per territorio, in caso di cessazione di attività dell'impresa, il registro di cui al comma 1;
- e) richiede all'ISPESL e alla USL competente per territorio copia delle annotazioni individuali in caso di assunzione di lavoratori che abbiano in precedenza esercitato attività che comportano le condizioni di esposizione di cui all'art. 41;
- f) comunica ai lavoratori interessati tramite il medico competente le relative annotazioni individuali contenute nel registro e nella cartella sanitaria e di rischio di cui all'art. 4, comma 1, lettera q).

I dati relativi a ciascun singolo lavoratore sono riservati.

**Segnalazione e delimitazione zone ad elevata rumorosità.** Nei luoghi di lavoro che possono comportare, per un lavoratore che vi svolge la propria mansione per l'intera giornata lavorativa, un'esposizione quotidiana personale superiore a 90 dBA oppure un valore della pressione acustica istantanea non ponderata superiore a 140 dB (200 Pa) è esposta una segnaletica appropriata.

Tali luoghi sono inoltre perimetrati e soggetti ad una limitazione di accesso qualora il rischio di esposizione lo giustifichi e tali provvedimenti siano possibili.

**Superamento dei valori limite di esposizione.** Se nonostante l'applicazione di misure tecniche ed organizzative, l'esposizione quotidiana personale di un lavoratore al rumore risulta superiore a 90 dBA od il valore della pressione acustica istantanea non ponderata risulta superiore a 140 dB (200 Pa), il datore di lavoro comunica all'organo di vigilanza, entro trenta giorni dall'accertamento del superamento, le misure tecniche ed organizzative applicate, informando i lavoratori ovvero i loro rappresentanti.

**Prescrizioni Esecutive: Esposizione >90 dBA: adempimenti.** I lavoratori la cui esposizione quotidiana personale supera 90 dBA devono utilizzare i mezzi individuali di protezione dell'udito fornitigli dal datore di lavoro.

Se l'applicazione delle misure di cui al comma 4 comporta rischio di incidente, a questo deve ovviarsi con mezzi appropriati.

I lavoratori ovvero i loro rappresentanti sono consultati per la scelta dei modelli dei mezzi di protezione individuale dell'udito.

**Mezzi di protezione individuali dell'udito adeguati.** I mezzi individuali di protezione dell'udito sono considerati adeguati se, correttamente usati, mantengono un livello di rischio uguale od inferiore a quello derivante da un'esposizione quotidiana personale di 90 dBA.

## **RISCHIO: "Rumore: dBA 80 / 85"**

### **Descrizione del Rischio:**

**Rischio: Rumore dBA 80 / 85**

Danni all'apparato uditivo, causata da prolungata esposizione al rumore prodotto da lavorazioni o attrezzature: esposizione compresa tra 80 e 85 dBA.

### **MISURE PREVENTIVE e PROTETTIVE:**

#### **a) Nelle lavorazioni: Smobilizzo del cantiere; Preparazione calcestruzzi in cantiere; Posa in opera di opere in ferro; Posa in opera di serramenti; Fondazione stradale; Pavimentazione stradale bitumata; Posa in opera di conduttura idrica; Installazione apparecchiature elettromeccaniche;**

**Prescrizioni Organizzative: Controllo sanitario: esposizioni tra 80 e 85 dBA.** Il controllo sanitario è esteso ai lavoratori la cui esposizione quotidiana personale sia compresa tra 80 dBA e 85 dBA qualora i lavoratori interessati ne facciano richiesta e il medico competente ne confermi l'opportunità, anche al fine di individuare eventuali effetti extrauditivi.

Detto controllo comprende:

- a) una visita medica preventiva, integrata da un esame della funzione uditiva eseguita nell'osservanza dei criteri riportati nell'allegato VII, per accertare l'assenza di controindicazioni al lavoro specifico ai fini della valutazione dell'idoneità dei lavoratori;
- b) visite mediche periodiche, integrate dall'esame della funzione uditiva, per controllare lo stato di salute dei lavoratori ed esprimere il giudizio di idoneità. Esse devono tenere conto, oltre che dell'esposizione, anche della sensibilità acustica individuale. La prima di tali visite è effettuata non oltre un anno dopo la visita preventiva.

La frequenza delle visite successive è stabilita dal medico competente.

Il datore di lavoro, in conformità al parere del medico competente, adotta misure preventive e protettive per singoli lavoratori, al fine di favorire il recupero audiologico. Tali misure possono comprendere la riduzione dell'esposizione quotidiana personale del lavoratore, conseguita mediante opportune misure organizzative.

**Informazione e formazione: esposizione tra 80 e 85 dBA.** Nelle attività che comportano un valore dell'esposizione quotidiana personale di un lavoratore al rumore superiore a 80 dBA, il datore di lavoro provvede a che i lavoratori ovvero i loro rappresentanti vengano informati su:

- a) i rischi derivanti all'udito dall'esposizione al rumore;
- b) le misure adottate;
- c) le misure di protezione cui i lavoratori debbono conformarsi;
- d) la funzione dei mezzi individuali di protezione, le circostanze in cui ne è previsto l'uso e le modalità di uso;
- e) il significato ed il ruolo del controllo sanitario per mezzo del medico competente;
- f) i risultati ed il significato della valutazione del rumore durante il lavoro.

**Obblighi del datore di lavoro: misure organizzative.** Il datore di lavoro riduce al minimo, in relazione alle conoscenze acquisite in base al progresso tecnico, i rischi derivanti dall'esposizione al rumore mediante misure tecniche, organizzative e procedurali, concretamente attuabili, privilegiando gli interventi alla fonte.

**Obblighi del datore di lavoro: acquisto di nuove macchine.** Il datore di lavoro privilegia, all'atto dell'acquisto di nuovi utensili, macchine, apparecchiature, quelli che producono, nelle normali condizioni di funzionamento, il più basso livello di rumore.

**Prescrizioni Esecutive: Mezzi di protezione individuali dell'udito adeguati.** I mezzi individuali di protezione dell'udito sono considerati

adeguati se, correttamente usati, mantengono un livello di rischio uguale od inferiore a quello derivante da un'esposizione quotidiana personale di 90 dBA.

### **RISCHIO: "Rumore: dBA 85 / 90"**

#### **Descrizione del Rischio:**

Danni all'apparato uditivo, causata da prolungata esposizione al rumore prodotto da lavorazioni o attrezzature: esposizione compresa tra 85 e 90 dBA.

#### **MISURE PREVENTIVE e PROTETTIVE:**

**a) Nelle lavorazioni: Realizzazione della recinzione e degli accessi del cantiere; Realizzazione della viabilità del cantiere; Demolizione generale eseguita con impiego di mezzi meccanici; Posa a macchina di intonaci;**

**Prescrizioni Organizzative:** Controllo sanitario: esposizioni >85 dBA. I lavoratori la cui esposizione quotidiana personale al rumore supera 85 dBA, indipendentemente dall'uso di mezzi individuali di protezione, devono essere sottoposti a controllo sanitario.

Detto controllo comprende:

- a) una visita medica preventiva, integrata da un esame della funzione uditiva eseguita nell'osservanza dei criteri riportati nell'allegato VII del DPR 277/91, per accertare l'assenza di controindicazioni al lavoro specifico ai fini della valutazione dell'idoneità dei lavoratori;
- b) visite mediche periodiche, integrate dall'esame della funzione uditiva, per controllare lo stato di salute dei lavoratori ed esprimere il giudizio di idoneità. Esse devono tenere conto, oltre che dell'esposizione, anche della sensibilità acustica individuale. La prima di tali visite è effettuata non oltre un anno dopo la visita preventiva.

La frequenza delle visite successive è stabilita dal medico competente.

Gli intervalli non possono essere comunque superiori a due anni per lavoratori la cui esposizione quotidiana personale non supera 90 dBA e ad un anno nei casi di esposizione quotidiana personale superiore a 90 dBA.

Il datore di lavoro, in conformità al parere del medico competente, adotta misure preventive e protettive per singoli lavoratori, al fine di favorire il recupero audiologico. Tali misure possono comprendere la riduzione dell'esposizione quotidiana personale del lavoratore, conseguita mediante opportune misure organizzative.

Esposizione tra 85 e 90 dBA: adempimenti. Il datore di lavoro fornisce i mezzi individuali di protezione dell'udito a tutti i lavoratori la cui esposizione quotidiana personale può verosimilmente superare 85 dBA.

I mezzi individuali di protezione dell'udito sono adattati al singolo lavoratore ed alle sue condizioni di lavoro, tenendo conto della sicurezza e della salute.

I lavoratori ovvero i loro rappresentanti sono consultati per la scelta dei modelli dei mezzi di protezione individuale dell'udito.

Informazione e formazione: esposizione >85 dBA. Nelle attività che comportano un valore dell'esposizione quotidiana personale di un lavoratore al rumore superiore a 85 dBA, il datore di lavoro provvede a che i lavoratori ovvero i loro rappresentanti vengano informati su:

- a) i rischi derivanti all'udito dall'esposizione al rumore;
- b) le misure adottate;
- c) le misure di protezione cui i lavoratori debbono conformarsi;
- d) la funzione dei mezzi individuali di protezione, le circostanze in cui ne è previsto l'uso e le corrette modalità di uso;
- e) il significato ed il ruolo del controllo sanitario per mezzo del medico competente;
- f) i risultati ed il significato della valutazione del rumore durante il lavoro.
- g) l'uso corretto, ai fini della riduzione al minimo dei rischi per l'udito, degli utensili, macchine, apparecchiature che, utilizzati in modo continuativo, producono un'esposizione quotidiana personale di un lavoratore al rumore pari o superiore a 85 dBA.

Obblighi del datore di lavoro: misure organizzative. Il datore di lavoro riduce al minimo, in relazione alle conoscenze acquisite in base al progresso tecnico, i rischi derivanti dall'esposizione al rumore mediante misure tecniche, organizzative e procedurali, concretamente attuabili, privilegiando gli interventi alla fonte.

Obblighi del datore di lavoro: acquisto di nuove macchine. Il datore di lavoro privilegia, all'atto dell'acquisto di nuovi utensili, macchine, apparecchiature, quelli che producono, nelle normali condizioni di funzionamento, il più basso livello di rumore.

**Prescrizioni Esecutive:** Mezzi di protezione individuali dell'udito adeguati. I mezzi individuali di protezione dell'udito sono considerati adeguati se, correttamente usati, mantengono un livello di rischio uguale od inferiore a quello derivante da un'esposizione quotidiana personale di 90 dBA.

### **RISCHIO: "Scivolamenti e cadute"**

#### **Descrizione del Rischio:**

Scivolamenti e cadute sul piano di lavoro, provocati da presenza di grasso o sporco sui punti di appiglio (nel caso di salita su mezzi o macchine), o da cattive condizioni del posto di lavoro (come ad esempio disordine per presenza di residui sparsi delle lavorazioni), o da cattive condizioni della viabilità pedonale.

#### **MISURE PREVENTIVE e PROTETTIVE:**

**a) Nelle lavorazioni: Movimentazione carichi in cantiere; Movimentazione di materiali in cantiere; Posa in opera chiusini o griglie in ghisa;**

**Prescrizioni Esecutive:** L'area circostante il posto di lavoro dovrà essere sempre mantenuta in condizioni di ordine e pulizia ad evitare ogni rischio di inciampi o cadute.

### **RISCHIO: "Seppellimenti e sprofondamenti"**

#### **Descrizione del Rischio:**

Seppellimenti e sprofondamenti in scavi all'aperto od in sotterraneo o durante opere di demolizione o durante le operazioni di manutenzione all'interno di silos, serbatoi, depositi, o durante il disarmo di puntellie/o casseforme, ecc.

Seppellimenti causati da frana di materiali stoccati senza le opportune precauzioni o da crollo di manufatti edili prossimi alle postazioni di lavoro.

#### **MISURE PREVENTIVE e PROTETTIVE:**

**a) Nelle lavorazioni: Movimentazione carichi in cantiere; Movimentazione di materiali in cantiere; Posa in opera chiusini o griglie in ghisa;**

**Prescrizioni Esecutive:** Le modalità di stoccaggio del materiale movimentato devono essere tali da garantire la stabilità al ribaltamento, tenute presenti le eventuali azioni di agenti atmosferici o azioni esterne meccaniche. Verificare la compattezza del terreno prima di iniziare lo stoccaggio.

**b) Nelle lavorazioni: Scavi a sezione ristretta; Rinterro di scavo a sezione obbligata;**



**Prescrizioni Esecutive:** Il ciglio superiore dello scavo dovrà risultare pulito e spianato così come le pareti, che devono essere sgombre da irregolarità o blocchi.

**c) Nelle lavorazioni: Scavi a sezione ristretta; Rinterro di scavo a sezione obbligata;**

**Prescrizioni Esecutive:** E' tassativamente vietato costituire depositi di materiali presso il ciglio degli scavi. Qualora tali depositi siano necessari per le condizioni del lavoro, si deve provvedere alle necessarie puntellature.

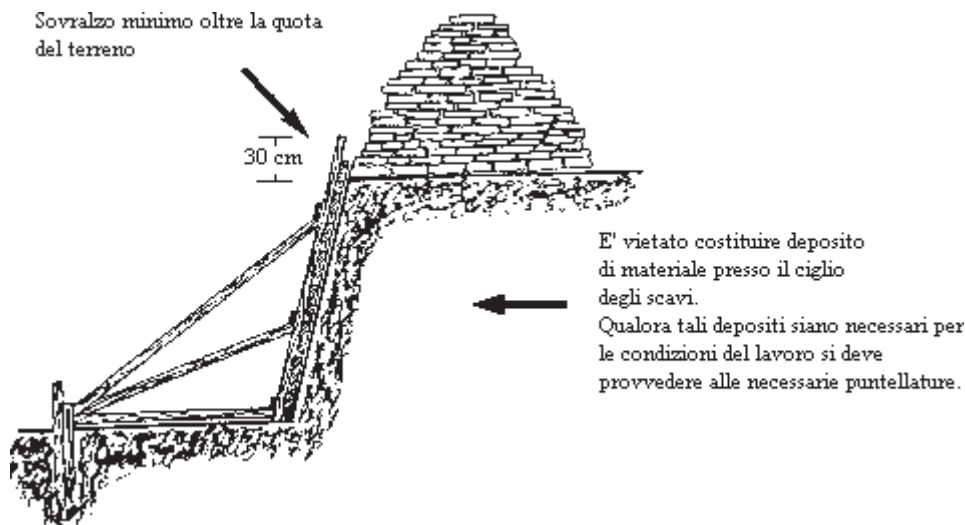

**d) Nelle lavorazioni: Scavi a sezione ristretta;**

**Prescrizioni Esecutive:** Nei lavori di escavazione con mezzi meccanici deve essere vietata la presenza degli operai nel campo di azione dell'escavatore e sul ciglio o alla base del fronte di attacco.

**e) Nelle lavorazioni: Scavi a sezione ristretta; Rinterro di scavo a sezione obbligata;**

**Prescrizioni Organizzative:** Quando per la particolare natura del terreno o per causa di piogge, di infiltrazione, di gelo o disgelo, o per altri motivi, siano da temere frane o scoscienti, deve essere provveduto all'armatura o al consolidamento del terreno.

**f) Nelle lavorazioni: Scavi a sezione ristretta; Posa in opera di tubazioni per fognatura; Posa in opera di condotta idrica;**

**Prescrizioni Organizzative:** Scavi in trincea: sbadacchiature vietate. Le pareti inclinate non dovranno essere armate con sbadacchi orizzontali in quanto i puntelli ed i traversi potrebbero slittare verso l'alto per effetto della spinta del terreno. Si dovrà verificare che le pareti inclinate abbiano pendenza di sicurezza.

Scavi in trincea, pozzi, cunicoli: armature di sostegno. Nello scavo di pozzi e di trincee profondi più di m 1,50, quando la consistenza del terreno non dia sufficiente garanzia di stabilità, anche in relazione alla pendenza delle pareti, si deve provvedere, man mano che procede lo scavo, all'applicazione delle necessarie armature di sostegno. Qualora la lavorazione richieda che il lavoratore operi in posizione curva, anche per periodi di tempo limitati, la suddetta armatura di sostegno dovrà essere posta in opera già da profondità maggiori od uguali a 1,20 m. Le tavole di rivestimento delle pareti devono sporgere dai bordi degli scavi di almeno cm 30. Nello scavo dei cunicoli, a meno che si tratti di roccia che non presenti pericolo di distacchi, devono predisporre idonee armature per evitare franamenti della volta e delle pareti. Dette armature devono essere applicate man mano che procede il lavoro di avanzamento; la loro rimozione può essere effettuata in relazione al progredire del rivestimento in muratura. Idonee precauzioni e armature devono essere adottate nelle sottomurazioni e quando in vicinanza dei relativi scavi vi siano fabbriche o manufatti, le cui fondazioni possano essere scoperte o indebolite dagli scavi. Nei lavori in pozzi di fondazione profondi oltre m 3 deve essere disposto, a protezione degli operai addetti allo scavo ed all'esportazione del materiale scavato, un robusto impalcato con apertura per il passaggio della benna.

**Prescrizioni Esecutive:** Scavi manuali: pendenza del fronte. Negli scavi eseguiti manualmente, le pareti del fronte devono avere una inclinazione o un tracciato tali, in relazione alla natura del terreno, da impedire franamenti.

Scavi manuali: tecnica di scavo per  $h > 1,50$  m. Quando la parete del fronte di attacco dello scavo supera l'altezza di m 1,50, è vietato il sistema di scavo manuale per scalzamento alla base e conseguente franamento della parete. In tali casi si potrà procedere dall'alto verso il basso realizzando una gradonatura con pareti di pendenza adeguata.

**g) Nelle lavorazioni: Realizzazione carpenteria per strutture in elevazione;**

**Prescrizioni Organizzative:** Le armature provvisorie per la esecuzione di manufatti, quali archi, volte, piattabande, architravi, solai, scale e di qualsiasi altra opera sporgente dal muro, in cemento armato o in muratura di ogni genere, devono essere costruite in modo da assicurare, in ogni fase del lavoro, la necessaria solidità e con modalità tali da consentire, a getto o costruzione ultimata, il loro progressivo abbassamento e disarmo.

**h) Nelle lavorazioni: Realizzazione carpenteria per strutture in elevazione;**

**Prescrizioni Organizzative:** Le armature devono sopportare con sicurezza, oltre il peso delle strutture, anche quello delle persone e dei sovraccarichi eventuali, nonché le sollecitazioni dinamiche che possano dar luogo a vibrazioni durante l'esecuzione dei lavori e quelle prodotte dalla spinta del vento e dell'acqua.

**i) Nelle lavorazioni: Realizzazione carpenteria per strutture in elevazione;**

**Prescrizioni Organizzative:** Il carico gravante al piede dei puntelli di sostegno deve essere opportunamente distribuito. A tale scopo si dovrà provvedere a disporre i puntelli di banchinaggio del solaio sempre in corrispondenza di quelli inferiori: eseguire la loro trattenuta al piede ed eventualmente controventarli.

**j) Nelle lavorazioni: Disarmo opere in c.a.;**

**Prescrizioni Organizzative:** Nel disarmo delle armature delle opere in calcestruzzo devono essere adottate le misure precauzionali previste dalle norme per la esecuzione delle opere in conglomerato cementizio.

**k) Nelle lavorazioni: Disarmo opere in c.a.;**

**Prescrizioni Esecutive:** Il disarmo delle armature provvisorie deve essere effettuato con cautela da operai pratici sotto la diretta sorveglianza del capo cantiere e sempre dopo che il direttore dei lavori ne abbia data l'autorizzazione.

**l) Nelle lavorazioni: Disarmo opere in c.a.;**

**Prescrizioni Esecutive:** L'asportazione dei puntelli e delle casseforme va effettuato gradatamente (per non indurre carichi dinamici alle strutture in c.a.) a maturazione avvenuta del getto.

**m) Nelle lavorazioni: Disarmo opere in c.a.;**

*Prescrizioni Esecutive:* E' fatto divieto di disarmare qualsiasi tipo di armatura di sostegno quando sulle strutture insistano carichi accidentali e temporanei.

#### **RISCHIO: "Ustioni"**

##### **Descrizione del Rischio:**

Ustioni conseguenti al contatto con materiali ad elevata temperatura (posa in opera di asfalti e manti bituminosi, calce in spegnimento, ecc.) o organi lavoratori di macchine ed attrezzi (saldatrice, cannello a gas, sega, flessibile, ecc.), o motori, o sostanze chimiche aggressive.

##### **MISURE PREVENTIVE e PROTETTIVE:**

###### **a) Nelle lavorazioni: Pavimentazione stradale bitumata;**

*Prescrizioni Esecutive:* L'addetto a terra della finitrice dovrà tenersi a distanza di sicurezza dai bruciatori.

## ATTREZZATURE utilizzate nelle Lavorazioni

### Elenco degli attrezzi:

- 1) Andatoie e Passerelle;
- 2) Argano a bandiera;
- 3) Argano a cavalletto;
- 4) Attrezzi manuali;
- 5) Attrezzi manuali;
- 6) Avvitatore elettrico;
- 7) Betoniera a bicchiere;
- 8) Betoniera ad inversione di marcia;
- 9) Cannello per saldatura ossiacetilenica;
- 10) Carriola;
- 11) Cesoi elettriche;
- 12) Compattatore a piatto vibrante;
- 13) Compressore con motore endotermico;
- 14) Decespugliatore a motore;
- 15) Idropulitrice;
- 16) Intonacatrice;
- 17) Levigatrice elettrica;
- 18) Martello demolitore pneumatico;
- 19) Molazza;
- 20) Pistola per verniciatura a spruzzo;
- 21) Pistola sparachiodi;
- 22) Pompa idrica;
- 23) Ponte su cavalletti;
- 25) Ponteggio mobile o trabattello;
- 26) Saldatrice elettrica;
- 27) Scala doppia;
- 28) Scala semplice;
- 29) Sega circolare;
- 30) Smerigliatrice angolare (flessibile);
- 31) Taglierina elettrica;
- 32) Trancia-piegaferrì;
- 33) Trapano elettrico;
- 34) Troncatrice;
- 35) Vibratore elettrico per calcestruzzo.

### Andatoie e Passerelle

Le andatoie e le passerelle sono delle opere provvisorie che vengono predisposte per consentire il collegamento di posti di lavoro collocati a quote differenti o separati da vuoti, come nel caso di scavi in trincea o ponteggi.

#### Rischi generati dall'uso dell'Attrezzo:

- 1) Caduta dall'alto;
- 2) Caduta di materiale dall'alto o a livello;
- 3) Caduta dall'alto;

Caduta di persone dall'alto, in seguito alla perdita di equilibrio del lavoratore e/o all'assenza di adeguate protezioni (collettive od individuali), da opere provvisorie, gru od autogrù, fori nei solai o balconate o rampe di scale o scavi, o da mezzi per scavo o trasporto, o da qualsiasi altra postazione di lavoro sopraelevata.

#### Misure Preventive e Protettive relative al rischio:

- a) Andatoie e passerelle: verifiche;

*Prescrizioni Esecutive:* All'inizio di ciascun turno di lavoro, e periodicamente durante lo stesso, verificare la stabilità e la completezza dall'andatoia o passerella, con particolare attenzione alle tavole che compongono il piano di calpestio.

- b) Parapetti;

*Prescrizioni Organizzative:* I parapetti sono opere che devono realizzarsi per impedire cadute nel vuoto ogni qualvolta si manifesti tale rischio: sui ponteggi, sui bordi delle rampe di scale o dei pianerottoli o dei balconi non ancora corredati delle apposite ringhiere, sui bordi di fori praticati nei solai (ad es. vano ascensore), di impalcati disposti ad altezze superiori ai 2 m, di scavi o pozzi o fosse per lo spegnimento della calce, sui muri in cui sono state praticate aperture (ad es. vani finestra), ecc.

*Prescrizioni Esecutive:* I parapetti devono essere allestiti a regola d'arte, utilizzando buon materiale, risultare idonei allo scopo ed essere conservati in efficienza per l'intera durata del lavoro. Possono essere realizzati nei seguenti modi:

- mediante un corrente posto ad un'altezza minima di 1 m dal piano di calpestio, e da una tavola fermapiè, aderente al piano di camminamento, di altezza variabile ma tale da non lasciare uno spazio vuoto tra se ed il corrente suddetto, maggiore di 60 cm;
- mediante un corrente superiore con le caratteristiche anzidette, una tavola fermapiè, aderente al piano di camminamento, alta non meno di 20 cm ed un corrente intermedio che non lasci tra se e gli elementi citati, spazi vuoti di altezza maggiore di 60 cm.

I correnti e le tavole fermapiè devono essere poste nella parte interna dei montanti.

I ponteggi devono avere il parapetto completo anche sulle loro testate.



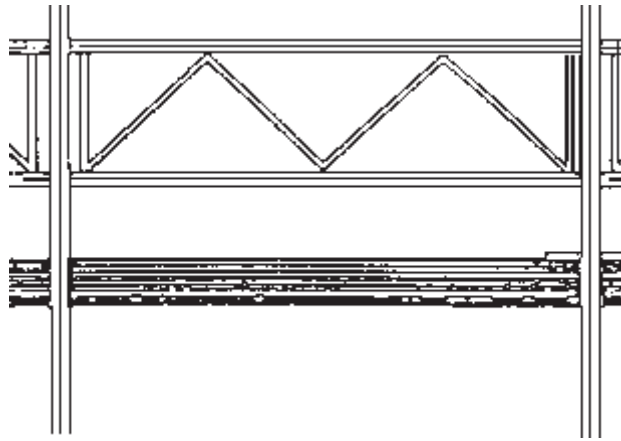

4) Caduta di materiale dall'alto o a livello;

Lesioni (schiacciamenti, cesoiamenti, colpi, impatti, tagli) causate dall'investimento di masse cadute dall'alto o a livello: materiali caduti durante il trasporto con gru, argani ecc., o da autocarri, dumper, carrelli elevatori ecc., o da opere provvisorie, o per ribaltamento delle stesse, di mezzi di sollevamento, di attrezzature, ecc.;

materiali frantumati proiettati a distanza al seguito di demolizioni effettuate mediante esplosivo o a spinta.

**Misure Preventive e Protettive relative al rischio:**

a) Andatoie e passerelle: parasassi;

*Prescrizioni Organizzative:* Qualora le andatoie o passerelle costituiscano un posto di passaggio non provvisorio e vi sia pericolo di caduta di materiali dall'alto, va predisposto un impalcato di sicurezza (parasassi).

**Misure Preventive e Protettive relative all'Attrezzo:**

1) Andatoie e Passerelle: misure preventive e protettive;

*Prescrizioni Esecutive:* MODALITÀ D'UTILIZZO: controllare la stabilità, solidità e completezza dell'andatoia o passerella, rivolgendo particolare attenzione al tavolato di calpestio ed ai parapetti; evitare di sovraccaricare l'andatoia o passerella; ogni anomalia o instabilità dell'andatoia o passerella, andrà tempestivamente segnalata al preposto e/o al datore di lavoro.

PRINCIPALI MODALITÀ DI POSA IN OPERA: le andatoie o passerelle devono avere larghezza non inferiore a m 0.60 se destinate al solo passaggio dei lavoratori, a m 1.20 se destinate anche al trasporto dei materiali; la pendenza non deve essere superiore al 25%; può raggiungere il 50% per altezze non superiori a più della metà della lunghezza; per lunghezze superiori a m 6 e ad andamento inclinato, la passerella dovrà essere interrotta da pianerottoli di riposo; sul calpestio delle andatoie e passerelle, andranno fissati listelli trasversali a distanza non superiore a m 0.40 (distanza approssimativamente pari al passo di un uomo carico); i lati delle andatoie e passerelle prospicienti il vuoto, dovranno essere munite di normali parapetti e tavole fermapiè; qualora le andatoie e passerelle costituiscano un passaggio stabile non provvisorio e sussista la possibilità di caduta di materiali dall'alto, andranno adeguatamente protette a mezzo di un impalcato di sicurezza.

2) Andatoie e passerelle: requisiti generali;

*Prescrizioni Organizzative:* Andatoie e passerelle: caratteristiche. Le andatoie e passerelle devono essere allestite a regola d'arte, utilizzando buon materiale, risultare idonee allo scopo ed essere conservate in efficienza per l'intera durata del lavoro.

Andatoie e passerelle: larghezza. Le andatoie devono avere larghezza non minore di m 0,60, quando siano destinate soltanto al passaggio di lavoratori, e di m 1,20, se destinate al trasporto di materiali.

Andatoie e passerelle: pendenza. La pendenza di andatoie e passerelle non dovrà superare in nessun caso il 50 per cento, mantenendosi nelle situazioni ordinarie entro il 25 per cento.

Andatoie e passerelle: pianerottoli e listelli. Le andatoie lunghe (oltre i 6 m) devono essere interrotte da pianerottoli di riposo ad opportuni intervalli; sulle tavole delle andatoie devono essere fissati listelli trasversali a distanza non maggiore del passo di un uomo carico (circa 40 cm).

**Argano a bandiera**

L'argano è un apparecchio di sollevamento costituito essenzialmente da un elevatore e dalla relativa struttura di supporto. Questo tipo di apparecchio di sollevamento viene generalmente preferito quando ci si trova in ambienti limitati con carichi non eccessivamente pesanti ed ingombranti, per cui non risulta conveniente l'utilizzazione della gru a torre.

Due sono i tipi presenti in commercio: l'argano a cavalletto e l'argano a bandiera, caratterizzati, principalmente, dal differente tipo di supporto.

L'argano a bandiera utilizza un supporto snodato, in maniera tale da consentire la rotazione dell'elevatore e viene utilizzato principalmente in ambienti ristretti e per sollevare carichi di modeste entità.

**Rischi generati dall'uso dell'Attrezzo:**

1) Caduta dall'alto;

Caduta di persone dall'alto, in seguito alla perdita di equilibrio del lavoratore e/o all'assenza di adeguate protezioni (collettive od individuali), da opere provvisorie, gru od autogrù, fori nei solai o balconate o rampe di scale o scavi, o da mezzi per scavo o trasporto, o da qualsiasi altra postazione di lavoro sopraelevata.

**Misure Preventive e Protettive relative al rischio:**

a) Apparecchi di sollevamento: impiego corretto;

*Prescrizioni Esecutive:* Le lavorazioni in cui può essere impiegato l'apparecchio di sollevamento sono solo quelle di sollevamento e di trasporto materiali in tiri verticali. E' assolutamente vietato utilizzare la macchina nei casi seguenti:

con portate superiori a quelle previste sul libretto di omologazione;

per sradicare alberi, pali, massi e qualunque cosa si trovi interrata;

per strappare casseformi di ragguardevole entità;

per il trasporto, anche breve, di persone.

2) Caduta di materiale dall'alto o a livello;

Lesioni (schiacciamenti, cesoiamenti, colpi, impatti, tagli) causate dall'investimento di masse cadute dall'alto o a livello: materiali caduti durante il trasporto con gru, argani ecc., o da autocarri, dumper, carrelli elevatori ecc., o da opere provvisorie, o per ribaltamento delle stesse, di mezzi di sollevamento, di attrezzature, ecc.;

materiali frantumati proiettati a distanza al seguito di demolizioni effettuate mediante esplosivo o a spinta.

#### **Misure Preventive e Protettive relative al rischio:**

##### a) Apparecchi di sollevamento: prevenzioni a "Caduta di materiale dall'alto";

**Prescrizioni Organizzative:** Verifica trimestrale degli apparecchi di sollevamento. Sono affidate ai datori di lavoro, che le esercitano a mezzo di personale specializzato dipendente o da essi scelto, le verifiche trimestrali delle funi e catene degli impianti ed apparecchi di sollevamento. I risultati di tale verifica verranno annotati sul libretto di omologazione.

**Verifica annuale degli apparecchi di sollevamento.** Le gru e gli altri apparecchi di sollevamento di portata superiore a 200 chilogrammi, esclusi quelli azionati a mano e quelli già soggetti a speciali disposizioni di legge, devono essere sottoposti a verifica, una volta all'anno (a cura dell'ASL-PMP competente per zona), per accertarne lo stato di funzionamento e di conservazione ai fini della sicurezza dei lavoratori.

**Prescrizioni Esecutive: Apparecchi di sollevamento: verifiche periodiche.** Periodicamente andranno eseguiti controlli sullo stato delle funi, delle catene e dei ganci, sostituendo quelli in cattivo stato, con nuovi pezzi di equivalenti caratteristiche; inoltre andrà verificato il serraggio dei bulloni ed il regolare rifornimento di lubrificante agli ingrassatori.

**Apparecchi di sollevamento: tiranti.** Le funi e le catene devono essere protette dal contatto contro gli spigoli vivi del materiale da sollevare mediante angolari e paraspigoli metallici. I tiranti dell'imbracatura non devono formare un angolo al vertice superiore a 60°, per evitare eccessive sollecitazioni negli stessi (infatti a parità di carico la sollecitazione delle funi cresce con l'aumentare dell'angolo al vertice).

**Apparecchi di sollevamento: inizio del turno di lavoro.** All'inizio di ogni turno di lavoro, si dovrà provvedere alla verifica del corretto funzionamento dei freni, dei limitatori di corsa, degli altri dispositivi di sicurezza e segnalazione e dei dispositivi di chiusura dei ganci.

**Apparecchi di sollevamento: imbracatura dei carichi.** Dovranno essere sollevati solo carichi ben imbracati ed equilibrati: per accertare il soddisfacimento delle condizioni suddette, basterà sollevare il carico di pochi centimetri ed osservare, per alcuni istanti, il suo comportamento. Devono essere utilizzati solo dispositivi e contenitori adatti allo specifico materiale da utilizzare: è consigliabile utilizzare imbracci predisposti da ditte che garantiscono la portata indicata. In particolare:

- la forca potrà essere utilizzata solo per operazioni di scarico degli automezzi, e comunque senza mai superare, con il carico, altezze da terra superiori a 2 m;

- i cassoni metallici (o dispositivi analoghi in grado di impedire il disperdimento del carico, come, ad esempio, benne o ceste) dovranno essere utilizzati per il sollevamento ed il trasporto di materiali minuti.

Prima del sollevamento verificare la perfetta chiusura dei dispositivi del gancio.

**Apparecchi di sollevamento: segnale dagli addetti all'imbracatura.** Sollevare i carichi solo dopo aver ricevuto il segnale prestabilito dal personale incaricato all'imbracatura.

**Apparecchi di sollevamento: sgombero area di manovra.** Le manovre di sollevamento possono aver inizio solo dopo che le persone non autorizzate si siano allontanate dal raggio di azione dell'apparecchio di sollevamento.

**Apparecchi di sollevamento: visibilità.** Il manovratore potrà iniziare le manovre di sollevamento solo se ha la perfetta visibilità della zona delle operazioni o se è coadiuvato a terra da lavoratori incaricati esperti.

**Apparecchi di sollevamento: gradualità del tiro.** Le manovre di partenza e di arresto devono effettuarsi con gradualità in modo da evitare bruschi strappi e ondeggiamenti del carico.

**Apparecchi di sollevamento: sospensione delle manovre.** Le manovre eseguite da un apparecchio di sollevamento, dovranno essere immediatamente sospese nei seguenti casi:

in presenza di nebbia o di scarsa illuminazione;

in presenza di vento forte;

nel caso in cui le persone esposte al rischio di caduta dei carichi, non si spostino dalla traiettoria di passaggio.

##### b) Argani: prevenzioni a "Caduta di materiale dall'alto";

**Prescrizioni Organizzative: Apparecchi di sollevamento: difesa delle aperture per il passaggio dei carichi.** Quando argani, paranchi e apparecchi simili sono usati per il sollevamento o la discesa dei carichi tra piani diversi di un edificio attraverso aperture nei solai o nelle pareti, le aperture per il passaggio del carico ai singoli piani, nonché il sottostante spazio di arrivo o di sganciamento del carico stesso devono essere protetti, su tutti i lati, mediante parapetti normali provvisti, ad eccezione di quello del piano terreno, di arresto al piede. I parapetti devono essere disposti in modo da garantire i lavoratori anche contro i pericoli derivanti da urti o da eventuale caduta del carico di manovra. Gli stessi parapetti devono essere applicati anche sui lati delle aperture dove si effettua il carico e lo scarico, a meno che per le caratteristiche dei materiali in manovra ciò non sia possibile. In quest'ultimo caso, in luogo del parapetto normale deve essere applicata una solida barriera mobile, inasportabile e fissabile nella posizione di chiusura mediante chiavistello o altro dispositivo. Detta barriera deve essere tenuta chiusa quando non siano eseguite manovre di carico o scarico al piano corrispondente.

**Prescrizioni Esecutive: Argani: protezione della zona di azione al piano terra.** E' obbligatorio transennare a terra la zona di azione dell'argano.

**Portata massima sollevabile dall'argano.** Devono essere sollevati solo carichi di peso inferiore alla portata massima consentita dall'apparecchio di sollevamento. Prima di iniziare le manovre di sollevamento deve essere verificata l'effettiva portata dei ganci: ove tale portata massima risultasse inferiore a quella dell'apparecchio, dovrà assumersi come la massima portata sollevabile.

##### c) Argano a bandiera: termine del turno di lavoro;

**Prescrizioni Esecutive:** Al termine del turno di lavoro, bisognerà eseguire le seguenti operazioni:

togliere tensione alla macchina, aprendo tutti gli interruttori;

liberare il gancio da eventuali carichi;

arrotolare la fune portando il gancio sotto l'argano;

ruotare l'elevatore verso l'interno del piano di lavoro;

chiudere l'apertura di carico con le barriere mobili.

### 3) Elettrocuzione;

Elettrocuzione per contatto diretto o indiretto con parti dell'impianto elettrico in tensione.

Folgorazione dovuta a caduta di fulmini in prossimità del lavoratore.

#### **Misure Preventive e Protettive relative al rischio:**

##### a) Apparecchi di sollevamento: alimentazione elettrica;

**Prescrizioni Organizzative:** L'alimentazione elettrica dell'apparecchio di sollevamento dovrà avvenire mediante cavo di alimentazione flessibile multipolare. L'apparecchio di sollevamento dovrà, inoltre, essere dotato di interruttore generale e differenziale ubicati sul quadro elettrico.

##### b) Disposizioni per i lavoratori che utilizzano apparecchi elettrici;

**Prescrizioni Esecutive:** Cavi di alimentazione: prolunghe. Per portare l'alimentazione nei luoghi dove non è presente un quadro elettrico, occorreranno prolunghe la cui sezione deve essere adeguatamente dimensionata in funzione della potenza richiesta. E' vietato approntare artigianalmente le prolunghe: andranno utilizzate, pertanto, solo quelle in commercio realizzate secondo le norme di sicurezza. Il cavo da

utilizzare è quello per posa mobile.

Cavi di alimentazione: disposizione. I cavi di alimentazione devono essere disposti in maniera tale da non intralciare i posti di lavoro o passaggi, e non diventare oggetto di danneggiamenti: a questo scopo è necessario che venga ridotto al minimo lo sviluppo libero del cavo mediante l'uso di tenditori, tamburi avvolgicavo con prese incorporate o altri strumenti equivalenti; in nessun caso, comunque, è consentito depositare bidoni, attrezzi o carichi in genere allo scopo di tenderne la parte in esubero. In particolare, per quanto possibile, i cavi dovranno essere disposti parallelamente alle vie di transito. Inoltre, i cavi di alimentazione non devono essere sollecitati a piegamenti di piccolo raggio né sottoposti a torsione, né agganciati su spigoli vivi o su materiali caldi o lasciati su pavimenti sporchi di cemento, oli o grassi.

Cavi di alimentazione: utilizzazione. Prima di utilizzare un'apparecchiatura elettrica, bisognerà controllare che i cavi di alimentazione della stessa e quelli usati per derivazioni provvisorie non presentino parti logore nell'isolamento. Qualora il cavo apparisse deteriorato, esso non deve essere riparato con nastri isolanti adesivi, ma va subito sostituito con uno di caratteristiche identiche ad opera di personale specializzato. L'uso dei cavi deteriorati è tassativamente vietato.

Il cavo elettrico, i suoi attacchi e l'interruttore devono essere protetti adeguatamente e si dovrà sempre evitare di toccarli con le mani bagnate o stando con i piedi sul bagnato.

Dopo l'utilizzazione i cavi di alimentazione (dell'apparecchiatura e/o quelli usati per le derivazioni provvisorie) devono essere accuratamente ripuliti e riposti, in quanto gli isolamenti in plastica ed in gomma si deteriorano rapidamente a contatto con oli e grassi.

Collegamenti volanti. I collegamenti volanti devono essere evitati, per quanto possibile. Ove indispensabili, i collegamenti a presa e spina dovranno essere realizzati con prese e spine aventi almeno protezione IP 67 e dovranno essere posizionati fuori dai tratti interrati.

Cavi di alimentazione: temperature di esposizione. La temperatura sulla superficie esterna della guaina dei cavi non deve superare la temperatura di 50°C per cavi flessibili in posa mobile e di 70 °C per quelli flessibili in posa fissa, né scendere al di sotto dei -25 °C.

Pressacavo. Il pressacavo svolge la duplice funzione di protezione contro la penetrazione, all'interno del corpo della spina e della presa (fissa o mobile), di polvere e liquidi e contro la eventuale sconnessione tra i cavi ed i morsetti degli spinotti causata da una tensione eccessiva accidentalmente esercitata sul cavo. Deve, pertanto, essere prestata la massima attenzione allo stato dei pressacavi presenti sia sulle spine che sulle prese.

Quadri elettrici: arresto automatico. Qualora un dispositivo di protezione (interruttore) sia intervenuto aprendo il circuito, prima di ridare tensione all'impianto occorrerà individuare e riparare il guasto che lo ha provocato e mai dare di nuovo tensione escludendo dal circuito l'interruttore che ne impedisce la chiusura. E' assolutamente vietato mettere fuori uso i dispositivi di sicurezza, togliendo, bloccando, sostituendo valvole, interruttori automatici, molle, ecc. con altri di diversa taratura o peggio ancora utilizzando sistemi di fortuna.

Manutenzione di prese e spine: verifiche e controlli. Gli spinotti delle spine, così come gli alveoli delle prese, vanno tenuti puliti e asciutti: prima di eseguire i controlli e la eventuale manutenzione, provvedere a togliere la tensione all'impianto.

Le prese e le spine che avessero subito forti urti, andranno accuratamente controllate, anche se non presentano danni apparenti: tutte quelle che mostreranno segni anche lievi di bruciature o danneggiamenti, dovranno essere sostituite facendo ricorso a personale qualificato.

Allaccio apparecchiature elettriche. Non devono mai essere inserite o disinserite macchine o utensili su prese in tensione. In particolare, prima di effettuare un allacciamento, si dovrà accertare che:

l'interruttore di avvio della macchina o utensile sia "aperto" (motore elettrico fermo);

l'interruttore posto a monte della presa sia "aperto" (assenza di tensione alla presa).

Alimentazione elettrica: sospensione temporanea delle lavorazioni. Durante le interruzioni di lavoro deve essere tolta l'alimentazione all'apparecchiatura elettrica.

Come collegare e disinnestare una spina. Per disconnettere una spina da una presa di corrente si deve sempre evitare di tendere il cavo; occorre, invece, disconnettere la spina mediante l'impugnatura della spina stessa. Per eseguire una connessione, non si devono mai collegare direttamente i cavi agli spinotti e dovranno usarsi, invece, sempre spine e prese normalizzate.

Dispositivi di sicurezza: by-pass. Evitare di by-passare i dispositivi di sicurezza se non espressamente autorizzati dal superiore preposto, esperto di sicurezza elettrica.

Apparecchiature elettriche: verifiche prima dell'uso. Prima di mettere in funzione qualsiasi macchina o apparecchiatura elettrica, devono essere controllate tutte le parti elettriche visibili, in particolare:

il punto dove il cavo di alimentazione si collega alla macchina (in quanto in questa zona il conduttore è soggetto ad usura e a sollecitazioni meccaniche con possibilità di rottura dell'isolamento);

la perfetta connessione della macchina ai conduttori di protezione ed il collegamento di questo all'impianto di terra.

Verificare visivamente, inoltre, l'integrità dell'isolamento della carcassa.

Impianto elettrico: chiusura giornaliera dell'impianto. Al termine della giornata di lavoro occorre disinserire tutti gli interruttori e chiudere i quadri elettrici a chiave.

c) **Requisiti generali delle apparecchiature elettriche;**

*Prescrizioni Organizzative:* Apparecchiature elettriche: dispositivo contro il riavviamento automatico. Tutte le apparecchiature elettriche, quali ad esempio seghe circolari, betoniere, flessibili, ecc., che possono presentare pericolo per l'operatore con la rimessa in moto al ristabilirsi della tensione di rete dopo una interruzione, devono essere provviste di dispositivo contro il riavviamento automatico.

Apparecchiature elettriche: targhetta. Tutte le apparecchiature elettriche (fisse, mobili, portatili o trasportabili) devono essere corredate di targhetta su cui, tra l'altro, devono essere riportate la tensione, l'intensità ed il tipo di alimentazione prevista dal costruttore, i marchi di conformità e tutte le altre eventuali caratteristiche costruttive necessarie per l'uso.

d) **Apparecchiature elettriche di classe I: messa a terra;**

*Prescrizioni Organizzative:* Tutte le macchine di classe I, quali ad esempio betoniera, argani, gru, ecc., devono essere collegate all'impianto di terra. Il collegamento all'impianto di terra deve avvenire tramite un conduttore di protezione di colore giallo-verde, avente la stessa sezione dei conduttori di fase, e comunque non minore di 35 mm<sup>2</sup>.

## **Misure Preventive e Protettive relative all'Attrezzo:**

### 1) **Apparecchi di sollevamento: requisiti generali;**

*Prescrizioni Organizzative:* Apparecchi di sollevamento: omologazione. Tutti gli apparecchi di sollevamento non manuale di portata superiore a 200 kg sono soggetti ad omologazione ISPESL, sia se dotati di dichiarazione di conformità (omologazione di tipo), sia in sua assenza. All'atto dell'omologazione, l'ISPESL rilascia una targhetta di immatricolazione, che deve essere apposta sulla macchina in posizione ben visibile, ed il libretto di omologazione. Ogni qualvolta vengano eseguite riparazioni e/o sostituzioni che comportino modifiche sostanziali, va richiesta nuova omologazione.

Verifica di installazione degli apparecchi di sollevamento. Ogni qualvolta viene montata in cantiere una macchina di sollevamento (gru, argani, ecc.), già dotata di libretto di omologazione, deve eseguirsi la verifica di installazione ad opera dell'ASL-PMP, che ne rilascerà certificazione.

Apparecchi di sollevamento: organi di avvolgimento. Gli apparecchi e gli impianti di sollevamento e di trasporto per trazione, provvisti di tamburi di avvolgimento e di pulegge di frizione, come pure di apparecchi di sollevamento a vite, devono essere muniti di dispositivi che impediscano:

- a) l'avvolgimento e lo svolgimento delle funi o catene o la rotazione della vite, oltre le posizioni limite prestabilite ai fini della sicurezza in relazione al tipo o alle condizioni d'uso dell'apparecchio (dispositivo di arresto automatico di fine corsa);  
b) la fuoriuscita delle funi o catene dalle sedi dei tamburi e delle pulegge durante il normale funzionamento.

I tamburi e le pulegge di tali apparecchi ed impianti devono avere le sedi delle funi e delle catene atte, per dimensioni e profilo, a permettere il libero e normale avvolgimento delle stesse funi o catene in modo da evitare accavallamenti o sollecitazioni anormali. Tali tamburi e le pulegge, sui quali si avvolgono funi metalliche, salvo quanto previsto da disposizioni speciali, devono avere un diametro non inferiore a 25 volte il diametro delle funi ed a 300 volte il diametro dei fili elementari di queste. Per le pulegge di rinvio il diametro non deve essere inferiore rispettivamente a 20 e a 250 volte.

Apparecchi di sollevamento: funi e catene. Le funi e le catene impiegate dovranno essere contrassegnate dal fabbricante e dovranno essere cordate, al momento dell'acquisto, di una sua regolare dichiarazione con tutte le indicazioni ed i certificati previsti dal D.P.R. 21/7/1982 e/o dalla Direttiva CEE 91/368.

Apparecchi di sollevamento: coeff. di sicurezza di funi e catene. Le funi e le catene degli impianti e degli apparecchi di sollevamento e di trazione, salvo quanto previsto al riguardo dai regolamenti speciali, devono avere, in rapporto alla portata e allo sforzo massimo ammissibile, un coefficiente di sicurezza di almeno 6 per le funi metalliche, 10 per le funi composte di fibre e 5 per le catene.

Apparecchi di sollevamento: fili delle funi. L'estremità delle funi deve essere provvista di impiombatura, legatura o morsettatura, allo scopo di impedire lo scioglimento dei trefoli e dei fili elementari.

Apparecchi di sollevamento: ganci. I ganci utilizzati dovranno recare, inciso od in sovrimpressioni, il marchio di conformità alle norme e il carico massimo ammissibile. Tali ganci, inoltre, dovranno essere conformati in maniera tale da impedire la fuoriuscita delle funi e/o delle catene o devono essere dotati all'imbocco di dispositivo di chiusura funzionante.

## 2) Argani: requisiti generali;

Prescrizioni Organizzative: Cartelli alla base dell'argano. Alla base del castello di carico ed in prossimità dell'argano, devono essere esposti dei cartelli indicanti:

- le norme di sicurezza;
- la portata massima dell'elevatore;
- le istruzioni per l'imbracatura dei carichi;
- le segnalazioni per comunicare con il manovratore;
- le principali istruzioni d'uso.

Dispositivi di sicurezza dell'argano. L'argano deve essere dotato dei seguenti dispositivi di sicurezza, il cui funzionamento andrà verificato al termine delle operazioni di montaggio:

- dispositivo fine corsa di discesa e salita del gancio;
- dispositivo limitatore di carico;
- arresto automatico del carico in caso di interruzione dell'energia elettrica, anche su una sola fase;
- dispositivo di frenatura per il pronto arresto e la posizione di fermo del carico e del mezzo;
- dispositivo di fine corsa alla traslazione per il carrello dell'argano a cavalletto.

## 3) Ancoraggio dell'argano a bandiera;

Prescrizioni Esecutive: Non devono utilizzarsi altri sistemi di ancoraggio diversi da quello indicato dal costruttore ed illustrati nel libretto di istruzioni. In particolare:

- i bracci girevoli portanti l'argano devono essere fissati, mediante staffe, con bulloni a vite muniti di dado e controdado, a parti stabili quali pilastri in cemento armato, ferro o legno;
- se l'argano dovrà essere collocato su un ponteggio, si dovrà provvedere a raddoppiare il montante su cui va fissato, rinforzando il ponteggio secondo il progetto obbligatorio redatto da un tecnico abilitato;
- qualora l'argano venga montato ad un piano intermedio, si dovrà provvedere a sbadacchiare il palo di sostegno tra i due solai.

## **Argano a cavalletto**

L'argano è un apparecchio di sollevamento costituito da un motore elevatore e dalla relativa struttura di supporto.

L'argano a cavalletto ha una struttura di supporto realizzata con due cavalletti: quello anteriore è attrezzato con due staffoni per agevolare l'operatore durante la ricezione del carico; mentre quello posteriore è solidale con i due cassoni per la zavorra.

Il dispositivo di elevazione scorre su una rotaia fissa che collega superiormente i due staffoni e permette lo spostamento del materiale fuori dal piano di sostegno.

I carichi movimentati non devono essere eccessivamente pesanti ed ingombranti. È assolutamente vietato adibire l'utilizzo al trasporto di persone.

### **Rischi generati dall'uso dell'Attrezzo:**

- 1) Caduta dall'alto;
- 2) Caduta di materiale dall'alto o a livello;
- 3) Elettrocuzione;

### **Misure Preventive e Protettive relative all'Attrezzo:**

#### 1) Argano a cavalletto: misure preventive e protettive;

Prescrizioni Esecutive: PRIMA DELL'USO: accertati che l'argano a cavalletto sia stato installato su superfici piane e ben livellate; verifica che sia stata efficacemente transennata l'area di tiro al piano terra; verifica che l'intero perimetro del posto di manovra sia dotato di parapetto regolamentare; accertati che siano rispettate le distanze minime da linee elettriche aeree; assicurati dell'affidabilità strutturale del cavalletto portante l'argano; assicurati dell'affidabilità strutturale dei cassoni per la zavorra, del loro adeguato riempimento (non possono essere utilizzati liquidi ma solo inerti di peso specifico noto) e dell'integrità del relativo dispositivo di chiusura; qualora l'argano sia stato ubicato in un piano intermedio del fabbricato, assicurati della funzionalità del puntone di reazione o altro tipo di fissaggio; accertati che sussista il collegamento con l'impianto di messa a terra; verifica l'efficienza dell'interruttore di linea presso l'elevatore; accertati della funzionalità della pulsantiera di comando; assicurati della presenza, nella parte frontale dell'argano, delle tavole fermapiè da 30 cm e degli staffoni di sicurezza (appoggi alti 1,20 m. dal piano di lavoro e sporgenti 20 cm. aventi la funzione di offrire al lavoratore un valido appiglio durante le fasi di ricezione del carico; accertati che sul tamburo di avvolgimento del cavo, sussistano almeno 3 spire in corrispondenza dello svolgimento massimo del cavo stesso; verificare la corretta installazione e la perfetta funzionalità dei dispositivi di sicurezza (dispositivo di fine corsa di salita e discesa del gancio, dispositivo limitatore di carico, arresto automatico in caso di interruzione dell'alimentazione, dispositivo di frenata per il pronto arresto e fermo del carico, dispositivo di fine corsa ad azione ammortizzata per il carrello dell'argano, dispositivo di sicurezza del gancio); accertati del corretto inserimento del perno per il fermo della prolunga del braccio.

DURANTE L'USO: prendi visione della portata della macchina: ricordati che la portata varia in funzione delle condizioni d'impiego (come la lunghezza del braccio o la sua inclinazione); accertati della corretta imbracatura ed equilibratura del carico, e della perfetta chiusura della sicura del gancio; utilizza dispositivi e contenitori idonei allo specifico materiale da movimentare (secchio, cesta, cassone, ecc.); impedisci a chiunque di sostare sotto il carico; effettua le operazioni di sollevamento o discesa del carico con gradualità, evitando brusche frenate o

partenze, per non assegnare ulteriori sforzi dinamici; rimuovi gli staffoni solo dopo aver indossato la cintura di sicurezza; evita assolutamente di utilizzare la fune dell'argano per imbracare carichi; sospendi immediatamente le operazioni quando vi sia presenza di persone esposte al pericolo di caduta di carichi dall'alto o in presenza di vento forte.

DOPO L'USO: provvedi a liberare il gancio da eventuali carichi, a riavvolgere la fune portando il gancio sotto il tamburo, a bloccare l'argano sul fine corsa interno, a interrompere l'alimentazione elettrica e a chiudere l'apertura per il carico con le apposite barriere mobili bloccandole mediante lucchetto o altro sistema equivalente; effettua tutte le operazioni di revisione e manutenzione della macchina secondo quanto indicato nel libretto d'uso e segnala eventuali anomalie riscontrate al preposto e/o al datore di lavoro.

### **Attrezzi manuali**

Gli attrezzi manuali (picconi, badili, martelli, tenaglie, cazzuole, frattazzi, chiavi, scalpelli, ecc.), presenti in tutte le fasi lavorative, sono sostanzialmente costituiti da una parte destinata all'impugnatura, in legno o in acciaio, ed un'altra, variamente conformata, alla specifica funzione svolta.

#### **Rischi generati dall'uso dell'Attrezzo:**

- 1) Caduta di materiale dall'alto o a livello;
- 2) Colpi, tagli, punture, abrasioni;

#### **Misure Preventive e Protettive relative all'Attrezzo:**

- 1) Attrezzi manuali: misure preventive e protettive;

**Prescrizioni Esecutive:** PRIMA DELL'USO: accertati del buono stato della parte lavorativa dell'utensile; assicurati del buono stato del manico e del suo efficace fissaggio.

DURANTE L'USO: utilizza idonei paracolpi quando utilizzi punte e/o scalpelli; quando si utilizzano attrezzi ad impatto, provvedi ad allontanare adeguatamente terzi presenti; assumi una posizione stabile e corretta; evita di abbandonare gli attrezzi nei passaggi (in particolare se sopraelevati), provvedendo a riporli negli appositi contenitori.

DOPO L'USO: riponi correttamente l'utensile, verificandone lo stato di usura.

### **Attrezzi manuali**

Gli attrezzi manuali (picconi, badili, martelli, tenaglie, cazzuole, frattazzi, chiavi, scalpelli, ecc.), presenti in tutte le fasi lavorative, sono sostanzialmente costituiti da una parte destinata all'impugnatura, in legno o in acciaio, ed un'altra, variamente conformata, alla specifica funzione svolta.

**Rischi:** le possibili cause di infortunio sono conseguenti al contatto traumatico con la parte lavorativa dell'utensile, sia di chi lo adopera che di terzi, o al cattivo stato dell'impugnatura.

**Prevenzioni:** dovranno utilizzarsi utensili in buono stato ed adeguati alla lavorazione che si sta eseguendo, avendo cura di distanziare adeguatamente terzi presenti, e riponendoli, soprattutto nei lavori in quota, negli appositi contenitori, quando non utilizzati.

#### **Rischi generati dall'uso dell'Attrezzo:**

- 1) Caduta di materiale dall'alto o a livello;

Lesioni (schiacciamenti, cesoiamenti, colpi, impatti, tagli) causate dall'investimento di masse cadute dall'alto o a livello: materiali caduti durante il trasporto con gru, argani ecc., da autocarri, dumper, carrelli elevatori ecc., o da opere provvisorie, o per ribaltamento delle stesse, di mezzi di sollevamento, di attrezzature, ecc.;

materiali frantumati proiettati a distanza al seguito di demolizioni effettuate mediante esplosivo o a spinta.

#### **Misure Preventive e Protettive relative al rischio:**

- a) Attrezzi manuali: prevenzioni a "Caduta di materiale dall'alto ecc.";

**Prescrizioni Organizzative:** Contenitore per utensili. Fornire ai lavoratori adeguati contenitori per riporre gli utensili di piccola taglia.

**Prescrizioni Esecutive:** Attrezzi non utilizzati. Non abbandonare gli utensili nei passaggi ed assicurarli da una eventuale caduta dall'alto. Contenitore per utensili. Utilizzare gli appositi contenitori per riporre gli utensili di piccola taglia.

- 2) Colpi, tagli, punture, abrasioni;

Colpi, tagli, punture, abrasioni alle mani; contusioni e traumi a tutto il corpo senza una localizzazione specifica, per contatto con l'attrezzo adoperato o conseguenti ad urti con oggetti di qualsiasi tipo presenti in cantiere.

Dolori muscolari relativi ad errate posizioni assunte durante l'uso dell'attrezzatura di lavoro.

#### **Misure Preventive e Protettive relative al rischio:**

- a) Prevenzioni generali a "Colpi, Tagli, ecc.", comuni a utensili, attr. a motore o macchinari;

**Prescrizioni Esecutive:** Protezione dalle proiezioni di schegge e materiali. Nei lavori che possono dar luogo alla proiezione pericolosa di schegge o di materiali, come spaccatura o scalpellatura di blocchi o simili, taglio di chiodi e in genere nei lavori eseguiti mediante utensili a mano o a motore, devono essere predisposti efficaci mezzi di protezione a difesa sia delle persone direttamente addette a tali lavori, sia di coloro che sostano o transitano in vicinanza.

Distanza tra lavoratori. Distanziare adeguatamente gli altri lavoratori durante l'uso di utensili, attrezzature a motore o macchinari.

- b) Attrezzi manuali: fine del turno di lavoro;

**Prescrizioni Organizzative:** Scelta dell'utensile adeguato. Fornire ai lavoratori utensili adeguati all'impiego cui sono destinati.

Stato manutentivo degli attrezzi. Fornire ai lavoratori utensili in buone condizioni: verificare il corretto fissaggio del manico, sostituire i manici che presentino incrinature o scheggiature, per punte e scalpelli fornire idonei paracolpi ed eliminare le sbavature dalle impugnature.

**Prescrizioni Esecutive:** Attrezzi manuali: fine del turno di lavoro. Al termine del turno di lavoro controllare lo stato di usura degli utensili utilizzati, quindi pulirli e riporli ordinatamente.

Scelta dell'utensile adeguato. Selezionare il tipo di utensile adeguato al lavoro da eseguirsi.

Stato manutentivo degli attrezzi. Controllare che l'utensile non sia deteriorato: verificare il corretto fissaggio del manico, per punte e scalpelli utilizzare idonei paracolpi.

### **Avvitatore elettrico**

L'avvitatore elettrico è un utensile elettrico di uso comune nel cantiere edile, commercializzato in tipi alimentati sia in bassa che in bassissima tensione.

#### **Rischi generati dall'uso dell'Attrezzo:**

- 1) Cesoiamenti, stritolamenti, impatti, lacerazioni;

Ferite e lesioni (cesoiamenti, stritolamenti, impatti, lacerazioni) causate da contatti accidentali con organi mobili di macchine o mezzi, o per



collisioni con ostacoli o altri mezzi presenti nell'area del cantiere.

#### **Misure Preventive e Protettive relative al rischio:**

- a) Prevenzioni generali a "Cesoamenti, ecc.", comuni a utensili, attr. a motore o macchinari, mezzi d'opera;  
*Prescrizioni Esecutive:* Rimozione delle protezioni e dei dispositivi di sicurezza. Le protezioni ed i dispositivi di sicurezza di attrezzature, macchinari e mezzi d'opera non devono essere rimossi se non nei casi di assoluta necessità o per operazioni di manutenzione espressamente previste nelle istruzioni fornite dal produttore. Qualora debba provvedersi alla loro rimozione (previo permesso preventivo del preposto o del datore di lavoro), dovranno adottarsi contemporaneamente misure atte a mettere in evidenza e a ridurre al limite minimo possibile il pericolo che ne deriva. Il ricollocamento nella sede originaria delle protezioni o dei dispositivi di sicurezza rimossi, dovrà avvenire non appena siano cessate le ragioni che ne hanno reso necessaria la loro temporanea rimozione.  
*Manutenzione:* divieto con la macchina in funzione. Non è consentito pulire, oliare o ingrassare gli organi mobili, né eseguire qualsiasi operazione di registrazione o di riparazione di attrezzature, macchinari o mezzi d'opera qualora siano in funzione, salvo non risulti espressamente indicato (con le relative procedure esecutive) nelle istruzioni di manutenzione.
- b) Prevenzioni generali a "Cesoamenti, ecc.", comuni a utensili, attr. a motore o macchinari;  
*Prescrizioni Esecutive:* Misurazioni di pezzi in lavorazione. Un pezzo in lavorazione deve essere misurato soltanto con la macchina ferma.  
*Verifiche delle protezioni prima della lavorazione.* Ogni qualvolta il lavoratore si accinga ad iniziare una lavorazione, dovrà preventivamente accertarsi del corretto posizionamento dei carter e di tutte le protezioni da organi mobili.
- c) Prevenzioni generali a "Cesoamenti, ecc.", comuni agli utensili;  
*Prescrizioni Esecutive:* Impugnatura dell'utensile. Le impugnature dell'utensile vanno sempre tenute asciutte e prive di oli o grasso. Uso appropriato dell'utensile. L'utensile non deve essere mai utilizzato per scopi o lavori per i quali non è destinato.

#### 2) Elettrocuzione;

Elettrocuzione per contatto diretto o indiretto con parti dell'impianto elettrico in tensione.

Folgorazione dovuta a caduta di fulmini in prossimità del lavoratore.

#### **Misure Preventive e Protettive relative al rischio:**

- a) Disposizioni per i lavoratori che utilizzano apparecchi elettrici;  
*Prescrizioni Esecutive:* Cavi di alimentazione: prolungh. Per portare l'alimentazione nei luoghi dove non è presente un quadro elettrico, occorreranno prolunghie la cui sezione deve essere adeguatamente dimensionata in funzione della potenza richiesta. E' vietato approntare artigianalmente le prolunghie: andranno utilizzate, pertanto, solo quelle in commercio realizzate secondo le norme di sicurezza. Il cavo da utilizzare è quello per posa mobile.  
*Cavi di alimentazione: disposizione.* I cavi di alimentazione devono essere disposti in maniera tale da non intralciare i posti di lavoro o passaggi, e non diventare oggetto di danneggiamenti: a questo scopo è necessario che venga ridotto al minimo lo sviluppo libero del cavo mediante l'uso di tenditori, tamburi avvolgicavo con prese incorporate o altri strumenti equivalenti; in nessun caso, comunque, è consentito depositare bidoni, attrezzi o carichi in genere allo scopo di tenderne la parte in esubero. In particolare, per quanto possibile, i cavi dovranno essere disposti parallelamente alle vie di transito. Inoltre, i cavi di alimentazione non devono essere sollecitati a piegamenti di piccolo raggio né sottoposti a torsione, né agganciati su spigoli vivi o su materiali caldi o lasciati su pavimenti sporchi di cemento, oli o grassi.  
*Cavi di alimentazione: utilizzazione.* Prima di utilizzare un'apparecchiatura elettrica, bisognerà controllare che i cavi di alimentazione della stessa e quelli usati per derivazioni provvisorie non presentino parti logore nell'isolamento. Qualora il cavo apparisse deteriorato, esso non deve essere riparato con nastri isolanti adesivi, ma va subito sostituito con uno di caratteristiche identiche ad opera di personale specializzato. L'uso dei cavi deteriorati è tassativamente vietato.  
Il cavo elettrico, i suoi attacchi e l'interruttore devono essere protetti adeguatamente e si dovrà sempre evitare di toccarli con le mani bagnate o stando con i piedi sul bagnato.  
Dopo l'utilizzazione i cavi di alimentazione (dell'apparecchiatura e/o quelli usati per le derivazioni provvisorie) devono essere accuratamente ripuliti e riposti, in quanto gli isolamenti in plastica ed in gomma si deteriorano rapidamente a contatto con oli e grassi.  
*Collegamenti volanti.* I collegamenti volanti devono essere evitati, per quanto possibile. Ove indispensabili, i collegamenti a presa e spina dovranno essere realizzati con prese e spine aventi almeno protezione IP 67 e dovranno essere posizionati fuori dai tratti interrati.  
*Cavi di alimentazione: temperature di esposizione.* La temperatura sulla superficie esterna della guaina dei cavi non deve superare la temperatura di 50°C per cavi flessibili in posa mobile e di 70 °C per quelli flessibili in posa fissa, né scendere al di sotto dei -25 °C.  
*Pressacavo.* Il pressacavo svolge la duplice funzione di protezione contro la penetrazione, all'interno del corpo della spina e della presa (fissa o mobile), di polvere e liquidi e contro la eventuale sconnessione tra i cavi ed i morsetti degli spinotti causata da una tensione eccessiva accidentalmente esercitata sul cavo. Deve, pertanto, essere prestata la massima attenzione allo stato dei pressacavi presenti sia sulle spine che sulle prese.  
*Quadri elettrici: arresto automatico.* Qualora un dispositivo di protezione (interruttore) sia intervenuto aprendo il circuito, prima di ridare tensione all'impianto occorrerà individuare e riparare il guasto che lo ha provocato e mai dare di nuovo tensione escludendo dal circuito l'interruttore che ne impedisce la chiusura. E' assolutamente vietato mettere fuori uso i dispositivi di sicurezza, togliendo, bloccando, sostituendo valvole, interruttori automatici, molle, ecc. con altri di diversa taratura o peggio ancora utilizzando sistemi di fortuna.  
*Manutenzione di prese e spine: verifiche e controlli.* Gli spinotti delle spine, così come gli alveoli delle prese, vanno tenuti puliti e asciutti: prima di eseguire i controlli e la eventuale manutenzione, provvedere a togliere la tensione all'impianto.  
Le prese e le spine che avessero subito forti urti, andranno accuratamente controllate, anche se non presentano danni apparenti: tutte quelle che mostreranno segni anche lievi di bruciature o danneggiamenti, dovranno essere sostituite facendo ricorso a personale qualificato.  
*Allaccio apparecchiature elettriche.* Non devono mai essere inserite o disinserite macchine o utensili su prese in tensione. In particolare, prima di effettuare un allacciamento, si dovrà accertare che:  
l'interruttore di avvio della macchina o utensile sia "aperto" (motore elettrico fermo);  
l'interruttore posto a monte della presa sia "aperto" (assenza di tensione alla presa).  
*Alimentazione elettrica: sospensione temporanea delle lavorazioni.* Durante le interruzioni di lavoro deve essere tolta l'alimentazione all'apparecchiatura elettrica.  
*Come collegare e disinnestare una spina.* Per disconnettere una spina da una presa di corrente si deve sempre evitare di tendere il cavo; occorre, invece, disconnettere la spina mediante l'impugnatura della spina stessa. Per eseguire una connessione, non si devono mai collegare direttamente i cavi agli spinotti e dovranno usarsi, invece, sempre spine e prese normalizzate.  
*Dispositivi di sicurezza: by-pass.* Evitare di by-passare i dispositivi di sicurezza se non espressamente autorizzati dal superiore preposto, esperto di sicurezza elettrica.  
*Apparecchiature elettriche: verifiche prima dell'uso.* Prima di mettere in funzione qualsiasi macchina o apparecchiatura elettrica, devono essere controllate tutte le parti elettriche visibili, in particolare:  
il punto dove il cavo di alimentazione si collega alla macchina (in quanto in questa zona il conduttore è soggetto ad usura e a sollecitazioni meccaniche con possibilità di rottura dell'isolamento);  
la perfetta connessione della macchina ai conduttori di protezione ed il collegamento di questo all'impianto di terra.  
Verificare visivamente, inoltre, l'integrità dell'isolamento della carcassa.

Impianto elettrico: chiusura giornaliera dell'impianto. Al termine della giornata di lavoro occorre disinserire tutti gli interruttori e chiudere i quadri elettrici a chiave.

b) Disposizioni ulteriori per i lavoratori che utilizzano utensili elettrici;

Prescrizioni Esecutive: Adattatori per spine per uso domestico. Le prese a spina per uso domestico sono assolutamente vietate nel cantiere; ove fosse necessario utilizzare un attrezzo elettrico con spina di tipo domestico indissolubile dal cavo (ad esempio flessibili, scanalatori, trapani, ecc.) si dovranno utilizzare appositi adattatori da montare sulle prese a norma.

Tali adattatori non devono:

avere grado di protezione inferiore a quello necessario alla lavorazione;

avere portata inferiore a quella della presa;

essere usati in luoghi con pericolo di scoppio o di incendio;

essere usati in prese con interruttori di blocco;

essere lasciati inseriti nelle prese quando non sono utilizzati.

Apparecchiature elettriche: impugnatura utensili. Gli attrezzi elettrici non devono essere presi per il cavo ma per l'apposita impugnatura.

Il peso dell'apparecchio produce il distacco del cavo dai morsetti con conseguente pericolo di corto circuito e quindi di scarica elettrica in caso di contatto.

Apparecchiature elettriche: pulizia. Gli apparecchi mobili e portatili devono essere puliti frequentemente soprattutto quando sono stati esposti all'imbrattamento ed alla polvere.

Luoghi conduttori ristretti: utensili utilizzabili. Nei "luoghi conduttori ristretti" possono essere utilizzati :

apparecchi ed utensili elettrici, mobili e portatili, di classe II (doppio quadratino concentrico normalizzato) alimentati tramite separazione elettrica singola (trasformatore di isolamento);

apparecchi alimentati a bassissima tensione di sicurezza (uguale o minore di 25 volt, nei cantieri).

c) Requisiti generali delle apparecchiature elettriche;

Prescrizioni Organizzative: Apparecchiature elettriche: dispositivo contro il riavviamento automatico. Tutte le apparecchiature elettriche, quali ad esempio seghe circolari, betoniere, flessibili, ecc., che possono presentare pericolo per l'operatore con la rimessa in moto al ristabilirsi della tensione di rete dopo una interruzione, devono essere provviste di dispositivo contro il riavviamento automatico.

Apparecchiature elettriche: targhetta. Tutte le apparecchiature elettriche (fisse, mobili, portatili o trasportabili) devono essere corredate di targhetta su cui, tra l'altro, devono essere riportate la tensione, l'intensità ed il tipo di alimentazione prevista dal costruttore, i marchi di conformità e tutte le altre eventuali caratteristiche costruttive necessarie per l'uso.

d) Requisiti specifici degli utensili elettrici;

Prescrizioni Organizzative: Apparecchiature elettriche: interruttore di avvio. Gli utensili elettrici portatili devono essere muniti di un interruttore incorporato nell'incastellatura, che consenta di eseguire con facilità e sicurezza la messa in moto e l'arresto.

Apparecchiature elettriche: tensione di lavoro. Gli utensili elettrici portatili utilizzati per lavori all'aperto devono:

essere alimentati con tensione non superiore a 220 Volt verso terra;

essere alimentati con tensione non superiore a 50 Volt (25 nei cantieri) verso terra o da trasformatori di isolamento, qualora si lavori in luoghi bagnati o molto umidi o entro grandi masse metalliche.

Apparecchiature elettriche: doppio isolamento. Gli apparecchi elettrici portatili alimentati con una tensione superiore a 25 V devono disporre di un isolamento supplementare detto doppio isolamento (classe II): esso è riconoscibile dal simbolo, applicato sull'involucro dell'utensile, del doppio quadratino concentrico ed è accompagnato dal simbolo dell'istituto (marchio del laboratorio) di omologazione che ne attesta l'idoneità. Gli apparecchi con doppio isolamento non devono essere collegati a terra in quanto il doppio isolamento è una garanzia maggiore della messa a terra.

Apparecchiature elettriche: alimentazione con trasformatore. Se l'alimentazione degli utensili elettrici che operano all'aperto o in luoghi molto umidi è fornita mediante rete a bassissima tensione attraverso un trasformatore, questo dovrà avere l'avvolgimento primario separato ed isolato perfettamente dall'avvolgimento secondario. Il trasformatore dovrà essere collocato in modo che l'operatore non venga in contatto con la presa relativa alla sua alimentazione.

Apparecchiature elettriche: lavorazioni con uso di acqua. Per gli utensili elettrici di classe II che fanno uso di acqua, come le smerigliatrici o i vibratori per il calcestruzzo, devono essere utilizzati trasformatori di isolamento o motogeneratori che garantiscano una separazione galvanica della rete di alimentazione in BT.

e) Prevenzioni generali a "Elettrocuzione", comuni agli utensili;

Prescrizioni Esecutive: Uso dell'utensile: disinserimento degli impianti. Prima di utilizzare l'utensile su qualsivoglia struttura e/o materiale, deve verificarsi l'assenza di tensione su di essi e che risultino fuori servizio tutti gli altri impianti tecnologici eventualmente presenti. Durante le lavorazioni dovrà costantemente verificarsi che altri lavoratori non abbiano reinserito impianti tecnologici in prossimità del luogo di lavoro.

Parti metalliche dell'utensile. Qualora si operi su superfici (pavimenti, muri, ecc.) o altri luoghi che possano nascondere cavi in tensione, bisognerà evitare di toccare le parti metalliche dell'utensile durante la lavorazione.

### Misure Preventive e Protettive relative all'Attrezzo:

1) Requisiti generali comuni a utensili, attr. a motore o macchinari, mezzi d'opera;

Prescrizioni Organizzative: Documentazione allegata. L'attrezzatura a motore, il macchinario o il mezzo d'opera in oggetto, deve essere accompagnato, oltre che dalle normali informazioni di carattere strettamente tecnico, dal libretto di garanzia e dalle istruzioni d'uso e manutenzione, con le indicazioni necessarie per eseguire, senza alcun rischio, la messa in funzione e l'utilizzazione, il trasporto, l'eventuale installazione e/o montaggio (smontaggio), la regolazione, la manutenzione e le riparazioni. Tale documentazione deve, inoltre, fornire tutte le informazioni sull'emissione di potenza sonora e sulle vibrazioni prodotte.

Vendita o noleggio: disposizioni. Sono vietati la fabbricazione, la vendita, il noleggio e la concessione in uso di attrezzatura a motore, macchinari, mezzi d'opera e di impianti non rispondenti alle disposizioni legislative e regolamentari vigenti in materia di sicurezza. Chiunque concede in locazione finanziaria beni assoggettati a forme di certificazione o di omologazione obbligatoria è tenuto a che i medesimi siano accompagnati dalle previste certificazioni o dagli altri documenti previsti dalla legge.

Protezione e sicurezza delle macchine. Le parti di macchine, macchinari o attrezzi che costituiscano un pericolo, dovranno essere protetti o segregati o provvisti di dispositivi di sicurezza.

Manutenzione: norme generali. Tutti gli organi mobili dovranno essere lubrificati, se previsto dal libretto di manutenzione, avendo cura di ripristinare tutte le protezioni asportate, manomesse o danneggiate (schermi di protezione per ingranaggi, carter, ecc.). Deve essere evidenziata la presenza di punti di ossidazione che possa compromettere la funzionalità della macchina e, se necessario bisognerà provvedere alla relativa rimozione e verniciatura.

Manutenzione: verifiche periodiche. Prima dell'introduzione in cantiere di utensili, attrezzature a motore, macchinari e mezzi d'opera, e periodicamente durante le lavorazioni, dovranno essere eseguite accurate verifiche sullo stato manutentivo ad opera di personale qualificato in grado di procedere alle eventuali necessarie riparazioni.

Operazioni di regolazione e/o riparazione. Qualora vengano compiute operazioni di regolazione, riparazione o sostituzione di parti della macchina, bisognerà:

- utilizzare solo ricambi ed accessori originali, come previsto nel libretto di manutenzione;  
non modificare alcuna parte della macchina.  
Ultimata la manutenzione e prima di rimettere in funzione la macchina, accertarsi di aver riposto tutti gli attrezzi utilizzati.
- 2) **Requisiti generali comuni a utensili, attr. a motore o macchinari;**  
*Prescrizioni Organizzative:* Organi rotanti: verifiche. Bisogna far eseguire da personale specializzato, periodicamente ed ogni qualvolta se ne evidenzia la necessità, verifiche sugli accoppiamenti degli organi rotanti per valutarne lo stato di usura.  
*Prescrizioni Esecutive:* Cuscinetti: verifiche. Deve costantemente essere verificato lo stato di usura e la funzionalità dei cuscinetti per valutare la opportunità della loro lubrificazione o sostituzione.
- 3) **Requisiti generali comuni agli utensili;**  
*Prescrizioni Organizzative:* Utensili: potenza del motore adeguata. L'utensile deve essere dotato di motore di potenza e/o numero di giri adeguato al tipo di operazione da svolgere.  
Livello di Potenza Sonora: targhetta. Sulla macchina deve essere applicata apposita targhetta riportante il Livello di Potenza Sonora emesso durante le verifiche di legge.

## **Betoniera a bicchiere**

Destinate alla produzione di malte e calcestruzzi, le betoniere sono macchine composte essenzialmente da una tazza che accoglie al suo interno i vari componenti dell'impasto e fornita di specifici raggi per la miscelazione. L'operazione di impasto avviene per rotazione della macchina o per rotazione dei raggi, in movimento rispetto alla macchina.

I vari sistemi di betonaggio, che si distinguono per la complessità dell'apparato, per le quantità di impasto prodotto all'ora e per i sistemi di caricamento e dosaggio dei componenti, possono ridursi a tre differenti tipi:

betoniera a bicchiere, betoniera ad inversione di marcia e centrale di betonaggio.

La betoniera a bicchiere è una macchina di dimensioni contenute, costituita da una vasca di capacità solitamente di 300-500 litri, montata su di un asse a due ruote per facilitarne il trasporto.

Un armadio metallico laterale contiene il motore, che può essere elettrico o a scoppio e gli organi di trasmissione che, attraverso il contatto del pignone con la corona dentata, determinano il movimento rotatorio del paniere. L'inclinazione del bicchiere e il rovesciamento dello stesso per far fuoriuscire l'impasto è comandato da un volante laterale. Durante il normale funzionamento il volante è bloccato, per eseguire la manovra di rovesciamento occorre sbloccare il volante tramite l'apposito pedale. L'operazione di carico e scarico della macchina è manuale. Solitamente questo tipo di macchina viene utilizzato per il confezionamento di malta per murature ed intonaci.

### **Rischi generati dall'uso dell'Attrezzo:**

- 1) **Caduta di materiale dall'alto o a livello;**

Lesioni (schiacciamenti, cesoiamenti, colpi, impatti, tagli) causate dall'investimento di masse cadute dall'alto o a livello: materiali caduti durante il trasporto con gru, argani ecc., o da autocarri, dumper, carrelli elevatori ecc., o da opere provvisorie, o per ribaltamento delle stesse, di mezzi di sollevamento, di attrezzature, ecc.;

materiali frantumati proiettati a distanza al seguito di demolizioni effettuate mediante esplosivo o a spinta.

#### **Misure Preventive e Protettive relative al rischio:**

- a) **Protezione delle postazioni di lavoro;**

*Prescrizioni Organizzative:* I posti di lavoro e di passaggio devono essere idoneamente difesi contro la caduta o l'investimento di materiali in dipendenza dell'attività lavorativa. Ove non è possibile la difesa con mezzi tecnici, devono essere adottate altre misure o cautele adeguate.

Quando nelle immediate vicinanze dei ponteggi o del posto di caricamento e sollevamento dei materiali vengono impastati calcestruzzi e malte o eseguite altre operazioni a carattere continuativo si deve costruire un solido impalcato sovrastante, ad altezza non maggiore di m 3 da terra, a protezione contro la caduta di materiali.

Il posto di carico e di manovra degli argani a terra deve essere delimitato con barriera per impedire la permanenza ed il transito sotto i carichi.

- 2) **Cesoiamenti, stritolamenti, impatti, lacerazioni;**

Ferite e lesioni (cesoiamenti, stritolamenti, impatti, lacerazioni) causate da contatti accidentali con organi mobili di macchine o mezzi, o per collisioni con ostacoli o altri mezzi presenti nell'area del cantiere.

#### **Misure Preventive e Protettive relative al rischio:**

- a) **Prevenzioni generali a "Cesoiamenti, ecc.", comuni a utensili, attr. a motore o macchinari, mezzi d'opera;**

*Prescrizioni Esecutive:* Rimozione delle protezioni e dei dispositivi di sicurezza. Le protezioni ed i dispositivi di sicurezza di attrezzature, macchinari e mezzi d'opera non devono essere rimossi se non nei casi di assoluta necessità o per operazioni di manutenzione espressamente previste nelle istruzioni fornite dal produttore. Qualora debba provvedersi alla loro rimozione (previo permesso preventivo del preposto o del datore di lavoro), dovranno adottarsi contemporaneamente misure atte a mettere in evidenza e a ridurre al limite minimo possibile il pericolo che ne deriva. Il ricollocamento nella sede originaria delle protezioni o dei dispositivi di sicurezza rimossi, dovrà avvenire non appena siano cessate le ragioni che ne hanno reso necessaria la loro temporanea rimozione.  
Manutenzione: divieto con la macchina in funzione. Non è consentito pulire, oliare o ingrassare gli organi mobili, né eseguire qualsiasi operazione di registrazione o di riparazione di attrezzature, macchinari o mezzi d'opera qualora siano in funzione, salvo non risulti espressamente indicato (con le relative procedure esecutive) nelle istruzioni di manutenzione.

- b) **Prevenzioni generali a "Cesoiamenti, ecc.", comuni a utensili, attr. a motore o macchinari;**

*Prescrizioni Esecutive:* Misurazioni di pezzi in lavorazione. Un pezzo in lavorazione deve essere misurato soltanto con la macchina ferma.

Verifiche delle protezioni prima della lavorazione. Ogni qualvolta il lavoratore si accinga ad iniziare una lavorazione, dovrà preventivamente accertarsi del corretto posizionamento dei carter e di tutte le protezioni da organi mobili.

- c) **Allontanamento temporaneo del lavoratore;**

*Prescrizioni Esecutive:* Qualora il lavoratore si allontani temporaneamente dalla macchina, dovrà preventivamente interrompere il moto dell'organo lavoratore evitando, al contempo, di lasciare un pezzo in lavorazione.

- d) **Prescrizioni generali per l'uso della betoniera;**

*Prescrizioni Esecutive:* E' assolutamente vietato introdurre attrezzi o parti del corpo nella tazza in rotazione. In particolare tutte le operazioni di carico devono concludersi prima dell'inizio della rotazione della macchina.

- 3) **Elettrocuzione;**

Elettrocuzione per contatto diretto o indiretto con parti dell'impianto elettrico in tensione.

Folgorazione dovuta a caduta di fulmini in prossimità del lavoratore.

#### **Misure Preventive e Protettive relative al rischio:**

- a) **Disposizioni per i lavoratori che utilizzano apparecchi elettrici;**

*Prescrizioni Esecutive:* Cavi di alimentazione: prolunghie. Per portare l'alimentazione nei luoghi dove non è presente un quadro elettrico,



occorreranno prolunghie la cui sezione deve essere adeguatamente dimensionata in funzione della potenza richiesta. E' vietato approntare artigianalmente le prolunghie: andranno utilizzate, pertanto, solo quelle in commercio realizzate secondo le norme di sicurezza. Il cavo da utilizzare è quello per posa mobile.

**Cavi di alimentazione: disposizione.** I cavi di alimentazione devono essere disposti in maniera tale da non intralciare i posti di lavoro o passaggi, e non diventare oggetto di danneggiamenti: a questo scopo è necessario che venga ridotto al minimo lo sviluppo libero del cavo mediante l'uso di tenditori, tamburi avvolgicavo con prese incorporate o altri strumenti equivalenti; in nessun caso, comunque, è consentito depositare bidoni, attrezzi o carichi in genere allo scopo di tenderne la parte in esubero. In particolare, per quanto possibile, i cavi dovranno essere disposti parallelamente alle vie di transito. Inoltre, i cavi di alimentazione non devono essere sollecitati a piegamenti di piccolo raggio né sottoposti a torsione, né agganciati su spigoli vivi o su materiali caldi o lasciati su pavimenti sporchi di cemento, oli o grassi.

**Cavi di alimentazione: utilizzazione.** Prima di utilizzare un'apparecchiatura elettrica, bisognerà controllare che i cavi di alimentazione della stessa e quelli usati per derivazioni provvisorie non presentino parti logore nell'isolamento. Qualora il cavo apparisse deteriorato, esso non deve essere riparato con nastri isolanti adesivi, ma va subito sostituito con uno di caratteristiche identiche ad opera di personale specializzato. L'uso dei cavi deteriorati è tassativamente vietato.

Il cavo elettrico, i suoi attacchi e l'interruttore devono essere protetti adeguatamente e si dovrà sempre evitare di toccarli con le mani bagnate o stando con i piedi sul bagnato.

Dopo l'utilizzazione i cavi di alimentazione (dell'apparecchiatura e/o quelli usati per le derivazioni provvisorie) devono essere accuratamente ripuliti e riposti, in quanto gli isolamenti in plastica ed in gomma si deteriorano rapidamente a contatto con oli e grassi.

**Collegamenti volanti.** I collegamenti volanti devono essere evitati, per quanto possibile. Ove indispensabili, i collegamenti a presa e spina dovranno essere realizzati con prese e spine aventi almeno protezione IP 67 e dovranno essere posizionati fuori dai tratti interrati.

**Cavi di alimentazione: temperature di esposizione.** La temperatura sulla superficie esterna della guaina dei cavi non deve superare la temperatura di 50°C per cavi flessibili in posa mobile e di 70 °C per quelli flessibili in posa fissa, né scendere al di sotto dei -25 °C.

**Pressacavo.** Il pressacavo svolge la duplice funzione di protezione contro la penetrazione, all'interno del corpo della spina e della presa (fissa o mobile), di polvere e liquidi e contro la eventuale sconnessione tra i cavi ed i morsetti degli spinotti causata da una tensione eccessiva accidentalmente esercitata sul cavo. Deve, pertanto, essere prestata la massima attenzione allo stato dei pressacavi presenti sia sulle spine che sulle prese.

**Quadri elettrici: arresto automatico.** Qualora un dispositivo di protezione (interruttore) sia intervenuto aprendo il circuito, prima di ridare tensione all'impianto occorrerà individuare e riparare il guasto che lo ha provocato e mai dare di nuovo tensione escludendo dal circuito l'interruttore che ne impedisce la chiusura. E' assolutamente vietato mettere fuori uso i dispositivi di sicurezza, togliendo, bloccando, sostituendo valvole, interruttori automatici, molle, ecc. con altri di diversa taratura o peggio ancora utilizzando sistemi di fortuna.

**Manutenzione di prese e spine: verifiche e controlli.** Gli spinotti delle spine, così come gli alveoli delle prese, vanno tenuti puliti e asciutti: prima di eseguire i controlli e la eventuale manutenzione, provvedere a togliere la tensione all'impianto.

Le prese e le spine che avessero subito forti urti, andranno accuratamente controllate, anche se non presentano danni apparenti: tutte quelle che mostreranno segni anche lievi di bruciature o danneggiamenti, dovranno essere sostituite facendo ricorso a personale qualificato.

**Allaccio apparecchiature elettriche.** Non devono mai essere inserite o disinserite macchine o utensili su prese in tensione. In particolare, prima di effettuare un allacciamento, si dovrà accertare che:

l'interruttore di avvio della macchina o utensile sia "aperto" (motore elettrico fermo);

l'interruttore posto a monte della presa sia "aperto" (assenza di tensione alla presa).

**Alimentazione elettrica: sospensione temporanea delle lavorazioni.** Durante le interruzioni di lavoro deve essere tolta l'alimentazione all'apparecchiatura elettrica.

**Come collegare e disinnestare una spina.** Per disconnettere una spina da una presa di corrente si deve sempre evitare di tendere il cavo; occorre, invece, disconnettere la spina mediante l'impugnatura della spina stessa. Per eseguire una connessione, non si devono mai collegare direttamente i cavi agli spinotti e dovranno usarsi, invece, sempre spine e prese normalizzate.

**Dispositivi di sicurezza: by-pass.** Evitare di by-passare i dispositivi di sicurezza se non espressamente autorizzati dal superiore preposto, esperto di sicurezza elettrica.

**Apparecchiature elettriche: verifiche prima dell'uso.** Prima di mettere in funzione qualsiasi macchina o apparecchiatura elettrica, devono essere controllate tutte le parti elettriche visibili, in particolare:

il punto dove il cavo di alimentazione si collega alla macchina (in quanto in questa zona il conduttore è soggetto ad usura e a sollecitazioni meccaniche con possibilità di rottura dell'isolamento);

la perfetta connessione della macchina ai conduttori di protezione ed il collegamento di questo all'impianto di terra.

Verificare visivamente, inoltre, l'integrità dell'isolamento della carcassa.

**Impianto elettrico: chiusura giornaliera dell'impianto.** Al termine della giornata di lavoro occorre disinserire tutti gli interruttori e chiudere i quadri elettrici a chiave.

b) **Requisiti generali delle apparecchiature elettriche;**

**Prescrizioni Organizzative: Apparecchiature elettriche: dispositivo contro il riavviamento automatico.** Tutte le apparecchiature elettriche, quali ad esempio seghe circolari, betoniere, flessibili, ecc., che possono presentare pericolo per l'operatore con la rimessa in moto al ristabilirsi della tensione di rete dopo una interruzione, devono essere provviste di dispositivo contro il riavviamento automatico.

**Apparecchiature elettriche: targhetta.** Tutte le apparecchiature elettriche (fisse, mobili, portatili o trasportabili) devono essere corredate di targhetta su cui, tra l'altro, devono essere riportate la tensione, l'intensità ed il tipo di alimentazione prevista dal costruttore, i marchi di conformità e tutte le altre eventuali caratteristiche costruttive necessarie per l'uso.

c) **Apparecchiature elettriche di classe I: messa a terra;**

**Prescrizioni Organizzative:** Tutte le macchine di classe I, quali ad esempio betoniera, argani, gru, ecc., devono essere collegate all'impianto di terra. Il collegamento all'impianto di terra deve avvenire tramite un conduttore di protezione di colore giallo-verde, avente la stessa sezione dei conduttori di fase, e comunque non minore di 35 mm<sup>2</sup>.

d) **Betoniera: prevenzioni generali a "Elettrocuzione";**

**Prescrizioni Organizzative: Betoniera: protezione contro le scariche atmosferiche.** Qualora risulti necessario, secondo la norma CEI 81-1, la macchina andrà protetta anche contro le scariche atmosferiche.

**Betoniera: alimentazione elettrica.** La betoniera dovrà essere dotata di interruttore generale onnipolare (che operi l'interruzione simultanea di tutti i conduttori attivi) e differenziale ubicati sul quadro elettrico. Deve, inoltre, essere dotata di protezioni contro i corto circuiti e, per motori di potenza superiore ad 1 KW, contro le sovratensioni.

4) **Inalazione polveri, fibre, gas, vapori;**

Danni all'apparato respiratorio ed in generale alla salute del lavoratore, derivanti dall'esposizione a materiali in grana minuta, o rilascianti fibre minute, o che possono dar luogo a sviluppo di polveri, gas, vapori, nebbie, aerosol.

Intossicazione causata dall'inalazione dei gas di scarico di motori a combustione o di fumi o di ossidi (ossidi di zinco, di carbonio, di azoto, di piombo, ecc.) tossici originati durante la combustione o la saldatura o il taglio termico di materiali di varia natura.

**Misure Preventive e Protettive relative al rischio:**

a) **Difesa dalle polveri: lavorazioni in ambienti confinati;**

**Prescrizioni Organizzative:** Aerazione dei luoghi di lavoro chiusi. Nei luoghi di lavoro chiusi è necessario far sì che, tenendo conto dei metodi di lavoro e degli sforzi fisici ai quali sono sottoposti i lavoratori, essi dispongano di aria salubre in quantità sufficiente, da ottenersi anche mediante impianti di aerazione forzata.

**Polvere:** lavorazioni in ambienti piccoli. Qualora risulti necessario eseguire lavorazioni che comportino produzione di polveri (come taglio, smerigliatura, ecc.) in ambienti piccoli, si dovrà predisporre adeguata aspirazione nella zona di taglio, evitando attrezzi ad alta velocità di taglio. Nel caso che tali condizioni non possano essere soddisfatte, dovranno essere fornite maschere a filtro appropriate.

**Sistemi di aspirazione delle polveri.** Ove non sia possibile sostituire il materiale di lavoro polveroso, si devono adottare procedimenti lavorativi in apparecchi chiusi ovvero muniti di sistemi di aspirazione e di raccolta delle polveri, atti ad impedirne la dispersione. L'aspirazione deve essere effettuata, per quanto è possibile, immediatamente vicino al luogo di produzione delle polveri.

**Prescrizioni Esecutive:** Polvere: lavorazioni in ambienti piccoli. Qualora risulti necessario eseguire lavorazioni che comportino produzione di polveri (come taglio, smerigliatura, ecc.) in ambienti piccoli, si dovrà predisporre adeguata aspirazione nella zona di taglio, evitando attrezzi ad alta velocità di taglio. Nel caso che tali condizioni non possano essere soddisfatte, dovranno essere fornite maschere a filtro appropriate.

- b) Dispositivi di protezione dalle polveri: condizioni di utilizzo;

**Prescrizioni Organizzative:** I lavoratori esposti a specifici rischi di inalazioni pericolose di gas, polveri o fumi nocivi devono avere a disposizione maschere respiratorie o altri dispositivi idonei, da conservarsi in luogo adatto facilmente accessibile e noto al personale.

**Prescrizioni Esecutive:** Qualora per difficoltà di ordine ambientale od altre cause tecnicamente giustificate sia ridotta l'efficacia dei mezzi generali di prevenzione delle polveri, i lavoratori devono essere muniti e fare uso di idonee maschere antipolvere.

- c) Inumidimento del materiale;

**Prescrizioni Esecutive:** Quando non sono attuabili le misure tecniche di prevenzione e la natura del materiale polveroso lo consenta, si deve provvedere all'inumidimento del materiale stesso.

## 5) Investimento e ribaltamento;

Lesioni (schiacciamenti, cesoiamenti, stritolamenti, impatti, tagli) causate dall'investimento ad opera di macchine operatrici o conseguenti al ribaltamento delle stesse.

### Misure Preventive e Protettive relative al rischio:

- a) Betoniera: prevenzioni generali a "Investimento, ecc.";

**Prescrizioni Esecutive:** Betoniera su gomme: controllo ruote. Se la betoniera è dotata di ruote pneumatiche per il traino, occorre controllarne lo stato manutentivo e la pressione di gonfiaggio, che i bulloni siano perfettamente serrati e che le guarnizioni siano in buono stato.

Betoniera su gomme: stabilità. La stabilità della betoniera su ruote gommate deve essere garantita mediante l'utilizzo degli appositi freni e/o di cunei in legno. E' tassativamente vietato asportare le ruote della betoniera prima del suo utilizzo, in quanto modificando la configurazione della macchina rispetto a quella prevista dal costruttore, se ne pregiudica la stabilità.

Betoniera: presenza di vento forte. In presenza di vento forte, superiore ai 72 km/h, dovranno sospendersi tutte le operazioni e provvedere ad un ancoraggio supplementare della betoniera, per evitare che possa ribaltarsi.

### Misure Preventive e Protettive relative all'Attezzo:

- 1) Requisiti generali comuni a utensili, attr. a motore o macchinari, mezzi d'opera;

**Prescrizioni Organizzative:** Documentazione allegata. L'attrezzatura a motore, il macchinario o il mezzo d'opera in oggetto, deve essere accompagnato, oltre che dalle normali informazioni di carattere strettamente tecnico, dal libretto di garanzia e dalle istruzioni d'uso e manutenzione, con le indicazioni necessarie per eseguire, senza alcun rischio, la messa in funzione e l'utilizzazione, il trasporto, l'eventuale installazione e/o montaggio (smontaggio), la regolazione, la manutenzione e le riparazioni. Tale documentazione deve, inoltre, fornire tutte le informazioni sull'emissione di potenza sonora e sulle vibrazioni prodotte.

Vendita o noleggio: disposizioni. Sono vietati la fabbricazione, la vendita, il noleggio e la concessione in uso di attrezzatura a motore, macchinari, mezzi d'opera e di impianti non rispondenti alle disposizioni legislative e regolamentari vigenti in materia di sicurezza. Chiunque concede in locazione finanziaria beni assoggettati a forme di certificazione o di omologazione obbligatoria è tenuto a che i medesimi siano accompagnati dalle previste certificazioni o dagli altri documenti previsti dalla legge.

Protezione e sicurezza delle macchine. Le parti di macchine, macchinari o attrezzi che costituiscano un pericolo, dovranno essere protetti o segregati o provvisti di dispositivi di sicurezza.

Manutenzione: norme generali. Tutti gli organi mobili dovranno essere lubrificati, se previsto dal libretto di manutenzione, avendo cura di ripristinare tutte le protezioni asportate, manomesse o danneggiate (schermi di protezione per ingranaggi, carter, ecc.). Deve essere evidenziata la presenza di punti di ossidazione che possa compromettere la funzionalità della macchina e, se necessario bisognerà provvedere alla relativa rimozione e verniciatura.

Manutenzione: verifiche periodiche. Prima dell'introduzione in cantiere di utensili, attrezzature a motore, macchinari e mezzi d'opera, e periodicamente durante le lavorazioni, dovranno essere eseguite accurate verifiche sullo stato manutentivo ad opera di personale qualificato in grado di procedere alle eventuali necessarie riparazioni.

Operazioni di regolazione e/o riparazione. Qualora vengano compiute operazioni di regolazione, riparazione o sostituzione di parti della macchina, bisognerà:

utilizzare solo ricambi ed accessori originali, come previsto nel libretto di manutenzione;  
non modificare alcuna parte della macchina.

Ultimata la manutenzione e prima di rimettere in funzione la macchina, accertarsi di aver riposto tutti gli attrezzi utilizzati.

- 2) Requisiti generali comuni a utensili, attr. a motore o macchinari;

**Prescrizioni Organizzative:** Organi rotanti: verifiche. Bisogna far eseguire da personale specializzato, periodicamente ed ogni qualvolta se ne evidenzia la necessità, verifiche sugli accoppiamenti degli organi rotanti per valutarne lo stato di usura.

**Prescrizioni Esecutive:** Cuscinetti: verifiche. Deve costantemente essere verificato lo stato di usura e la funzionalità dei cuscinetti per valutare la opportunità della loro lubrificazione o sostituzione.

- 3) Requisiti generali comuni a attr. a motore o macchinari a postazione fissa;

**Prescrizioni Organizzative:** Cartelli con norme d'uso. In prossimità della macchina devono essere esposti cartelli con l'indicazione delle principali norme d'uso e di sicurezza.

Comandi della macchina: arresto di emergenza. Sulla macchina, in posizione facilmente raggiungibile e ben riconoscibile, deve essere collocato un interruttore per l'arresto immediato di emergenza.

Comandi della macchina: posizione e caratteristiche. Ogni macchina deve avere gli organi di comando per la messa in moto e l'arresto ben riconoscibili e a facile portata del lavoratore; inoltre devono essere collocati in modo da evitare avviamenti o innesti accidentali o essere provvisti di dispositivi atti a conseguire lo stesso scopo.

**Prescrizioni Esecutive:** Comandi della macchina: arresto di emergenza. Il lavoratore deve, prima di iniziare le lavorazioni, prendere visione della posizione del comando per l'arresto immediato di emergenza segnalando al preposto o al datore di lavoro, se tale posizione non dovesse essere facilmente raggiungibile.

Condizioni di posizionamento ed utilizzo: indicazioni del costruttore. La macchina dovrà sempre essere posizionata ed utilizzata seguendo le

indicazioni del libretto d'uso e manutenzione fornito dal costruttore.

Verifiche sull'area di ubicazione della macchina. Le verifiche preventive da eseguire sul terreno dove si dovrà installare la macchina sono: verifica della stabilità (non dovranno manifestarsi cedimenti sotto i carichi trasmessi dalla macchina);

verifica del drenaggio (non dovranno constatarsi ristagni di acqua piovana alla base della macchina).

Per assicurare la stabilità della macchina si dovranno utilizzare gli appositi regolatori di altezza, se presenti o, in alternativa, assi di legno, evitando l'uso di mattoni e pietre.

Qualora venissero aperti scavi in prossimità della macchina, si dovrà provvedere ad una loro adeguata armatura.

4) **Betoniera: requisiti generali;**

*Prescrizioni Organizzative:* Documentazione allegata alla betoniera. Alla macchina dovrà essere allegata una dichiarazione di stabilità al ribaltamento, rilasciata dal costruttore e redatta da un tecnico abilitato.

Betoniera: fosse per lo scarico dell'impasto. Se lo scarico dell'impasto viene eseguito entro fosse nelle quali scendono le benne delle gru, i parapetti di protezione dovranno essere in grado di resistere all'urto accidentale di tali benne.

Posto di manovra della betoniera. Il posto di manovra della betoniera dovrà essere realizzato in maniera tale da consentire una perfetta e totale visibilità di tutte le parti delle quali si determini il movimento.

5) **Betoniera a bicchiere: dispositivi di protezione;**

*Prescrizioni Organizzative:* La betoniera a bicchiere deve essere dotata dei seguenti dispositivi di protezione, la cui presenza ed efficienza andrà verificata al termine delle operazioni di montaggio e all'inizio di ogni turno di lavoro:

il volante di comando azionante il ribaltamento del bicchiere deve avere i raggi accecati nei punti in cui esiste il pericolo di tranciamento;

l'organo di comando, costituito dal pedale di sgancio del volante, deve essere dotato di protezione al di sopra ed ai lati;

gli ingranaggi, le puleghe, le cinghie e gli altri organi di trasmissione del moto devono essere protetti contro il contatto accidentale tramite carter: lo sportello del vano motore della betoniera a bicchiere non costituisce protezione;

nel caso che la pulsantiera di comando sia esterna al vano motore è bene che lo sportello venga chiuso con l'ausilio di un lucchetto.

### **Betoniera ad inversione di marcia**

Destinate alla produzione di malte e calcestruzzi, le betoniere sono macchine composte essenzialmente da una tazza che accoglie al suo interno i vari componenti dell'impasto e fornita di specifici raggi per la miscelazione. L'operazione di impasto avviene per rotazione della macchina o per rotazione dei raggi, in movimento rispetto alla macchina.

I vari sistemi di betonaggio, che si distinguono per la complessità dell'apparato, per le quantità di impasto prodotto all'ora e per i sistemi di caricamento e dosaggio dei componenti, possono ridursi a tre differenti tipi:

betoniera a bicchiere, betoniera ad inversione di marcia e centrale di betonaggio.

Le betoniere ad inversione di marcia sono macchine in cui l'operazione di impasto avviene con rotazione in un senso mentre l'operazione di scarico avviene con rotazione contraria.

Queste macchine raccolgono in una unica struttura la botte rotante sovrastata dal serbatoio per l'acqua, la benna caricatrice e la pala raschiate.

Si possono presentare in due modelli differenziati per il sistema di sollevamento della benna di carico.

Questo tipo di macchine possono avere tazze di capacità fino a 1000 litri e riescono a produrre fino a 15 m<sup>3</sup>/ora di impasto.

### **Rischi generati dall'uso dell'Attrezzo:**

1) **Caduta di materiale dall'alto o a livello;**

Lesioni (schiacciamenti, cesoiamenti, colpi, impatti, tagli) causate dall'investimento di masse cadute dall'alto o a livello:

materiali caduti durante il trasporto con gru, argani ecc., o da autocarri, dumper, carrelli elevatori ecc., o da opere provvisorie, o per ribaltamento delle stesse, di mezzi di sollevamento, di attrezzature, ecc.;

materiali frantumati proiettati a distanza al seguito di demolizioni effettuate mediante esplosivo o a spinta.

#### **Misure Preventive e Protettive relative al rischio:**

a) **Betoniera ad inversione: uso della benna;**

*Prescrizioni Esecutive:* Durante le fasi di caricamento degli inerti mediante la benna si deve:

evitare di sottoporre a bruschi strappi la fune di caricamento;

evitare di eseguire le operazioni di caricamento qualora vi siano persone troppo prossime a questo dispositivo;

operare solo quando il campo di azione è completamente libero: deve essere vietato, pertanto, il passaggio e la sosta al di sotto della benna segnalando ed impedendo materialmente l'accesso (con barriere, catene, ecc.).

La benna inoltre non deve mai essere lasciata in alto oltre il tempo necessario; in posizione di riposo dovrà trovarsi sempre in basso.

b) **Protezione delle postazioni di lavoro;**

*Prescrizioni Organizzative:* I posti di lavoro e di passaggio devono essere idoneamente difesi contro la caduta o l'investimento di materiali in dipendenza dell'attività lavorativa. Ove non è possibile la difesa con mezzi tecnici, devono essere adottate altre misure o cautele adeguate.

Quando nelle immediate vicinanze dei ponteggi o del posto di caricamento e sollevamento dei materiali vengono impastati calcestruzzi e malte o eseguite altre operazioni a carattere continuativo si deve costruire un solido impalcato sovrastante, ad altezza non maggiore di m 3 da terra, a protezione contro la caduta di materiali.

Il posto di carico e di manovra degli argani a terra deve essere delimitato con barriera per impedire la permanenza ed il transito sotto i carichi.

2) **Cesoiamenti, stritolamenti, impatti, lacerazioni;**

Ferite e lesioni (cesoiamenti, stritolamenti, impatti, lacerazioni) causate da contatti accidentali con organi mobili di macchine o mezzi, o per collisioni con ostacoli o altri mezzi presenti nell'area del cantiere.

#### **Misure Preventive e Protettive relative al rischio:**

a) **Prevenzioni generali a "Cesoiamenti, ecc.", comuni a utensili, attr. a motore o macchinari, mezzi d'opera;**

*Prescrizioni Esecutive:* Rimozione delle protezioni e dei dispositivi di sicurezza. Le protezioni ed i dispositivi di sicurezza di

attrezzature, macchinari e mezzi d'opera non devono essere rimossi se non nei casi di assoluta necessità o per operazioni di manutenzione espressamente previste nelle istruzioni fornite dal produttore. Qualora debba provvedersi alla loro rimozione (previo permesso preventivo del preposto o del datore di lavoro), dovranno adottarsi contemporaneamente misure atte a mettere in evidenza e a ridurre al limite minimo possibile il pericolo che ne deriva. Il ricollocamento nella sede originaria delle protezioni o dei dispositivi di sicurezza rimossi, dovrà avvenire non appena siano cessate le ragioni che ne hanno reso necessaria la loro temporanea rimozione.

Manutenzione: divieto con la macchina in funzione. Non è consentito pulire, oliare o ingrassare gli organi mobili, né eseguire qualsiasi operazione di registrazione o di riparazione di attrezzature, macchinari o mezzi d'opera qualora siano in funzione, salvo non risulti espressamente indicato (con le relative procedure esecutive) nelle istruzioni di manutenzione.

b) **Prevenzioni generali a "Cesoiamenti, ecc.", comuni a utensili, attr. a motore o macchinari;**

*Prescrizioni Esecutive:* Misurazioni di pezzi in lavorazione. Un pezzo in lavorazione deve essere misurato soltanto con la macchina ferma.

Verifiche delle protezioni prima della lavorazione. Ogni qualvolta il lavoratore si accinga ad iniziare una lavorazione, dovrà preventivamente accertarsi del corretto posizionamento dei carter e di tutte le protezioni da organi mobili.

c) **Prescrizioni generali per l'uso della betoniera;**

**Prescrizioni Esecutive:** E' assolutamente vietato introdurre attrezzi o parti del corpo nella tazza in rotazione. In particolare tutte le operazioni di carico devono concludersi prima dell'inizio della rotazione della macchina.

d) **Betoniera ad inversione di marcia: manutenzione periodica;**

**Prescrizioni Esecutive:** Periodicamente dovranno venire controllati sia il fine corsa che il freno del comando della benna di caricamento. Durante la manutenzione, oltre al freno della benna si dovranno adottare opportuni sistemi per il bloccaggio in alto della stessa per consentire gli interventi di manutenzione.

e) **Allontanamento temporaneo del lavoratore;**

**Prescrizioni Esecutive:** Qualora il lavoratore si allontani temporaneamente dalla macchina, dovrà preventivamente interrompere il moto dell'organo lavoratore evitando, al contempo, di lasciare un pezzo in lavorazione.

3) **Elettrocuzione;**

Elettrocuzione per contatto diretto o indiretto con parti dell'impianto elettrico in tensione.

Folgorazione dovuta a caduta di fulmini in prossimità del lavoratore.

**Misure Preventive e Protettive relative al rischio:**

a) **Disposizioni per i lavoratori che utilizzano apparecchi elettrici;**

**Prescrizioni Esecutive: Cavi di alimentazione: prolunghe.** Per portare l'alimentazione nei luoghi dove non è presente un quadro elettrico, occorreranno prolunghe la cui sezione deve essere adeguatamente dimensionata in funzione della potenza richiesta. E' vietato approntare artigianalmente le prolunghe: andranno utilizzate, pertanto, solo quelle in commercio realizzate secondo le norme di sicurezza. Il cavo da utilizzare è quello per posa mobile.

**Cavi di alimentazione: disposizione.** I cavi di alimentazione devono essere disposti in maniera tale da non intralciare i posti di lavoro o passaggi, e non diventare oggetto di danneggiamenti: a questo scopo è necessario che venga ridotto al minimo lo sviluppo libero del cavo mediante l'uso di tenditori, tamburi avvolgicavo con prese incorporate o altri strumenti equivalenti; in nessun caso, comunque, è consentito depositare bidoni, attrezzi o carichi in genere allo scopo di tenderne la parte in esubero. In particolare, per quanto possibile, i cavi dovranno essere disposti parallelamente alle vie di transito. Inoltre, i cavi di alimentazione non devono essere sollecitati a piegamenti di piccolo raggio né sottoposti a torsione, né agganciati su spigoli vivi o su materiali caldi o lasciati su pavimenti sporchi di cemento, oli o grassi.

**Cavi di alimentazione: utilizzazione.** Prima di utilizzare un'apparecchiatura elettrica, bisognerà controllare che i cavi di alimentazione della stessa e quelli usati per derivazioni provvisorie non presentino parti logore nell'isolamento. Qualora il cavo apparisse deteriorato, esso non deve essere riparato con nastri isolanti adesivi, ma va subito sostituito con uno di caratteristiche identiche ad opera di personale specializzato. L'uso dei cavi deteriorati è tassativamente vietato.

Il cavo elettrico, i suoi attacchi e l'interruttore devono essere protetti adeguatamente e si dovrà sempre evitare di toccarli con le mani bagnate o stando con i piedi sul bagnato.

Dopo l'utilizzazione i cavi di alimentazione (dell'apparecchiatura e/o quelli usati per le derivazioni provvisorie) devono essere accuratamente ripuliti e riposti, in quanto gli isolamenti in plastica ed in gomma si deteriorano rapidamente a contatto con oli e grassi.

**Collegamenti volanti.** I collegamenti volanti devono essere evitati, per quanto possibile. Ove indispensabili, i collegamenti a presa e spina dovranno essere realizzati con prese e spine aventi almeno protezione IP 67 e dovranno essere posizionati fuori dai tratti interrati.

**Cavi di alimentazione: temperature di esposizione.** La temperatura sulla superficie esterna della guaina dei cavi non deve superare la temperatura di 50°C per cavi flessibili in posa mobile e di 70 °C per quelli flessibili in posa fissa, né scendere al di sotto dei -25 °C.

**Pressacavo.** Il pressacavo svolge la duplice funzione di protezione contro la penetrazione, all'interno del corpo della spina e della presa (fissa o mobile), di polvere e liquidi e contro la eventuale manutenzione, provvedere a togliere la tensione all'impianto. L'eccessiva accidentalmente esercitata sul cavo. Deve, pertanto, essere prestata la massima attenzione allo stato dei pressacavi presenti sia sulle spine che sulle prese.

**Quadri elettrici: arresto automatico.** Qualora un dispositivo di protezione (interruttore) sia intervenuto aprendo il circuito, prima di ridare tensione all'impianto occorrerà individuare e riparare il guasto che lo ha provocato e mai dare di nuovo tensione escludendo dal circuito l'interruttore che ne impedisce la chiusura. E' assolutamente vietato mettere fuori uso i dispositivi di sicurezza, togliendo, bloccando, sostituendo valvole, interruttori automatici, molle, ecc. con altri di diversa taratura o peggio ancora utilizzando sistemi di fortuna.

**Manutenzione di prese e spine: verifiche e controlli.** Gli spinotti delle spine, così come gli alveoli delle prese, vanno tenuti puliti e asciutti: prima di eseguire i controlli e la eventuale manutenzione, provvedere a togliere la tensione all'impianto.

Le prese e le spine che avessero subito forti urti, andranno accuratamente controllate, anche se non presentano danni apparenti: tutte quelle che mostreranno segni anche lievi di bruciature o danneggiamenti, dovranno essere sostituite facendo ricorso a personale qualificato.

**Allaccio apparecchiature elettriche.** Non devono mai essere inserite o disinserite macchine o utensili su prese in tensione. In particolare, prima di effettuare un allacciamento, si dovrà accertare che:

l'interruttore di avvio della macchina o utensile sia "aperto" (motore elettrico fermo);

l'interruttore posto a monte della presa sia "aperto" (assenza di tensione alla presa).

**Alimentazione elettrica: sospensione temporanea delle lavorazioni.** Durante le interruzioni di lavoro deve essere tolta l'alimentazione all'apparecchiatura elettrica.

**Come collegare e disinnestare una spina.** Per disconnettere una spina da una presa di corrente si deve sempre evitare di tendere il cavo; occorre, invece, disconnettere la spina mediante l'impugnatura della spina stessa. Per eseguire una connessione, non si devono mai collegare direttamente i cavi agli spinotti e dovranno usarsi, invece, sempre spine e prese normalizzate.

**Dispositivi di sicurezza: by-pass.** Evitare di by-passare i dispositivi di sicurezza se non espressamente autorizzati dal superiore preposto, esperto di sicurezza elettrica.

**Apparecchiature elettriche: verifiche prima dell'uso.** Prima di mettere in funzione qualsiasi macchina o apparecchiatura elettrica, devono essere controllate tutte le parti elettriche visibili, in particolare:

il punto dove il cavo di alimentazione si collega alla macchina (in quanto in questa zona il conduttore è soggetto ad usura e a sollecitazioni meccaniche con possibilità di rottura dell'isolamento);

la perfetta connessione della macchina ai conduttori di protezione ed il collegamento di questo all'impianto di terra.

Verificare visivamente, inoltre, l'integrità dell'isolamento della carcassa.

**Impianto elettrico: chiusura giornaliera dell'impianto.** Al termine della giornata di lavoro occorre disinserire tutti gli interruttori e chiudere i quadri elettrici a chiave.

b) **Requisiti generali delle apparecchiature elettriche;**

**Prescrizioni Organizzative: Apparecchiature elettriche: dispositivo contro il riavviamento automatico.** Tutte le apparecchiature elettriche, quali ad esempio seghe circolari, betoniere, flessibili, ecc., che possono presentare pericolo per l'operatore con la rimessa in moto al ristabilirsi della tensione di rete dopo una interruzione, devono essere provviste di dispositivo contro il riavviamento automatico.

**Apparecchiature elettriche: targhetta.** Tutte le apparecchiature elettriche (fisse, mobili, portatili o trasportabili) devono essere corredate di targhetta su cui, tra l'altro, devono essere riportate la tensione, l'intensità ed il tipo di alimentazione prevista dal costruttore, i marchi di



- conformità e tutte le altre eventuali caratteristiche costruttive necessarie per l'uso.
- c) **Apparecchiature elettriche di classe I: messa a terra;**  
*Prescrizioni Organizzative:* Tutte le macchine di classe I, quali ad esempio betoniera, argani, gru, ecc., devono essere collegate all'impianto di terra. Il collegamento all'impianto di terra deve avvenire tramite un conduttore di protezione di colore giallo-verde, avente la stessa sezione dei conduttori di fase, e comunque non minore di 35 mm<sup>2</sup>.
- d) **Betoniera ad inversione: spostamenti;**  
*Prescrizioni Esecutive:* Negli spostamenti della betoniera da un punto all'altro occorre legare la benna di carico alle guide, ricordando inoltre di togliere tensione al cavo elettrico, staccandolo dalla presa o aprendo l'interruttore all'inizio del cavo.
- e) **Betoniera: prevenzioni generali a "Elettrocuzione";**  
*Prescrizioni Organizzative:* Betoniera: protezione contro le scariche atmosferiche. Qualora risulti necessario, secondo la norma CEI 81-1, la macchina andrà protetta anche contro le scariche atmosferiche.  
Betoniera: alimentazione elettrica. La betoniera dovrà essere dotata di interruttore generale onnipolare (che operi l'interruzione simultanea di tutti i conduttori attivi) e differenziale ubicati sul quadro elettrico. Deve, inoltre, essere dotata di protezioni contro i corto circuiti e, per motori di potenza superiore ad 1 KW, contro le sovratensioni.
- 4) **Inalazione polveri, fibre, gas, vapori;**  
 Danni all'apparato respiratorio ed in generale alla salute del lavoratore, derivanti dall'esposizione a materiali in grana minuta, o rilascenti fibre minute, o che possono dar luogo a sviluppo di polveri, gas, vapori, nebbie, aerosol.  
 Intossicazione causata dall'inalazione dei gas di scarico di motori a combustione o di fumi o di ossidi (ossidi di zinco, di carbonio, di azoto, di piombo, ecc.) tossici originati durante la combustione o la saldatura o il taglio termico di materiali di varia natura.  
**Misure Preventive e Protettive relative al rischio:**
- a) **Dispositivi di protezione dalle polveri: condizioni di utilizzo;**  
*Prescrizioni Organizzative:* I lavoratori esposti a specifici rischi di inalazioni pericolose di gas, polveri o fumi nocivi devono avere a disposizione maschere respiratorie o altri dispositivi idonei, da conservarsi in luogo adatto facilmente accessibile e noto al personale.  
*Prescrizioni Esecutive:* Qualora per difficoltà di ordine ambientale od altre cause tecnicamente giustificate sia ridotta l'efficacia dei mezzi generali di prevenzione delle polveri, i lavoratori devono essere muniti e fare uso di idonee maschere antipolvere.
- b) **Inumidimento del materiale;**  
*Prescrizioni Esecutive:* Quando non sono attuabili le misure tecniche di prevenzione e la natura del materiale polveroso lo consenta, si deve provvedere all'inumidimento del materiale stesso.
- 5) **Investimento e ribaltamento;**  
 Lesioni (schiacciamenti, cesoiamenti, stritolamenti, impatti, tagli) causate dall'investimento ad opera di macchine operatrici o conseguenti al ribaltamento delle stesse.  
**Misure Preventive e Protettive relative al rischio:**
- a) **Betoniera: prevenzioni generali a "Investimento, ecc.";**  
*Prescrizioni Esecutive:* Betoniera su gomme: controllo ruote. Se la betoniera è dotata di ruote pneumatiche per il traino, occorre controllarne lo stato manutentivo e la pressione di gonfiaggio, che i bulloni siano perfettamente serrati e che le guarnizioni siano in buono stato.  
Betoniera su gomme: stabilità. La stabilità della betoniera su ruote gommate deve essere garantita mediante l'utilizzo degli appositi freni e/o di cunei in legno. E' tassativamente vietato asportare le ruote della betoniera prima del suo utilizzo, in quanto modificando la configurazione della macchina rispetto a quella prevista dal costruttore, se ne pregiudica la stabilità.  
Betoniera: presenza di vento forte. In presenza di vento forte, superiore ai 72 km/h, dovranno sospendersi tutte le operazioni e provvedere ad un ancoraggio supplementare della betoniera, per evitare che possa ribaltarsi.

### Misure Preventive e Protettive relative all'Attrezzo:

- 1) **Requisiti generali comuni a utensili, attr. a motore o macchinari, mezzi d'opera;**  
*Prescrizioni Organizzative:* Documentazione allegata. L'attrezzatura a motore, il macchinario o il mezzo d'opera in oggetto, deve essere accompagnato, oltre che dalle normali informazioni di carattere strettamente tecnico, dal libretto di garanzia e dalle istruzioni d'uso e manutenzione, con le indicazioni necessarie per eseguire, senza alcun rischio, la messa in funzione e l'utilizzazione, il trasporto, l'eventuale installazione e/o montaggio (smontaggio), la regolazione, la manutenzione e le riparazioni. Tale documentazione deve, inoltre, fornire tutte le informazioni sull'emissione di potenza sonora e sulle vibrazioni prodotte.  
Vendita o noleggio: disposizioni. Sono vietati la fabbricazione, la vendita, il noleggio e la concessione in uso di attrezzatura a motore, macchinari, mezzi d'opera e di impianti non rispondenti alle disposizioni legislative e regolamentari vigenti in materia di sicurezza. Chiunque concede in locazione finanziaria beni assoggettati a forme di certificazione o di omologazione obbligatoria è tenuto a che i medesimi siano accompagnati dalle previste certificazioni o dagli altri documenti previsti dalla legge.  
Protezione e sicurezza delle macchine. Le parti di macchine, macchinari o attrezzi che costituiscano un pericolo, dovranno essere protetti o segregati o provvisti di dispositivi di sicurezza.  
Manutenzione: norme generali. Tutti gli organi mobili dovranno essere lubrificati, se previsto dal libretto di manutenzione, avendo cura di ripristinare tutte le protezioni asportate, manomesse o danneggiate (schermi di protezione per ingranaggi, carter, ecc.). Deve essere evidenziata la presenza di punti di ossidazione che possa compromettere la funzionalità della macchina e, se necessario bisognerà provvedere alla relativa rimozione e verniciatura.  
Manutenzione: verifiche periodiche. Prima dell'introduzione in cantiere di utensili, attrezzature a motore, macchinari e mezzi d'opera, e periodicamente durante le lavorazioni, dovranno essere eseguite accurate verifiche sullo stato manutentivo ad opera di personale qualificato in grado di procedere alle eventuali necessarie riparazioni.  
Operazioni di regolazione e/o riparazione. Qualora vengano compiute operazioni di regolazione, riparazione o sostituzione di parti della macchina, bisognerà:  
 utilizzare solo ricambi ed accessori originali, come previsto nel libretto di manutenzione;  
 non modificare alcuna parte della macchina.  
 Ultimata la manutenzione e prima di rimettere in funzione la macchina, accertarsi di aver riposto tutti gli attrezzi utilizzati.
- 2) **Requisiti generali comuni a utensili, attr. a motore o macchinari;**  
*Prescrizioni Organizzative:* Organi rotanti: verifiche. Bisogna far eseguire da personale specializzato, periodicamente ed ogni qualvolta se ne evidenzia la necessità, verifiche sugli accoppiamenti degli organi rotanti per valutarne lo stato di usura.  
*Prescrizioni Esecutive:* Cuscinetti: verifiche. Deve costantemente essere verificato lo stato di usura e la funzionalità dei cuscinetti per valutare la opportunità della loro lubrificazione o sostituzione.
- 3) **Requisiti generali comuni a attr. a motore o macchinari a postazione fissa;**  
*Prescrizioni Organizzative:* Cartelli con norme d'uso. In prossimità della macchina devono essere esposti cartelli con l'indicazione delle principali norme d'uso e di sicurezza.  
Comandi della macchina: arresto di emergenza. Sulla macchina, in posizione facilmente raggiungibile e ben riconoscibile, deve essere collocato un interruttore per l'arresto immediato di emergenza.

Comandi della macchina: posizione e caratteristiche. Ogni macchina deve avere gli organi di comando per la messa in moto e l'arresto ben riconoscibili e a facile portata del lavoratore; inoltre devono essere collocati in modo da evitare avviamenti o innesti accidentali o essere provvisti di dispositivi atti a conseguire lo stesso scopo.

Prescrizioni Esecutive: Comandi della macchina: arresto di emergenza. Il lavoratore deve, prima di iniziare le lavorazioni, prendere visione della posizione del comando per l'arresto immediato di emergenza segnalando al preposto o al datore di lavoro, se tale posizione non dovesse essere facilmente raggiungibile.

Condizioni di posizionamento ed utilizzo: indicazioni del costruttore. La macchina dovrà sempre essere posizionata ed utilizzata seguendo le indicazioni del libretto d'uso e manutenzione fornito dal costruttore.

Verifiche sull'area di ubicazione della macchina. Le verifiche preventive da eseguire sul terreno dove si dovrà installare la macchina sono: verifica della stabilità (non dovranno manifestarsi cedimenti sotto i carichi trasmessi dalla macchina);

verifica del drenaggio (non dovranno constatarsi ristagni di acqua piovana alla base della macchina).  
Per assicurare la stabilità della macchina si dovranno utilizzare gli appositi regolatori di altezza, se presenti o, in alternativa, assi di legno, evitando l'uso di mattoni e pietre.

Qualora venissero aperti scavi in prossimità della macchina, si dovrà provvedere ad una loro adeguata armatura.

4) **Betoniera: requisiti generali;**

Prescrizioni Organizzative: Documentazione allegata alla betoniera. Alla macchina dovrà essere allegata una dichiarazione di stabilità al ribaltamento, rilasciata dal costruttore e redatta da un tecnico abilitato.

Betoniera: fosse per lo scarico dell'impasto. Se lo scarico dell'impasto viene eseguito entro fosse nelle quali scendono le benne delle gru, i parapetti di protezione dovranno essere in grado di resistere all'urto accidentale di tali benne.

Posto di manovra della betoniera. Il posto di manovra della betoniera dovrà essere realizzato in maniera tale da consentire una perfetta e totale visibilità di tutte le parti delle quali si determini il movimento.

5) **Betoniera ad inversione ad azionamento idraulico: dispositivi di protezione;**

Prescrizioni Organizzative: La betoniera ad inversione di marcia deve essere dotata dei seguenti dispositivi di protezione, la cui presenza ed efficienza andrà verificata al termine delle operazioni di montaggio e all'inizio di ogni turno di lavoro:

valvola di massima pressione;

valvola di blocco o di regolazione di flusso per mancanza di fluido motore;

dispositivo di arresto automatico per interruzione dell'energia di azionamento (comprese le interruzioni per rotture e sfilamento dei tubi) del quale devono essere dotate le benne a sollevamento oleodinamico.

Gli ingranaggi, le pulegge, le cinghie e in genere tutti gli organi di trasmissione del moto devono essere protetti contro il contatto accidentale tramite carter.

Occorre, inoltre, verificare il livello del fluido motore (provvedendo al suo eventuale rabboccamento) e il controllo dello stato delle tubazioni oleodinamiche flessibili, provvedendo a far sostituire da personale specializzato quelle in cattivo stato.

## **Cannello per saldatura ossiacetilenica**

Usato essenzialmente per operazioni di saldatura o taglio ossiacetilenico di parti metalliche.

### **Rischi generati dall'uso dell'Attrezzo:**

1) **Inalazione polveri, fibre, gas, vapori;**

Danni all'apparato respiratorio ed in generale alla salute del lavoratore, derivanti dall'esposizione a materiali in grana minuta, o rilascianti fibre minute, o che possono dar luogo a sviluppo di polveri, gas, vapori, nebbie, aerosol.

Intossicazione causata dall'inalazione dei gas di scarico di motori a combustione o di fumi o di ossidi (ossidi di zinco, di carbonio, di azoto, di piombo, ecc.) tossici originati durante la combustione o la saldatura o il taglio termico di materiali di varia natura.

#### **Misure Preventive e Protettive relative al rischio:**

a) **Cannello: ventilazione;**

Prescrizioni Esecutive: Se il cannello viene utilizzato in un luogo confinato, bisogna predisporre un adeguato sistema di aspirazione fumi e/o ventilazione. Deve, inoltre, verificarsi l'assenza di infiltrazioni di gas sfuggiti da bombole ed apparecchi anche lontani e utilizzati per altre lavorazioni nel cantiere oppure dei vapori infiammabili provenienti da colle, mastici, intonaci impermeabilizzanti, vernici, pitture, solventi per la lavorazione di materiali plastici che, a contatto con la fiamma del cannello, potrebbero esplodere.

2) **Incendi o esplosioni;**

Lesioni provocate da incendi e/o esplosioni conseguenti allo schiacciamento di tubazioni del gas in esercizio, alla combustione di recipienti o serbatoi contenenti carburanti o sostanze chimiche altamente deflagranti, al brillamento di esplosivo per demolizioni o di ordigni bellici interrati, ecc..

#### **Misure Preventive e Protettive relative al rischio:**

a) **Cannello: prevenzioni a "Incendi o Esplosioni";**

Prescrizioni Organizzative: Postazione di lavoro: presenza di un estintore. Sul posto di lavoro deve essere sempre presente un estintore efficiente.

Prescrizioni Esecutive: Cannello: fughe di gas. Deve verificarsi frequentemente l'assenza di fughe di gas, utilizzando solo acqua saponata o gli appositi prodotti ed evitando sempre di ricorrere a fiamme libere.

Cannello: manometri e riduttori. Deve essere quotidianamente verificata l'efficienza dei manometri e dei riduttori di pressione.

Cannello: materiali infiammabili. Verificare che nella zona di utilizzo del cannello non vi sia presenza di materiali infiammabili.

Cannello: posizionamento bombole. Nel posizionare le bombole, bisognerà evitare che la distanza tra esse ed il cannello scenda al di sotto dei 10 m. e che sia, comunque, distante da qualsiasi fonte di calore e/o dai raggi solari. Le bombole dovranno essere ubicate in luoghi sicuri ma non ristretti, al riparo da possibili urti e comunque sempre in posizione verticale. La chiave di regolazione deve essere tenuta sempre vicino alle bombole.

Cannello: raccordi e connessioni. Il fissaggio delle tubazioni al cannello ed alle bombole dovrà essere realizzato con appropriati accorgimenti (ad esempio mediante fascette a vite) per evitare lo sfilamento.

Cannello: valvole sulle bombole. Deve essere sempre verificato il perfetto funzionamento della valvola di controllo delle bombole del cannello e/o del riduttore di pressione. Nell'aprire il rubinetto a mano o con l'apposita valvola, deve essere evitata ogni forzatura con chiavi od attrezzi inadeguati per non provocare fessurazioni, rotture o fuoriuscite di gas.

Ritorno di fiamma: dispositivi di sicurezza. Devono essere installati e verificati dispositivi di sicurezza contro il ritorno di fiamma in prossimità dell'impugnatura, dopo i riduttori di pressione e nelle tubazioni la cui lunghezza è superiore a 5 m. Sui riduttori deve essere montata una valvola a secco.

Sospensione del lavoro con il cannello. Sia nelle pause di lavoro che al termine del turno, si dovrà provvedere a spegnere la fiamma chiudendo le valvole d'afflusso del gas. Dovrà essere accertata, inoltre, la perfetta chiusura della bombola e l'assenza di eventuali perdite. In particolare, al termine del turno di lavoro, si dovrà verificare il corretto funzionamento del cannello e provvedere a riportare correttamente la tubazione.

Tubazioni di adduzione del cannello. Le tubazioni di adduzione del gas al cannello non devono mai essere sottoposte a sforzi di trazione

e né piegate per interrompere l'afflusso del gas. Dovranno essere mantenute distese in curve ampie, lontano dai posti di passaggio, protette dai calpestamenti (ad esempio ponendole tra due tavole da lavoro appoggiate per terra), dalle scintille e da fonti di calore.

b) **Cannello acetilenico: prevenzioni a "Incendi o Esplosioni";**

**Prescrizioni Esecutive:** Cannello acetilenico: recipienti o tubazioni. E' vietato effettuare operazioni di saldatura o di taglio al cannello, nelle seguenti condizioni:

a) su recipienti o tubi chiusi;

b) su recipienti o tubi aperti che contengono materie le quali sotto l'azione del calore possono dar luogo a esplosioni o altre reazioni pericolose;

c) su recipienti o tubi anche aperti che abbiano contenuto sostanze che evaporando o gassificandosi sotto l'azione del calore o dell'umidità, possono formare miscele esplosive. Qualora le condizioni di pericolo, precedentemente esposte, possano essere eliminate con l'apertura del recipiente chiuso, con l'asportazione delle materie pericolose e dei loro residui o con altri mezzi o misure, le operazioni di saldatura e taglio potranno essere eseguite, purché le misure di sicurezza siano disposte da un esperto ed effettuate sotto la sua diretta sorveglianza

Derivazioni di gas acetilene. Sulle derivazioni di gas acetilene o di altri gas combustibili di alimentazione sul cannello deve essere inserita una valvola idraulica o altro dispositivo di sicurezza che corrisponda ai seguenti requisiti:

a) impedisca il ritorno di fiamma e l'afflusso dell'ossigeno o dell'aria nelle tubazioni di gas combustibile;

b) permetta un sicuro controllo, in ogni momento, del suo stato di efficienza;

c) sia costruito in modo da non costituire pericolo in caso di eventuale scoppio per ritorno di fiamma.

Generatori di acetilene. Nei luoghi sotterranei è vietato installare o usare generatori e gasometri di acetilene o costituire depositi di recipienti contenenti gas combustibili.

Carrelli per bombole. Le bombole devono essere movimentate su idoneo carrello portabombole e fissate verticalmente contro il ribaltamento e la caduta.

3) **Ustioni;**

Ustioni conseguenti al contatto con materiali ad elevata temperatura (posa in opera di asfalti e manti bituminosi, calce in spegnimento, ecc.) o organi lavoratori di macchine ed attrezzi (saldatrice, cannello a gas, sega, flessibile, ecc.), o motori, o sostanze chimiche aggressive.

**Misure Preventive e Protettive relative al rischio:**

a) **Uso appropriato del cannello;**

**Prescrizioni Esecutive:** Durante l'uso si deve fare attenzione che la fiamma del cannello non rechi danno a persone.

b) **Cannello acetilenico: pezzi lavorati;**

**Prescrizioni Esecutive:** Raffreddare ed accantonare i pezzi metallici tagliati o saldati.

## **Carriola**

Attrezzatura di cantiere per la movimentazione manuale di materiali.

**Rischi generati dall'uso dell'Attrezzo:**

1) Colpi, tagli, punture, abrasioni;

2) Colpi, tagli, punture, abrasioni;

Colpi, tagli, punture, abrasioni alle mani; contusioni e traumi a tutto il corpo senza una localizzazione specifica, per contatto con l'attrezzo adoperato o conseguenti ad urti con oggetti di qualsiasi tipo presenti in cantiere.

Dolori muscolari relativi ad errate posizioni assunte durante l'uso dell'attrezzatura di lavoro.

**Misure Preventive e Protettive relative al rischio:**

a) **Carriola: prevenzioni a "Colpi, ecc.";**

**Prescrizioni Organizzative:** Carriola: manopole. I manici della carriola devono essere dotati, alle estremità, di manopole antiscivolo.

Carriola: ruota. La ruota della carriola deve essere mantenuta gonfia a sufficienza.

**Prescrizioni Esecutive:** Carriola: modalità di impiego. I lavoratori che usano la carriola dovranno utilizzarla solo spingendo, evitando di trascinarla.

Carriola: ruota. Ai lavoratori è vietato usare la carriola con la ruota sgonfia e priva delle manopole.

**Misure Preventive e Protettive relative all'Attrezzo:**

1) Carriola: misure preventive e protettive;

**Prescrizioni Esecutive:** MODALITÀ D'UTILIZZO: utilizza la carriola spingendola, evitando di trascinarla; accertati del buono stato delle manopole e della ruota.

## **Cesoie elettriche**

Attrezzo elettrico per il taglio di lamiera, tondini di ferro, ecc.

**Rischi generati dall'uso dell'Attrezzo:**

1) Cesoiamenti, stritolamenti, impatti, lacerazioni;

2) Elettrocuzione;

**Misure Preventive e Protettive relative all'Attrezzo:**

1) Cesoie elettriche: misure preventive e protettive;

**Prescrizioni Esecutive:** PRIMA DELL'USO: assicurati del buono stato dei pressacavi; accertati che il cavo di alimentazione e la spina non presentino danneggiamenti evitando assolutamente di utilizzare nastri isolanti adesivi per eseguire eventuali riparazioni; assicurati che l'utensile sia del tipo doppio isolamento (220V); accertati del corretto funzionamento dei comandi.

DURANTE L'USO: accertati che il cavo di alimentazione non intralci i passaggi e sia posizionato in modo da evitare che sia soggetto a danneggiamenti; accertati che i collegamenti volanti a presa e spina, quando indispensabili, siano realizzati con elementi aventi almeno protezione IP 67 e posizionati fuori dai tratti interrati; utilizza prolunghe realizzate secondo le norme di sicurezza (cavo per posa mobile) per portare l'alimentazione in luoghi ove non sono presenti quadri elettrici, evitando assolutamente di approntare prolunghe artigianalmente; evita di connettere la spina su prese in tensione, accertandoti preventivamente che risultino "aperti" sia l'interruttore dell'apparecchiatura elettrica che quello posto a monte della spina; utilizza l'impugnatura della spina per disconnetterla da una presa, evitando accuratamente di farlo tendendo il cavo; non richiudere mai un circuito elettrico disconnesso automaticamente dai dispositivi di protezione, senza prima aver individuato e riparato il guasto; assicurati di aver interrotto l'alimentazione elettrica durante le pause di lavoro; presta particolare attenzione a

non avvicinare mai le mani alle lame dell'utensile; qualora debbano essere eseguiti tagli su piccoli pezzi, utilizza le apposite attrezzature speciali per trattenerne e movimentare il pezzo in prossimità delle lame di taglio; evita di tagliare più tondini o barre contemporaneamente; informa tempestivamente il preposto e/o il datore di lavoro, di malfunzionamenti o pericoli che dovessero evidenziarsi durante il lavoro. DOPO L'USO: assicurati di aver interrotto l'alimentazione elettrica; ripulisci con cura i cavi di alimentazione prima di provvedere a riporli; accertati del buono stato degli organi lavoratori; effettua tutte le operazioni di revisione e manutenzione dell'attrezzo secondo quanto indicato nel libretto dopo esserti accertato di aver snesso l'alimentazione elettrica.

## **Compattatore a piatto vibrante**

Il compactatore a piatto vibrante è una macchina destinata al costipamento di rinterri di non eccessiva entità, come quelli eseguiti successivamente a scavi per posa di sottoservizi, ecc.

### **Rischi generati dall'uso dell'Attrezzo:**

- 1) Cesoiamenti, stritolamenti, impatti, lacerazioni;  
Ferite e lesioni (cesoiamenti, stritolamenti, impatti, lacerazioni) causate da contatti accidentali con organi mobili di macchine o mezzi, o per collisioni con ostacoli o altri mezzi presenti nell'area del cantiere.  
**Misure Preventive e Protettive relative al rischio:**
  - a) Prevenzioni generali a "Cesoiamenti, ecc.", comuni a utensili, attr. a motore o macchinari, mezzi d'opera;  
*Prescrizioni Esecutive:* Rimozione delle protezioni e dei dispositivi di sicurezza. Le protezioni ed i dispositivi di sicurezza di attrezzature, macchinari e mezzi d'opera non devono essere rimossi se non nei casi di assoluta necessità o per operazioni di manutenzione espressamente previste nelle istruzioni fornite dal produttore. Qualora debba provvedersi alla loro rimozione (previo permesso preventivo del preposto o del datore di lavoro), dovranno adottarsi contemporaneamente misure atte a mettere in evidenza e a ridurre al limite minimo possibile il pericolo che ne deriva. Il ricollocamento nella sede originaria delle protezioni o dei dispositivi di sicurezza rimossi, dovrà avvenire non appena siano cessate le ragioni che ne hanno reso necessaria la loro temporanea rimozione.  
*Manutenzione:* divieto con la macchina in funzione. Non è consentito pulire, oliare o ingrassare gli organi mobili, né eseguire qualsiasi operazione di registrazione o di riparazione di attrezzature, macchinari o mezzi d'opera qualora siano in funzione, salvo non risulti espressamente indicato (con le relative procedure esecutive) nelle istruzioni di manutenzione.
- 2) Inalazione polveri, fibre, gas, vapori;  
Danni all'apparato respiratorio ed in generale alla salute del lavoratore, derivanti dall'esposizione a materiali in grana minuta, o rilascenti fibre minute, o che possono dar luogo a sviluppo di polveri, gas, vapori, nebbie, aerosol.  
Intossicazione causata dall'inalazione dei gas di scarico di motori a combustione o di fumi o di ossidi (ossidi di zinco, di carbonio, di azoto, di piombo, ecc.) tossici originati durante la combustione o la saldatura o il taglio termico di materiali di varia natura.  
**Misure Preventive e Protettive relative al rischio:**
  - a) Ambienti confinati: macchine con motore endotermico;  
*Prescrizioni Organizzative:* L'uso di macchine con motore endotermico in ambienti confinati è consentito solo in presenza di ventilazione sufficiente a smaltire i gas di scarico o, nel caso di ventilazione insufficiente, alla predisposizione di adeguati sistemi di aspirazione e/o scarico od alla presenza di un depuratore, ad acqua o catalitico, per i gas combustibili.  
*Prescrizioni Esecutive:* Prima e durante le lavorazioni è necessario verificare lo stato degli attacchi degli organi di scarico e che tali organi non interferiscano con prese d'aria di condizionatori o di altre macchine.
- 3) Incendi o esplosioni;  
Lesioni provocate da incendi e/o esplosioni conseguenti allo schiacciamento di tubazioni del gas in esercizio, alla combustione di recipienti o serbatoi contenenti carburanti o sostanze chimiche altamente deflagranti, al brillamento di esplosivo per demolizioni o di ordigni bellici interrati, ecc..  
**Misure Preventive e Protettive relative al rischio:**
  - a) Compattatore a piatto vibrante: sospensione del lavoro;  
*Prescrizioni Esecutive:* Durante le sospensioni del lavoro spegnere sempre la macchina e chiudere il rubinetto del combustibile.
- 4) Movimentazione manuale dei carichi;  
Lesioni relative all'apparato scheletrico e/o muscolare durante la movimentazione manuale dei carichi, per il loro eccessivo peso o ingombro o per la scorretta posizione assunta dal lavoratore durante la movimentazione.  
**Misure Preventive e Protettive relative al rischio:**
  - a) Compattatore a piatto vibrante: posizionamento;  
*Prescrizioni Esecutive:* Per brevi spostamenti della macchina sul cantiere, utilizzare sempre un numero adeguato di lavoratori.
- 5) Scivolamenti e cadute;  
Scivolamenti e cadute sul piano di lavoro, provocati da presenza di grasso o sporco sui punti di appiglio (nel caso di salita su mezzi o macchine), o da cattive condizioni del posto di lavoro (come ad esempio disordine per presenza di residui sparsi delle lavorazioni), o da cattive condizioni della viabilità pedonale.  
**Misure Preventive e Protettive relative al rischio:**
  - a) Compattatore a piatto vibrante: terreno;  
*Prescrizioni Esecutive:* Prima di iniziare la lavorazione, verificare la consistenza del terreno da compattare.
- 6) Vibrazioni;  
Danni all'apparato scheletrico e muscolare causate dalle vibrazioni trasmesse al lavoratore da macchine o parti di esse.  
**Misure Preventive e Protettive relative al rischio:**
  - a) Prevenzioni generali a "Vibrazioni", comuni a utensili, attr. a motore o macchinari, mezzi d'opera;  
*Prescrizioni Organizzative:* Vibrazioni: turni di lavoro. Ove il tipo di lavorazione o la macchina impiegata sottopongano il lavoratore a vibrazioni intense e prolungate, dovranno essere evitati turni di lavoro lunghi e continui.  
*Prescrizioni Esecutive:* Dispositivi antivibrazioni. Prima di iniziare la lavorazione, devono essere controllati tutti i dispositivi atti a ridurre le vibrazioni prodotte dalla macchina.

### **Misure Preventive e Protettive relative all'Attrezzo:**

- 1) Requisiti generali comuni a utensili, attr. a motore o macchinari, mezzi d'opera;  
*Prescrizioni Organizzative:* Documentazione allegata. L'attrezzatura a motore, il macchinario o il mezzo d'opera in oggetto, deve essere accompagnato, oltre che dalle normali informazioni di carattere strettamente tecnico, dal libretto di garanzia e dalle istruzioni d'uso e manutenzione, con le indicazioni necessarie per eseguire, senza alcun rischio, la messa in funzione e l'utilizzazione, il trasporto, l'eventuale installazione e/o montaggio (smontaggio), la regolazione, la manutenzione e le riparazioni. Tale documentazione deve, inoltre, fornire tutte le informazioni sull'emissione di potenza sonora e sulle vibrazioni prodotte.  
Vendita o noleggio: disposizioni. Sono vietati la fabbricazione, la vendita, il noleggio e la concessione in uso di attrezzatura a motore,



macchinari, mezzi d'opera e di impianti non rispondenti alle disposizioni legislative e regolamentari vigenti in materia di sicurezza. Chiunque concede in locazione finanziaria beni assoggettati a forme di certificazione o di omologazione obbligatoria è tenuto a che i medesimi siano accompagnati dalle previste certificazioni o dagli altri documenti previsti dalla legge.

Protezione e sicurezza delle macchine. Le parti di macchine, macchinari o attrezzi che costituiscano un pericolo, dovranno essere protetti o segregati o provvisti di dispositivi di sicurezza.

Manutenzione: norme generali. Tutti gli organi mobili dovranno essere lubrificati, se previsto dal libretto di manutenzione, avendo cura di ripristinare tutte le protezioni asportate, manomesse o danneggiate (schermi di protezione per ingranaggi, carter, ecc.). Deve essere evidenziata la presenza di punti di ossidazione che possa compromettere la funzionalità della macchina e, se necessario bisognerà provvedere alla relativa rimozione e verniciatura.

Manutenzione: verifiche periodiche. Prima dell'introduzione in cantiere di utensili, attrezzature a motore, macchinari e mezzi d'opera, e periodicamente durante le lavorazioni, dovranno essere eseguite accurate verifiche sullo stato manutentivo ad opera di personale qualificato in grado di procedere alle eventuali necessarie riparazioni.

Operazioni di regolazione e/o riparazione. Qualora vengano compiute operazioni di regolazione, riparazione o sostituzione di parti della macchina, bisognerà:

utilizzare solo ricambi ed accessori originali, come previsto nel libretto di manutenzione;  
non modificare alcuna parte della macchina.

Ultimata la manutenzione e prima di rimettere in funzione la macchina, accertarsi di aver riposto tutti gli attrezzi utilizzati.

### **Compressore con motore endotermico**

I compressori sono macchine destinate alla produzione di aria compressa, che viene impiegata per alimentare macchine apposite, come i martelli pneumatici, vibratori, avvitatori, intonacatrici, pistole a spruzzo, ecc.. Sono costituite essenzialmente da due parti: un gruppo motore, endotermico o elettrico, ed un gruppo compressore che aspira l'aria dall'ambiente e la comprime.

I compressori possono essere distinti in mini o maxi compressori: i primi sono destinati ad utenze singole (basse potenzialità) sono montati su telai leggeri dotati di ruote e possono essere facilmente trasportati, mentre i secondi, molto più ingombranti e pesanti, sono finalizzati anche all'alimentazione contemporanea di più utenze.

#### **Rischi generati dall'uso dell'Attrezzo:**

- 1) Cesoiamenti, stritolamenti, impatti, lacerazioni;
- 2) Inalazione polveri, fibre, gas, vapori;
- 3) Incendi o esplosioni;
- 4) Investimento e ribaltamento;
- 5) Scoppio;
- 6) Vibrazioni;
- 7) Cesoiamenti, stritolamenti, impatti, lacerazioni;

Ferite e lesioni (cesoiamenti, stritolamenti, impatti, lacerazioni) causate da contatti accidentali con organi mobili di macchine o mezzi, o per collisioni con ostacoli o altri mezzi presenti nell'area del cantiere.

#### **Misure Preventive e Protettive relative al rischio:**

- a) Prevenzioni generali a "Cesoiamenti, ecc.", comuni a utensili, attr. a motore o macchinari, mezzi d'opera;  
*Prescrizioni Esecutive:* Rimozione delle protezioni e dei dispositivi di sicurezza. Le protezioni ed i dispositivi di sicurezza di attrezzature, macchinari e mezzi d'opera non devono essere rimossi se non nei casi di assoluta necessità o per operazioni di manutenzione espressamente previste nelle istruzioni fornite dal produttore. Qualora debba provvedersi alla loro rimozione (previo permesso preventivo del preposto o del datore di lavoro), dovranno adottarsi contemporaneamente misure atte a mettere in evidenza e a ridurre al limite minimo possibile il pericolo che ne deriva. Il ricollocamento nella sede originaria delle protezioni o dei dispositivi di sicurezza rimossi, dovrà avvenire non appena siano cessate le ragioni che ne hanno reso necessaria la loro temporanea rimozione.  
Manutenzione: divieto con la macchina in funzione. Non è consentito pulire, oliare o ingrassare gli organi mobili, né eseguire qualsiasi operazioni di registrazione o di riparazione di attrezzature, macchinari o mezzi d'opera qualora siano in funzione, salvo non risulti espressamente indicato (con le relative procedure esecutive) nelle istruzioni di manutenzione.
  - b) Prevenzioni generali a "Cesoiamenti, ecc.", comuni a utensili, attr. a motore o macchinari;  
*Prescrizioni Esecutive:* Misurazioni di pezzi in lavorazione. Un pezzo in lavorazione deve essere misurato soltanto con la macchina ferma.  
Verifiche delle protezioni prima della lavorazione. Ogni qualvolta il lavoratore si accinga ad iniziare una lavorazione, dovrà preventivamente accertarsi del corretto posizionamento dei carter e di tutte le protezioni da organi mobili.
  - c) Compressore: prevenzioni generali a "Cesoiamenti, ecc.";  
*Prescrizioni Esecutive:* Compressore: interruzioni del lavoro. La valvola di intercettazione dell'aria compressa deve essere chiusa ad ogni interruzione del lavoro.  
Compressore: termine delle lavorazioni. Al termine delle lavorazioni bisognerà spegnere il motore e scaricare il serbatoio dell'aria.
  - d) Compressore a motore: avviamento;  
*Prescrizioni Esecutive:* Nell'avviamento del motore del compressore, il lavoratore non dovrà mai arrotolare alla mano o alle dita l'eventuale cordicella della messa in moto.
- 8) Inalazione polveri, fibre, gas, vapori;  
Danni all'apparato respiratorio ed in generale alla salute del lavoratore, derivanti dall'esposizione a materiali in grana minuta, o rilascianti fibre minute, o che possono dar luogo a sviluppo di polveri, gas, vapori, nebbie, aerosol.  
Intossicazione causata dall'inalazione dei gas di scarico di motori a combustione o di fumi o di ossidi (ossidi di zinco, di carbonio, di azoto, di piombo, ecc.) tossici originati durante la combustione o la saldatura o il taglio termico di materiali di varia natura.

#### **Misure Preventive e Protettive relative al rischio:**

- a) Ambienti confinati: macchine con motore endotermico;  
*Prescrizioni Organizzative:* L'uso di macchine con motore endotermico in ambienti confinati è consentito solo in presenza di ventilazione sufficiente a smaltire i gas di scarico o, nel caso di ventilazione insufficiente, alla predisposizione di adeguati sistemi di aspirazione e/o scarico od alla presenza di un depuratore, ad acqua o catalitico, per i gas combustibili.  
*Prescrizioni Esecutive:* Prima e durante le lavorazioni è necessario verificare lo stato degli attacchi degli organi di scarico e che tali organi non interferiscano con prese d'aria di condizionatori o di altre macchine.
- 9) Incendi o esplosioni;  
Lesioni provocate da incendi e/o esplosioni conseguenti allo schiacciamento di tubazioni del gas in esercizio, alla combustione di recipienti o serbatoi contenenti carburanti o sostanze chimiche altamente deflagranti, al brillamento di esplosivo per demolizioni o di ordigni bellici interrati, ecc..

### **Misure Preventive e Protettive relative al rischio:**

- a) Prevenzioni generali a "Incendi o Espl.", comuni a attr. a motore o macchinari, mezzi d'opera;  
*Prescrizioni Organizzative: Avviamento con spray.* Se per l'avviamento del motore deve essere utilizzato lo speciale spray, devono essere seguite scrupolosamente tutte le istruzioni d'uso.  
*Posizionamento della macchina.* La macchina deve essere posizionata lontano da materiali infiammabili.  
*Prescrizioni Esecutive: Rifornimento di carburante.* Il carburante dovrà essere trasportato in recipienti adeguati, dotati delle prescritte etichettature. Durante il rifornimento di carburante o la ricarica delle batterie, evitare accuratamente la presenza di fiamme libere o la produzione di scintille.  
*Tipo di carburante.* Non deve essere utilizzato in alcun caso un combustibile diverso da quello indicato dal costruttore.  
*Perdite di carburante.* Prima e durante le lavorazioni deve verificarsi che non vi siano perdite di carburante.
- b) Condizioni ambientali: divieto di utilizzare aria compressa;  
*Prescrizioni Esecutive:* Quando nell'ambiente di lavoro sono presenti polveri di natura infiammabile o esplosiva come zucchero, amido, alluminio, magnesio e leghe di questi ultimi materiali, non si devono utilizzare getti di aria compressa, a meno che non si sia provveduto ad umidificare l'aria dell'ambiente portandola ad una umidità relativa di almeno il 70%.

### 10) Investimento e ribaltamento;

Lesioni (schiacciamenti, cesoiamenti, stritolamenti, impatti, tagli) causate dall'investimento ad opera di macchine operatrici o conseguenti al ribaltamento delle stesse.

### **Misure Preventive e Protettive relative al rischio:**

- a) Compressore: prevenzioni generali a "Investimento, ecc.";  
*Prescrizioni Esecutive: Compressori su gomme: controllo ruote.* Se il compressore è dotato di ruote pneumatiche per il traino, occorre controllarne lo stato manutentivo e la pressione di gonfiaggio, che i bulloni siano perfettamente serrati e che le guarnizioni siano in buono stato.  
*Compressori su gomme: stabilità.* La stabilità dei compressori su ruote gommate deve essere garantita mediante l'utilizzo degli appositi freni e/o di cunei in legno. E' tassativamente vietato asportare le ruote del compressore prima del suo utilizzo, in quanto modificando la configurazione della macchina rispetto a quella prevista dal costruttore, se ne pregiudica la stabilità.

### 11) Scoppio;

Lesioni conseguenti allo scoppio di silos, serbatoi, recipienti, tubazioni, macchine o utensili alimentati ad aria compressa o destinate alla sua produzione, ecc. per sovrappressioni causate da carico superiore ai limiti consentiti, malfunzionamento delle tubazioni di sfiato, danneggiamenti subiti, ecc.

### **Misure Preventive e Protettive relative al rischio:**

- a) Compressore: prevenzioni generali a "Scoppio";  
*Prescrizioni Esecutive: Compressore: filtro aspirazione.* Prima e durante le lavorazioni, deve essere controllata l'efficienza del filtro posto sul condotto di aspirazione dell'aria esterna per trattenerne le polveri: un suo cattivo stato di funzionamento potrebbe comportare l'intasamento dei condotti e/o l'immissione di gas e vapori provenienti dall'esterno con conseguente pericolo di esplosione.  
*Compressore: filtro mandata.* Prima e durante le lavorazioni deve essere controllata l'efficienza del filtro di trattenuta per acqua e particelle d'olio.

### 12) Vibrazioni;

Danni all'apparato scheletrico e muscolare causate dalle vibrazioni trasmesse al lavoratore da macchine o parti di esse.

### **Misure Preventive e Protettive relative al rischio:**

- a) Prevenzioni generali a "Vibrazioni", comuni a utensili, attr. a motore o macchinari, mezzi d'opera;  
*Prescrizioni Organizzative: Vibrazioni: turni di lavoro.* Ove il tipo di lavorazione o la macchina impiegata sottopongano il lavoratore a vibrazioni intense e prolungate, dovranno essere evitati turni di lavoro lunghi e continui.  
*Prescrizioni Esecutive: Dispositivi antivibrazioni.* Prima di iniziare la lavorazione, devono essere controllati tutti i dispositivi atti a ridurre le vibrazioni prodotte dalla macchina.

### **Misure Preventive e Protettive relative all'Attrezzatura:**

#### 1) Compressore con motore endotermico: misure preventive e protettive;

*Prescrizioni Esecutive: PRIMA DELL'USO:* accertati dell'efficienza della strumentazione (valvola di sicurezza tarata alla massima pressione, efficiente dispositivo di arresto automatico del gruppo di compressione al raggiungimento della pressione massima di esercizio, manometri, termometri, ecc.); prendi visione della posizione del comando per l'arresto d'emergenza e verificane l'efficienza; assicurati dell'integrità dell'isolamento acustico; accertati che la macchina sia posizionata in maniera da offrire garanzie di stabilità; assicurati che la macchina sia posizionata in luoghi sufficientemente aerati; assicurati che nell'ambiente ove è posizionato il compressore non vi sia presenza di gas, vapori infiammabili o ossido di carbonio, anche se in minima quantità; accertati della corretta connessione dei tubi; accertati che i tubi per l'aria compressa non presentino tagli, lacerazioni, ecc., evitando qualsiasi riparazione di fortuna; accertati della presenza e dell'efficienza delle protezioni da contatto accidentale relative agli organi di manovra e agli altri organi di trasmissione del moto o parti del compressore ad alta temperatura; accertati dell'efficienza del filtro di trattenuta per acqua e particelle d'olio; accertati della pulizia e dell'efficienza del filtro dell'aria aspirata; controlla la presenza ed il buono stato della protezione sovrastante il posto di manovra (tettoia).

*DURANTE L'USO:* delimita l'area di lavoro esposta a livello di rumorosità elevato; assicurati di aver aperto il rubinetto dell'aria compressa prima dell'accensione del motore e ricordati di mantenerlo aperto sino al raggiungimento dello stato di regime del motore; evita di rimuovere gli sportelli del vano motore; accertati di aver chiuso la valvola di intercettazione dell'aria compressa ad ogni sosta o interruzione del lavoro; assicurati del corretto livello della pressione, controllando frequentemente i valori sui manometri in dotazione; evita assolutamente di toccare gli organi lavoratori degli utensili o i materiali in lavorazione, in quanto; certamente surriscaldati; durante i rifornimenti, spegni il motore, evita di fumare ed accertati dell'assenza di fiamme libere in adiacenza della macchina; informa tempestivamente il preposto e/o il datore di lavoro, di malfunzionamenti o pericoli che dovessero evidenziarsi durante il lavoro.

*DOPO L'USO:* assicurati di aver spento il motore e ricordati di scaricare il serbatoio dell'aria; effettua tutte le operazioni di revisione e manutenzione della macchina secondo quanto indicato nel libretto e sempre dopo esserti accertato che il motore sia spento e non riavviabile da terzi accidentalmente.

#### 2) Requisiti generali comuni a utensili, attr. a motore o macchinari, mezzi d'opera;

*Prescrizioni Organizzative: Documentazione allegata.* L'attrezzatura a motore, il macchinario o il mezzo d'opera in oggetto, deve essere accompagnato, oltre che dalle normali informazioni di carattere strettamente tecnico, dal libretto di garanzia e dalle istruzioni d'uso e manutenzione, con le indicazioni necessarie per eseguire, senza alcun rischio, la messa in funzione e l'utilizzazione, il trasporto, l'eventuale installazione e/o montaggio (smontaggio), la regolazione, la manutenzione e le riparazioni. Tale documentazione deve, inoltre, fornire tutte le informazioni sull'emissione di potenza sonora e sulle vibrazioni prodotte.

*Vendita o noleggio: disposizioni.* Sono vietati la fabbricazione, la vendita, il noleggio e la concessione in uso di attrezzatura a motore, macchinari, mezzi d'opera e di impianti non rispondenti alle disposizioni legislative e regolamentari vigenti in materia di sicurezza. Chiunque concede in locazione finanziaria beni assoggettati a forme di certificazione o di omologazione obbligatoria è tenuto a che i medesimi siano accompagnati dalle previste certificazioni o dagli altri documenti previsti dalla legge.

- Protezione e sicurezza delle macchine. Le parti di macchine, macchinari o attrezzi che costituiscano un pericolo, dovranno essere protetti o segregati o provvisti di dispositivi di sicurezza.
- Manutenzione: norme generali. Tutti gli organi mobili dovranno essere lubrificati, se previsto dal libretto di manutenzione, avendo cura di ripristinare tutte le protezioni asportate, manomesse o danneggiate (schermi di protezione per ingranaggi, carter, ecc.). Deve essere evidenziata la presenza di punti di ossidazione che possa compromettere la funzionalità della macchina e, se necessario bisognerà provvedere alla relativa rimozione e verniciatura.
- Manutenzione: verifiche periodiche. Prima dell'introduzione in cantiere di utensili, attrezzature a motore, macchinari e mezzi d'opera, e periodicamente durante le lavorazioni, dovranno essere eseguite accurate verifiche sullo stato manutentivo ad opera di personale qualificato in grado di procedere alle eventuali necessarie riparazioni.
- Operazioni di regolazione e/o riparazione. Qualora vengano compiute operazioni di regolazione, riparazione o sostituzione di parti della macchina, bisognerà:  
utilizzare solo ricambi ed accessori originali, come previsto nel libretto di manutenzione;  
non modificare alcuna parte della macchina.  
Ultimata la manutenzione e prima di rimettere in funzione la macchina, accertarsi di aver riposto tutti gli attrezzi utilizzati.
- 3) **Requisiti generali comuni a utensili, attr. a motore o macchinari;**  
*Prescrizioni Organizzative:* Organi rotanti: verifiche. Bisogna far eseguire da personale specializzato, periodicamente ed ogni qualvolta se ne evidenzi la necessità, verifiche sugli accoppiamenti degli organi rotanti per valutarne lo stato di usura.  
*Prescrizioni Esecutive:* Cuscinetti: verifiche. Deve costantemente essere verificato lo stato di usura e la funzionalità dei cuscinetti per valutare la opportunità della loro lubrificazione o sostituzione.
- 4) **Requisiti generali comuni a attr. a motore o macchinari a postazione fissa;**  
*Prescrizioni Organizzative:* Cartelli con norme d'uso. In prossimità della macchina devono essere esposti cartelli con l'indicazione delle principali norme d'uso e di sicurezza.  
Comandi della macchina: arresto di emergenza. Sulla macchina, in posizione facilmente raggiungibile e ben riconoscibile, deve essere collocato un interruttore per l'arresto immediato di emergenza.  
Comandi della macchina: posizione e caratteristiche. Ogni macchina deve avere gli organi di comando per la messa in moto e l'arresto ben riconoscibili e a facile portata del lavoratore; inoltre devono essere collocati in modo da evitare avviamenti o innesti accidentali o essere provvisti di dispositivi atti a conseguire lo stesso scopo.  
*Prescrizioni Esecutive:* Comandi della macchina: arresto di emergenza. Il lavoratore deve, prima di iniziare le lavorazioni, prendere visione della posizione del comando per l'arresto immediato di emergenza segnalando al preposto o al datore di lavoro, se tale posizione non dovesse essere facilmente raggiungibile.  
Condizioni di posizionamento ed utilizzo: indicazioni del costruttore. La macchina dovrà sempre essere posizionata ed utilizzata seguendo le indicazioni del libretto d'uso e manutenzione fornito dal costruttore.  
Verifiche sull'area di ubicazione della macchina. Le verifiche preventive da eseguire sul terreno dove si dovrà installare la macchina sono: verifica della stabilità (non dovranno manifestarsi cedimenti sotto i carichi trasmessi dalla macchina); verifica del drenaggio (non dovranno constatarsi ristagni di acqua piovana alla base della macchina).  
Per assicurare la stabilità della macchina si dovranno utilizzare gli appositi regolatori di altezza, se presenti o, in alternativa, assi di legno, evitando l'uso di mattoni e pietre.  
Qualora venissero aperti scavi in prossimità della macchina, si dovrà provvedere ad una loro adeguata armatura.
- 5) **Compressore: requisiti generali;**  
*Prescrizioni Organizzative:* Compressore: targa del costruttore. Sulla macchina deve essere applicata, ad opera del costruttore, una targhetta indicante:  
il nome del costruttore,  
l'anno di costruzione ed il luogo,  
la temperatura e pressione di progetto,  
il numero di matricola dell'apparecchio,  
la data della prova più recente cui è stata sottoposta la macchina,  
il marchio dell'ISPESL.  
Compressore: libretto matricolare. Il compressore deve essere corredato, oltre che della normale documentazione (libretto di garanzia e manutenzione), del libretto matricolare da cui è possibile desumere a quale classe di tipologia di recipienti in pressione appartiene e, conseguentemente, le competenze in merito ai controlli periodici.  
Compressore: valvola di sicurezza. I compressori devono essere provvisti di una valvola di sicurezza tarata per la pressione massima di esercizio e di dispositivo che arresti automaticamente il lavoro di compressione al raggiungimento della pressione massima d'esercizio.  
Compressore: rivestimenti fonoassorbenti. Prima e durante le lavorazioni, deve essere verificata l'integrità del rivestimento fonoassorbente e/o di tutti i dispositivi preposti alla riduzione del rumore prodotto ai valori di norma.  
Organi del compressore: protezioni. Il compressore deve essere dotato di adeguate protezioni (carter, ecc.) dal contatto con organi mobili (cinghie, volani, pulegge, ecc.) e con parti ad elevata temperatura: tali protezioni dovranno essere realizzate con griglie a maglia fitta o con lamiera continua. Gli organi mobili di cui sopra dovranno essere protetti, inoltre, dalle polveri inevitabilmente presenti in cantiere.  
Organizzazione dell'area intorno al compressore. Il compressore deve essere installato in un'area avente estensione sufficiente a garantire adeguati spazi di servizio.  
*Prescrizioni Esecutive:* Compressore: manometri e termometri. Prima e durante le lavorazioni deve essere verificata la regolarità di funzionamento dei manometri e termometri, di cui il compressore deve essere obbligatoriamente dotato. Tali strumenti vanno mantenuti in maniera tale che le loro indicazioni risultino chiaramente visibili da chiunque.  
Compressore: dispositivo di arresto automatico. Prima e durante le lavorazioni deve essere verificata l'efficienza del dispositivo automatico di arresto del motore, obbligatoriamente presente sul compressore, e la cui funzione è intervenire al raggiungimento della pressione massima di esercizio.  
Operazioni all'avviamento del compressore. All'inizio delle lavorazioni, e prima dell'avviamento del compressore, deve essere aperto il rubinetto dell'aria fino al raggiungimento dello stato di regime del motore.

## Decespugliatore a motore

Attrezzatura a motore per operazioni di pulizia di aree incolte (insediamento di cantiere, pulizia di declivi, pulizia di cunette o scarpa di rilevati stradali, ecc.).

### Rischi generati dall'uso dell'Attrezzo:

- 1) Cesoiamenti, stritolamenti, impatti, lacerazioni;
- 2) Ustioni;
- 3) Vibrazioni;

## Misure Preventive e Protettive relative all'Attrezzo:

### 1) Decespugliatore a motore: misure preventive e protettive;

**Prescrizioni Esecutive:** PRIMA DELL'USO: accertati dell'integrità delle protezioni dagli organi lavoratori; assicurati che siano stati correttamente ed efficacemente fissati gli organi lavoratori; accertati che i dispositivi di accensione ed arresto funzionino correttamente.  
DURANTE L'USO: provvedi a delimitare la zona di lavoro, impedendo a chiunque il transito o la sosta; assumi una posizione stabile e ben equilibrata prima di procedere nel lavoro; evita assolutamente di manomettere le protezioni; durante i rifornimenti, spegni il motore, evita di fumare ed accertati dell'assenza di fiamme libere in adiacenza della macchina; informa tempestivamente il preposto e/o il datore di lavoro, di malfunzionamenti o pericoli che dovessero evidenziarsi durante il lavoro.  
DOPO L'USO: pulisci l'attrezzo ed accertati dell'integrità della lama o del rocchetto portafilo.

## Idropulitrice

L'idropulitrice è una macchina destinata alla pulitura di getti e pareti o di pezzi metallici e non, mediante proiezione violenta di getti di acqua contro le suddette superfici.

## Rischi generati dall'uso dell'Attrezzo:

### 1) Elettrocuzione;

Elettrocuzione per contatto diretto o indiretto con parti dell'impianto elettrico in tensione.  
Folgorazione dovuta a caduta di fulmini in prossimità del lavoratore.

### Misure Preventive e Protettive relative al rischio:

#### a) Idropulitrice: sequenza collegamenti;

**Prescrizioni Esecutive:** All'inizio di ciascun turno di lavoro, eseguire prima l'allacciamento idrico e successivamente quello elettrico.

#### b) Disposizioni per i lavoratori che utilizzano apparecchi elettrici;

**Prescrizioni Esecutive:** **Cavi di alimentazione: prolungh.** Per portare l'alimentazione nei luoghi dove non è presente un quadro elettrico, occorreranno prolunghie la cui sezione deve essere adeguatamente dimensionata in funzione della potenza richiesta. E' vietato approntare artigianalmente le prolunghie: andranno utilizzate, pertanto, solo quelle in commercio realizzate secondo le norme di sicurezza. Il cavo da utilizzare è quello per posa mobile.

**Cavi di alimentazione: disposizione.** I cavi di alimentazione devono essere disposti in maniera tale da non intralciare i posti di lavoro o passaggi, e non diventare oggetto di danneggiamenti: a questo scopo è necessario che venga ridotto al minimo lo sviluppo libero del cavo mediante l'uso di tenditori, tamburi avvolgicavo con prese incorporate o altri strumenti equivalenti; in nessun caso, comunque, è consentito depositare bidoni, attrezzi o carichi in genere allo scopo di tenderne la parte in esubero. In particolare, per quanto possibile, i cavi dovranno essere disposti parallelamente alle vie di transito. Inoltre, i cavi di alimentazione non devono essere sollecitati a piegamenti di piccolo raggio né sottoposti a torsione, né agganciati su spigoli vivi o su materiali caldi o lasciati su pavimenti sporchi di cemento, oli o grassi.

**Cavi di alimentazione: utilizzazione.** Prima di utilizzare un'apparecchiatura elettrica, bisognerà controllare che i cavi di alimentazione della stessa e quelli usati per derivazioni provvisorie non presentino parti logore nell'isolamento. Qualora il cavo apparisse deteriorato, esso non deve essere riparato con nastri isolanti adesivi, ma va subito sostituito con uno di caratteristiche identiche ad opera di personale specializzato. L'uso dei cavi deteriorati è tassativamente vietato.

Il cavo elettrico, i suoi attacchi e l'interruttore devono essere protetti adeguatamente e si dovrà sempre evitare di toccarli con le mani bagnate o stando con i piedi sul bagnato.

Dopo l'utilizzazione i cavi di alimentazione (dell'apparecchiatura e/o quelli usati per le derivazioni provvisorie) devono essere accuratamente ripuliti e riposti, in quanto gli isolamenti in plastica ed in gomma si deteriorano rapidamente a contatto con oli e grassi.

**Collegamenti volanti.** I collegamenti volanti devono essere evitati, per quanto possibile. Ove indispensabili, i collegamenti a presa e spina dovranno essere realizzati con prese e spine aventi almeno protezione IP 67 e dovranno essere posizionati fuori dai tratti interrati.

**Cavi di alimentazione: temperature di esposizione.** La temperatura sulla superficie esterna della guaina dei cavi non deve superare la temperatura di 50°C per cavi flessibili in posa mobile e di 70 °C per quelli flessibili in posa fissa, né scendere al di sotto dei -25 °C.

**Pressacavo.** Il pressacavo svolge la duplice funzione di protezione contro la penetrazione, all'interno del corpo della spina e della presa (fissa o mobile), di polvere e liquidi e contro la eventuale sconnessione tra i cavi ed i morsetti degli spinotti causata da una tensione eccessiva accidentalmente esercitata sul cavo. Deve, pertanto, essere prestata la massima attenzione allo stato dei pressacavi presenti sia sulle spine che sulle prese.

**Quadri elettrici: arresto automatico.** Qualora un dispositivo di protezione (interruttore) sia intervenuto aprendo il circuito, prima di ridare tensione all'impianto occorrerà individuare e riparare il guasto che lo ha provocato e mai dare di nuovo tensione escludendo dal circuito l'interruttore che ne impedisce la chiusura. E' assolutamente vietato mettere fuori uso i dispositivi di sicurezza, togliendo, bloccando, sostituendo valvole, interruttori automatici, molle, ecc. con altri di diversa taratura o peggio ancora utilizzando sistemi di fortuna.

**Manutenzione di prese e spine: verifiche e controlli.** Gli spinotti delle spine, così come gli alveoli delle prese, vanno tenuti puliti e asciutti: prima di eseguire i controlli e la eventuale manutenzione, provvedere a togliere la tensione all'impianto.

Le prese e le spine che avessero subito forti urti, andranno accuratamente controllate, anche se non presentano danni apparenti: tutte quelle che mostreranno segni anche lievi di bruciature o danneggiamenti, dovranno essere sostituite facendo ricorso a personale qualificato.

**Allaccio apparecchiature elettriche.** Non devono mai essere inserite o disinserite macchine o utensili su prese in tensione. In particolare, prima di effettuare un allacciamento, si dovrà accertare che:

l'interruttore di avvio della macchina o utensile sia "aperto" (motore elettrico fermo);

l'interruttore posto a monte della presa sia "aperto" (assenza di tensione alla presa).

**Alimentazione elettrica: sospensione temporanea delle lavorazioni.** Durante le interruzioni di lavoro deve essere tolta l'alimentazione all'apparecchiatura elettrica.

**Come collegare e disinnestare una spina.** Per disconnettere una spina da una presa di corrente si deve sempre evitare di tendere il cavo; occorre, invece, disconnettere la spina mediante l'impugnatura della spina stessa. Per eseguire una connessione, non si devono mai collegare direttamente i cavi agli spinotti e dovranno usarsi, invece, sempre spine e prese normalizzate.

**Dispositivi di sicurezza: by-pass.** Evitare di by-passare i dispositivi di sicurezza se non espressamente autorizzati dal superiore preposto, esperto di sicurezza elettrica.

**Apparecchiature elettriche: verifiche prima dell'uso.** Prima di mettere in funzione qualsiasi macchina o apparecchiatura elettrica, devono essere controllate tutte le parti elettriche visibili, in particolare:

il punto dove il cavo di alimentazione si collega alla macchina (in quanto in questa zona il conduttore è soggetto ad usura e a sollecitazioni meccaniche con possibilità di rottura dell'isolamento);

la perfetta connessione della macchina ai conduttori di protezione ed il collegamento di questo all'impianto di terra.

Verificare visivamente, inoltre, l'integrità dell'isolamento della carcassa.

Impianto elettrico: chiusura giornaliera dell'impianto. Al termine della giornata di lavoro occorre disinserire tutti gli interruttori e chiudere i quadri elettrici a chiave.

c) **Requisiti generali delle apparecchiature elettriche;**

**Prescrizioni Organizzative:** Apparecchiature elettriche: dispositivo contro il riavviamento automatico. Tutte le apparecchiature elettriche, quali ad esempio seghe circolari, betoniere, flessibili, ecc., che possono presentare pericolo per l'operatore con la rimessa in moto al ristabilirsi della tensione di rete dopo una interruzione, devono essere provviste di dispositivo contro il riavviamento automatico.  
Apparecchiature elettriche: targhetta. Tutte le apparecchiature elettriche (fisse, mobili, portatili o trasportabili) devono essere corredate di targhetta su cui, tra l'altro, devono essere riportate la tensione, l'intensità ed il tipo di alimentazione prevista dal costruttore, i marchi di conformità e tutte le altre eventuali caratteristiche costruttive necessarie per l'uso.

d) **Apparecchiature elettriche di classe I: messa a terra;**

**Prescrizioni Organizzative:** Tutte le macchine di classe I, quali ad esempio betoniera, argani, gru, ecc., devono essere collegate all'impianto di terra. Il collegamento all'impianto di terra deve avvenire tramite un conduttore di protezione di colore giallo-verde, avente la stessa sezione dei conduttori di fase, e comunque non minore di 35 mm<sup>2</sup>.

2) **Getti o schizzi;**

Lesioni riguardanti qualsiasi parte del corpo durante i lavori, a freddo o a caldo, eseguiti a mano o con utensili, con materiali, sostanze, prodotti, attrezzature che possono dare luogo a getti e/o schizzi pericolosi per la salute.

Lesioni riguardanti qualsiasi parte del corpo conseguenti alla proiezione di schegge durante lavorazioni eseguite direttamente o in postazioni di lavoro limitofe.

**Misure Preventive e Protettive relative al rischio:**

a) **Idropulitrice: prevenzioni a "Getti, ecc.";**

**Prescrizioni Esecutive:** Idropulitrice: direzione del getto. L'operatore, durante l'uso dell'idropulitrice, dovrà esercitare la massima attenzione nell'evitare di dirigere il getto verso persone o postazioni di lavoro.

Idropulitrice: verifica connessioni. All'inizio di ciascun turno di lavoro, verificare accuratamente l'integrità delle tubazioni e le connessioni tra le condutture e la lancia.

3) **Inalazione polveri, fibre, gas, vapori;**

Danni all'apparato respiratorio ed in generale alla salute del lavoratore, derivanti dall'esposizione a materiali in grana minuta, o rilascianti fibre minute, o che possono dar luogo a sviluppo di polveri, gas, vapori, nebbie, aerosol.

Intossicazione causata dall'inalazione dei gas di scarico di motori a combustione o di fumi o di ossidi (ossidi di zinco, di carbonio, di azoto, di piombo, ecc.) tossici originati durante la combustione o la saldatura o il taglio termico di materiali di varia natura.

**Misure Preventive e Protettive relative al rischio:**

a) **Dispositivi di protezione dalle polveri: condizioni di utilizzo;**

**Prescrizioni Organizzative:** I lavoratori esposti a specifici rischi di inalazioni pericolose di gas, polveri o fumi nocivi devono avere a disposizione maschere respiratorie o altri dispositivi idonei, da conservarsi in luogo adatto facilmente accessibile e noto al personale.

**Prescrizioni Esecutive:** Qualora per difficoltà di ordine ambientale od altre cause tecnicamente giustificate sia ridotta l'efficacia dei mezzi generali di prevenzione delle polveri, i lavoratori devono essere muniti e fare uso di idonee maschere antipolvere.

b) **Difesa dalle polveri: lavorazioni in ambienti confinati;**

**Prescrizioni Organizzative:** Aerazione dei luoghi di lavoro chiusi. Nei luoghi di lavoro chiusi è necessario far sì che, tenendo conto dei metodi di lavoro e degli sforzi fisici ai quali sono sottoposti i lavoratori, essi dispongano di aria salubre in quantità sufficiente, da ottenersi anche mediante impianti di aerazione forzata.

Polvere: lavorazioni in ambienti piccoli. Qualora risulti necessario eseguire lavorazioni che comportino produzione di polveri (come taglio, smerigliatura, ecc.) in ambienti piccoli, si dovrà predisporre adeguata aspirazione nella zona di taglio, evitando attrezzi ad alta velocità di taglio. Nel caso che tali condizioni non possano essere soddisfatte, dovranno essere fornite maschere a filtro appropriate.  
Sistemi di aspirazione delle polveri. Ove non sia possibile sostituire il materiale di lavoro polveroso, si devono adottare procedimenti lavorativi in apparecchi chiusi ovvero muniti di sistemi di aspirazione e di raccolta delle polveri, atti ad impedirne la dispersione. L'aspirazione deve essere effettuata, per quanto è possibile, immediatamente vicino al luogo di produzione delle polveri.

**Prescrizioni Esecutive:** Polvere: lavorazioni in ambienti piccoli. Qualora risulti necessario eseguire lavorazioni che comportino produzione di polveri (come taglio, smerigliatura, ecc.) in ambienti piccoli, si dovrà predisporre adeguata aspirazione nella zona di taglio, evitando attrezzi ad alta velocità di taglio. Nel caso che tali condizioni non possano essere soddisfatte, dovranno essere fornite maschere a filtro appropriate.

4) **Scivolamenti e cadute;**

Scivolamenti e cadute sul piano di lavoro, provocati da presenza di grasso o sporco sui punti di appiglio (nel caso di salita su mezzi o macchine), o da cattive condizioni del posto di lavoro (come ad esempio disordine per presenza di residui sparsi delle lavorazioni), o da cattive condizioni della viabilità pedonale.

**Misure Preventive e Protettive relative al rischio:**

a) **Idropulitrice: posizione del lavoratore;**

**Prescrizioni Esecutive:** Durante l'uso dell'idropulitrice, l'operatore dovrà eseguire la lavorazione in condizioni di adeguata stabilità.

5) **Scoppio;**

Lesioni conseguenti allo scoppio di silos, serbatoi, recipienti, tubazioni, macchine o utensili alimentati ad aria compressa o destinate alla sua produzione, ecc. per sovrappressioni causate da carico superiore ai limiti consentiti, malfunzionamento delle tubazioni di sfiato, danneggiamenti subiti, ecc.

**Misure Preventive e Protettive relative al rischio:**

a) **[SP Idropulitrice: ugello e tubazioni;**

**Prescrizioni Esecutive:** All'inizio ed al termine di ciascun turno di lavoro l'operatore dovrà verificare la pulizia e l'efficienza degli ugelli, della strumentazione e delle tubazioni, nonché le relative connessioni.

6) **Vibrazioni;**

Danni all'apparato scheletrico e muscolare causate dalle vibrazioni trasmesse al lavoratore da macchine o parti di esse.

**Misure Preventive e Protettive relative al rischio:**

a) **Prevenzioni generali a "Vibrazioni", comuni a utensili, attr. a motore o macchinari, mezzi d'opera;**

**Prescrizioni Organizzative:** Vibrazioni: turni di lavoro. Ove il tipo di lavorazione o la macchina impiegata sottopongano il lavoratore a vibrazioni intense e prolungate, dovranno essere evitati turni di lavoro lunghi e continui.

**Prescrizioni Esecutive:** Dispositivi antivibrazioni. Prima di iniziare la lavorazione, devono essere controllati tutti i dispositivi atti a ridurre le vibrazioni prodotte dalla macchina.

**Misure Preventive e Protettive relative all'Attrezzo:**

1) **Requisiti generali comuni a utensili, attr. a motore o macchinari, mezzi d'opera;**

**Prescrizioni Organizzative:** Documentazione allegata. L'attrezzatura a motore, il macchinario o il mezzo d'opera in oggetto, deve essere accompagnato, oltre che dalle normali informazioni di carattere strettamente tecnico, dal libretto di garanzia e dalle istruzioni d'uso e



manutenzione, con le indicazioni necessarie per eseguire, senza alcun rischio, la messa in funzione e l'utilizzazione, il trasporto, l'eventuale installazione e/o montaggio (smontaggio), la regolazione, la manutenzione e le riparazioni. Tale documentazione deve, inoltre, fornire tutte le informazioni sull'emissione di potenza sonora e sulle vibrazioni prodotte.

Vendita o noleggio: disposizioni. Sono vietati la fabbricazione, la vendita, il noleggio e la concessione in uso di attrezzature a motore, macchinari, mezzi d'opera e di impianti non rispondenti alle disposizioni legislative e regolamentari vigenti in materia di sicurezza. Chiunque concede in locazione finanziaria beni assoggettati a forme di certificazione o di omologazione obbligatoria è tenuto a che i medesimi siano accompagnati dalle previste certificazioni o dagli altri documenti previsti dalla legge.

Protezione e sicurezza delle macchine. Le parti di macchine, macchinari o attrezzi che costituiscano un pericolo, dovranno essere protetti o segregati o provvisti di dispositivi di sicurezza.

Manutenzione: norme generali. Tutti gli organi mobili dovranno essere lubrificati, se previsto dal libretto di manutenzione, avendo cura di ripristinare tutte le protezioni asportate, manomesse o danneggiate (schermi di protezione per ingranaggi, carter, ecc.). Deve essere evidenziata la presenza di punti di ossidazione che possa compromettere la funzionalità della macchina e, se necessario bisognerà provvedere alla relativa rimozione e verniciatura.

Manutenzione: verifiche periodiche. Prima dell'introduzione in cantiere di utensili, attrezzature a motore, macchinari e mezzi d'opera, e periodicamente durante le lavorazioni, dovranno essere eseguite accurate verifiche sullo stato manutentivo ad opera di personale qualificato in grado di procedere alle eventuali necessarie riparazioni.

Operazioni di regolazione e/o riparazione. Qualora vengano compiute operazioni di regolazione, riparazione o sostituzione di parti della macchina, bisognerà:

utilizzare solo ricambi ed accessori originali, come previsto nel libretto di manutenzione;  
non modificare alcuna parte della macchina.

Ultimata la manutenzione e prima di rimettere in funzione la macchina, accertarsi di aver riposto tutti gli attrezzi utilizzati.

## 2) Requisiti generali comuni a utensili, attr. a motore o macchinari;

Prescrizioni Organizzative: Organi rotanti: verifiche. Bisogna far eseguire da personale specializzato, periodicamente ed ogni qualvolta se ne evidenzia la necessità, verifiche sugli accoppiamenti degli organi rotanti per valutarne lo stato di usura.

Prescrizioni Esecutive: Cuscinetti: verifiche. Deve costantemente essere verificato lo stato di usura e la funzionalità dei cuscinetti per valutare la opportunità della loro lubrificazione o sostituzione.

## **Intonacatrice**

L'intonacatrice è una macchina che serve a proiettare malta fluida di cemento sotto pressione per formare intonaci, getti per rivestimento di pareti, ecc. La macchina è essenzialmente costituita da una camera di lavorazione dove vengono introdotti i materiali asciutti premiscelati (cemento e sabbia), un condotto di espulsione terminante in un ugello miscelatore (pistola).

### **Rischi generati dall'uso dell'Attrezzo:**

- 1) Elettrocuzione;
- 2) Getti o schizzi;
- 3) Inalazione polveri, fibre, gas, vapori;
- 4) Scoppio;
- 5) Vibrazioni;

### **Misure Preventive e Protettive relative all'Attrezzo:**

#### 1) Intonacatrice: misure preventive e protettive;

Prescrizioni Esecutive: PRIMA DELL'USO: accertati della presenza e dell'efficienza delle protezioni da contatto accidentale con gli organi in moto; assicurati dell'efficienza degli interruttori di comando; accertati dell'integrità delle tubazioni e dei cavi di alimentazione; assicurati dell'affidabilità delle connessioni tra tubi di alimentazione e terminale della pompa; accertati della pulizia dell'ugello e delle tubazioni; assicurati dell'integrità dei componenti elettrici a vista; accertati dell'efficienza del dispositivo contro il riavviamento accidentale; provvedi a delimitare adeguatamente la zona di lavoro, segnalando l'area interessata da un livello di rumorosità elevata.

DURANTE L'USO: accertati che le tubazioni e i cavi di alimentazione non intralcino i passaggi e siano posizionati in modo da evitare che possano subire danneggiamenti; assicurati che i tubi non siano piegati con raggio di curvatura eccessivamente piccolo; assicurati di essere in posizione stabile prima di iniziare le lavorazioni; per rimuovere eventuali intasamenti blocca la tubazione interessata, dirigendo il getto verso una zona interdotta al personale; ricordati di interrompere l'afflusso dell'aria nelle pause di lavoro; informa tempestivamente il preposto e/o il datore di lavoro, di malfunzionamenti o pericoli che dovessero evidenziarsi durante il lavoro.

DOPO L'USO: verifica di aver aperto tutti i circuiti elettrici (interrotto ogni operatività) e l'interruttore generale di alimentazione del quadro; assicurati di aver spento il compressore, chiuso i rubinetti e staccato l'utensile dal compressore; ricordati di pulire accuratamente gli utensili e le tubazioni; effettua tutte le operazioni di revisione e manutenzione della macchina secondo quanto indicato nel libretto e sempre dopo esserti accertato che il motore sia spento e non riavviabile da terzi accidentalmente.

## **Levigatrice elettrica**

Macchina elettrica utilizzata nelle operazioni di levigatura e lucidatura di pavimenti realizzati in piastrelle di marmo, graniglia, marmettoni, ecc.

### **Rischi generati dall'uso dell'Attrezzo:**

- 1) Cesoiamenti, stritolamenti, impatti, lacerazioni;
- 2) Colpi, tagli, punture, abrasioni;
- 3) Dermatiti, irritazioni cutanee, reazioni allergiche;
- 4) Elettrocuzione;
- 5) Inalazione polveri, fibre, gas, vapori;
- 6) Vibrazioni;

### **Misure Preventive e Protettive relative all'Attrezzo:**

#### 1) Levigatrice elettrica: misure preventive e protettive;

Prescrizioni Esecutive: PRIMA DELL'USO: accertati del buono stato dei collegamenti elettrici e di messa a terra e verifica l'efficienza degli interruttori e dispositivi elettrici di alimentazione e manovra; accertati della presenza e dell'efficienza delle protezioni da contatto accidentale relative agli organi di manovra e agli altri organi di trasmissione del moto; provvedi a delimitare la zona di lavoro.

DURANTE L'USO: delimita l'area di lavoro esposta a livello di rumorosità elevato; accertati che il cavo di alimentazione non intralci i passaggi e sia posizionato in modo da evitare che sia soggetto a danneggiamenti; assicurati di aver interrotto l'alimentazione elettrica durante

le pause di lavoro; evita assolutamente di toccare gli organi lavoratori degli utensili o i materiali in lavorazione, in quanto ; certamente surriscaldati; provvenga ad allontanare rapidamente le sostanze residue della levigatura, depositandole in appositi contenitori metallici ed evitando assolutamente di immerterli direttamente nei tronchi fognari; informa tempestivamente il preposto e/o il datore di lavoro, di malfunzionamenti o pericoli che dovessero evidenziarsi durante il lavoro.

DOPO L'USO: verifica di aver aperto tutti i circuiti elettrici (interrotto ogni operatività) e l'interruttore generale di alimentazione al quadro; effettua tutte le operazioni di revisione e manutenzione della macchina secondo quanto indicato nel libretto e sempre dopo esserti accertato che il motore sia spento e non riavviabile da terzi accidentalmente.

### **Martello demolitore pneumatico**

Il martello demolitore è un utensile la cui utilizzazione risulta necessaria ogni qualvolta si presenti l'esigenza di un elevato numero di colpi ed una battuta potente.

Vengono prodotti tre tipi di martello, in funzione della potenza richiesta: un primo, detto anche scalpellatore o piccolo scrostatore, la cui funzione è la scrostatura di intonaci o la demolizione di pavimenti e rivestimenti, un secondo, detto martello picconatore, il cui utilizzo può essere sostanzialmente ricondotto a quello del primo tipo ma con una potenza e frequenza maggiori che ne permettono l'utilizzazione anche su materiali sensibilmente più duri, ed infine i martelli demolitori veri e propri, che vengono utilizzati per l'abbattimento delle strutture murarie, opere in calcestruzzo, frantumazione di manti stradali, ecc..

Una ulteriore distinzione deve essere fatta in funzione del differente tipo di alimentazione: elettrico o pneumatico.

#### **Rischi generati dall'uso dell'Attrezzo:**

- 1) Cesoiamenti, stritolamenti, impatti, lacerazioni;
- 2) Colpi, tagli, punture, abrasioni;
- 3) Inalazione polveri, fibre, gas, vapori;
- 4) Incendi o esplosioni;
- 5) Scivolamenti e cadute;
- 6) Scoppio;
- 7) Vibrazioni;
- 8) Cesoiamenti, stritolamenti, impatti, lacerazioni;

Ferite e lesioni (cesoiamenti, stritolamenti, impatti, lacerazioni) causate da contatti accidentali con organi mobili di macchine o mezzi, o per collisioni con ostacoli o altri mezzi presenti nell'area del cantiere.

#### **Misure Preventive e Protettive relative al rischio:**

- a) Prevenzioni generali a "Cesoiamenti, ecc.", comuni a utensili, attr. a motore o macchinari, mezzi d'opera;  
*Prescrizioni Esecutive:* Rimozione delle protezioni e dei dispositivi di sicurezza. Le protezioni ed i dispositivi di sicurezza di attrezzature, macchinari e mezzi d'opera non devono essere rimossi se non nei casi di assoluta necessità o per operazioni di manutenzione espressamente previste nelle istruzioni fornite dal produttore. Qualora debba provvedersi alla loro rimozione (previo permesso preventivo del preposto o del datore di lavoro), dovranno adottarsi contemporaneamente misure atte a mettere in evidenza e a ridurre al limite minimo possibile il pericolo che ne deriva. Il ricollocamento nella sede originaria delle protezioni o dei dispositivi di sicurezza rimossi, dovrà avvenire non appena siano cessate le ragioni che ne hanno reso necessaria la loro temporanea rimozione.  
Manutenzione: divieto con la macchina in funzione. Non è consentito pulire, oliare o ingrassare gli organi mobili, né eseguire qualsiasi operazione di registrazione o di riparazione di attrezzature, macchinari o mezzi d'opera qualora siano in funzione, salvo non risulti espressamente indicato (con le relative procedure esecutive) nelle istruzioni di manutenzione.
  - b) Prevenzioni generali a "Cesoiamenti, ecc.", comuni a utensili, attr. a motore o macchinari;  
*Prescrizioni Esecutive:* Misurazioni di pezzi in lavorazione. Un pezzo in lavorazione deve essere misurato soltanto con la macchina ferma.  
Verifiche delle protezioni prima della lavorazione. Ogni qualvolta il lavoratore si accinga ad iniziare una lavorazione, dovrà preventivamente accertarsi del corretto posizionamento dei carter e di tutte le protezioni da organi mobili.
  - c) Attrezzature ad alimentazione pneumatica: prevenzioni generali a "Cesoiamenti, ecc.";  
*Prescrizioni Esecutive:* Attrezzi ad alimentazione pneumatica: soste temporanee. Durante le interruzioni di lavoro deve essere interrotta l'alimentazione all'utensile, e si dovranno svuotare le tubazioni.  
Attrezzi ad alimentazione pneumatica: termine del lavoro. Al termine delle lavorazioni bisognerà provvedere a scollegare le tubazioni di adduzione dell'aria compressa.
  - d) Martello demolitore: prevenzioni a "Cesoiamenti, ecc.";  
*Prescrizioni Esecutive:* Blocco del martello demolitore. Prima di iniziarne l'impiego, devono essere valutati tutti i fattori che potrebbero determinare il blocco del martello durante le operazioni lavorative, con la conseguente probabile perdita del controllo dello stesso da parte del lavoratore.  
Sostituzione degli utensili del martello demolitore. La sostituzione degli utensili (punta, scalpello, vanghetta) deve essere eseguita utilizzando gli attrezzi adeguati e sconnettendo l'utensile dalla rete di alimentazione.
- 9) Colpi, tagli, punture, abrasioni;  
Colpi, tagli, punture, abrasioni alle mani; contusioni e traumi a tutto il corpo senza una localizzazione specifica, per contatto con l'attrezzo adoperato o conseguenti ad urti con oggetti di qualsiasi tipo presenti in cantiere.  
Dolori muscolari relativi ad errate posizioni assunte durante l'uso dell'attrezzatura di lavoro.

#### **Misure Preventive e Protettive relative al rischio:**

- a) Prevenzioni generali a "Colpi, Tagli, ecc.", comuni a utensili, attr. a motore o macchinari;  
*Prescrizioni Esecutive:* Protezione dalle proiezioni di schegge e materiali. Nei lavori che possono dar luogo alla proiezione pericolosa di schegge o di materiali, come spaccatura o scalpellatura di blocchi o simili, taglio di chiodi e in genere nei lavori eseguiti mediante utensili a mano o a motore, devono essere predisposti efficaci mezzi di protezione a difesa sia delle persone direttamente addette a tali lavori, sia di coloro che sostano o transitano in vicinanza.  
Attrezzi: distanza tra lavoratori. Distanziare adeguatamente gli altri lavoratori durante l'uso di utensili, attrezzature a motore o macchinari.
  - b) Usi vietati per l'aria compressa;  
*Prescrizioni Esecutive:* E' vietato utilizzare i getti di aria compressa per ragioni diverse da quelle lavorative, ed in particolare:  
per gioco,  
per refrigerare persone o ambienti,  
per svuotare recipienti,  
per liberare da vapori, gas, polveri o altre sostanze i recipienti che hanno contenuto sostanze infiammabili (si dovrà opportunamente considerare il rischio di esplosione derivante dall'elettricità statica).
- 10) Inalazione polveri, fibre, gas, vapori;

Danni all'apparato respiratorio ed in generale alla salute del lavoratore, derivanti dall'esposizione a materiali in grana minuta, o rilascianti fibre minute, o che possono dar luogo a sviluppo di polveri, gas, vapori, nebbie, aerosol.  
Intossicazione causata dall'inalazione dei gas di scarico di motori a combustione o di fumi o di ossidi (ossidi di zinco, di carbonio, di azoto, di piombo, ecc.) tossici originati durante la combustione o la saldatura o il taglio termico di materiali di varia natura.

#### **Misure Preventive e Protettive relative al rischio:**

- a) Dispositivi di protezione dalle polveri: condizioni di utilizzo;

*Prescrizioni Organizzative:* I lavoratori esposti a specifici rischi di inalazioni pericolose di gas, polveri o fumi nocivi devono avere a disposizione maschere respiratorie o altri dispositivi idonei, da conservarsi in luogo adatto facilmente accessibile e noto al personale.

*Prescrizioni Esecutive:* Qualora per difficoltà di ordine ambientale od altre cause tecnicamente giustificate sia ridotta l'efficacia dei mezzi generali di prevenzione delle polveri, i lavoratori devono essere muniti e fare uso di idonee maschere antipolvere.

- b) Inumidimento del materiale;

*Prescrizioni Esecutive:* Quando non sono attuabili le misure tecniche di prevenzione e la natura del materiale polveroso lo consente, si deve provvedere all'inumidimento del materiale stesso.

#### 11) Incendi o esplosioni;

Lesioni provocate da incendi e/o esplosioni conseguenti allo schiacciamento di tubazioni del gas in esercizio, alla combustione di recipienti o serbatoi contenenti carburanti o sostanze chimiche altamente deflagranti, al brillamento di esplosivo per demolizioni o di ordigni bellici interrati, ecc..

#### **Misure Preventive e Protettive relative al rischio:**

- a) Condizioni ambientali: divieto di utilizzare aria compressa;

*Prescrizioni:* Quando nell'ambiente di lavoro sono presenti polveri di natura infiammabile o esplosiva come zucchero, amido, alluminio, magnesio e leghe di questi ultimi materiali, non si devono utilizzare getti di aria compressa, a meno che non si sia provveduto ad umidificare l'aria dell'ambiente portandola ad una umidità relativa di almeno il 70%.

#### 12) Scivolamenti e cadute;

Scivolamenti e cadute sul piano di lavoro, provocati da presenza di grasso o sporco sui punti di appiglio (nel caso di salita su mezzi o macchine), o da cattive condizioni del posto di lavoro (come ad esempio disordine per presenza di residui sparsi delle lavorazioni), o da cattive condizioni della viabilità pedonale.

#### **Misure Preventive e Protettive relative al rischio:**

- a) Martello demolitore: posizione del lavoratore;

*Prescrizioni Esecutive:* Il lavoratore, durante il funzionamento del martello demolitore, deve tenere ben saldo l'utensile ed assumere una corretta posizione di equilibrio: infatti quando il materiale lavorato crolla o si distacca, egli subirà un contraccolpo che tenderà a spostarlo lateralmente o in avanti.

#### 13) Scoppio;

Lesioni conseguenti allo scoppio di silos, serbatoi, recipienti, tubazioni, macchine o utensili alimentati ad aria compressa o destinate alla sua produzione, ecc. per sovrappressioni causate da carico superiore ai limiti consentiti, malfunzionamento delle tubazioni di sfiato, danneggiamenti subiti, ecc.

#### **Misure Preventive e Protettive relative al rischio:**

- a) Attrezzature ad alimentazione pneumatica: prevenzioni generali a "Scoppio";

*Prescrizioni Esecutive:* Attrezzi ad alimentazione pneumatica: riduttori di pressione. Prima e durante le lavorazioni bisogna controllare l'efficienza dei manometri o di eventuali dispositivi contro gli eccessi di pressione.

Tubazioni adduttrici aria compressa: posizionamento. Le tubazioni adduttrici aria compressa, dovranno essere posizionate in maniera tale da:

essere protette dal contatto con oli, grassi, fango o malta di cemento;

non intralciare le lavorazioni in atto e/o quelle di altri lavoratori;

non siano fatte oggetto di continui schiacciamenti e/o calpestamenti da parte delle maestranze o veicoli;

non siano sottoposte a piegamenti di piccolo raggio o ad angolo vivo.

Uso e manutenzione dei tubi per l'aria compressa. E' assolutamente vietato usare i tubi per l'aria compressa per trainare, sollevare o calare il compressore o piegarli per interrompere il flusso di aria. Ogni qualvolta si presentino forature, lacerazioni, tagli ecc., sui tubi flessibili, bisognerà provvedere alla loro sostituzione, evitando rigorosamente qualsiasi riparazione con nastro adesivo o con qualsivoglia mezzo di fortuna.

#### 14) Vibrazioni;

Danni all'apparato scheletrico e muscolare causate dalle vibrazioni trasmesse al lavoratore da macchine o parti di esse.

#### **Misure Preventive e Protettive relative al rischio:**

- a) Prevenzioni generali a "Vibrazioni", comuni a utensili, attr. a motore o macchinari, mezzi d'opera;

*Prescrizioni Organizzative:* Vibrazioni: turni di lavoro. Ove il tipo di lavorazione o la macchina impiegata sottopongano il lavoratore a vibrazioni intense e prolungate, dovranno essere evitati turni di lavoro lunghi e continui.

*Prescrizioni Esecutive:* Dispositivi antivibrazioni. Prima di iniziare la lavorazione, devono essere controllati tutti i dispositivi atti a ridurre le vibrazioni prodotte dalla macchina.

### **Misure Preventive e Protettive relative all'Attezzo:**

#### 1) Martello demolitore pneumatico: misure preventive e protettive;

*Prescrizioni Esecutive:* PRIMA DELL'USO: assicurati dell'integrità dei tubi e delle connessioni con l'utensile; accertati del corretto funzionamento dei comandi; assicurati della presenza e dell'efficienza della cuffia antirumore; provvedi a segnalare la zona esposta a livello di rumorosità elevato; assicurati del corretto fissaggio della punta e degli accessori; accertati che le tubazioni non intralcino i passaggi e siano posizionati in modo da evitare che possano subire danneggiamenti; assicurati che i tubi non siano piegati con raggio di curvatura eccessivamente piccolo.

DURANTE L'USO: procedi impugnando saldamente l'attrezzo con due mani; provvedi ad interdire al passaggio l'area di lavoro; provvedi ad usare l'attrezzo senza forzature; ricordati di interrompere l'afflusso d'aria nelle pause di lavoro e di scaricare la tubazione; assicurati di essere in posizione stabile prima di iniziare le lavorazioni; informa tempestivamente il preposto e/o il datore di lavoro, di malfunzionamenti o pericoli che dovessero evidenziarsi durante il lavoro.

DOPO L'USO: provvedi a spegnere il compressore, scaricare il serbatoio dell'aria e a scollegare i tubi di alimentazione dell'aria; effettua tutte le operazioni di revisione e manutenzione della macchina secondo quanto indicato nel libretto e sempre dopo esserti accertato che il motore sia spento e non riavviabile da terzi accidentalmente.

#### 2) Requisiti generali comuni a utensili, attr. a motore o macchinari, mezzi d'opera;

*Prescrizioni Organizzative:* Documentazione allegata. L'attrezzatura a motore, il macchinario o il mezzo d'opera in oggetto, deve essere accompagnato, oltre che dalle normali informazioni di carattere strettamente tecnico, dal libretto di garanzia e dalle istruzioni d'uso e manutenzione, con le indicazioni necessarie per eseguire, senza alcun rischio, la messa in funzione e l'utilizzazione, il trasporto, l'eventuale installazione e/o montaggio (smontaggio), la regolazione, la manutenzione e le riparazioni. Tale documentazione deve, inoltre, fornire tutte le



- informazioni sull'emissione di potenza sonora e sulle vibrazioni prodotte.
- Vendita o noleggio: disposizioni. Sono vietati la fabbricazione, la vendita, il noleggio e la concessione in uso di attrezzatura a motore, macchinari, mezzi d'opera e di impianti non rispondenti alle disposizioni legislative e regolamentari vigenti in materia di sicurezza. Chiunque concede in locazione finanziaria beni assoggettati a forme di certificazione o di omologazione obbligatoria è tenuto a che i medesimi siano accompagnati dalle previste certificazioni o dagli altri documenti previsti dalla legge.
- Protezione e sicurezza delle macchine. Le parti di macchine, macchinari o attrezzi che costituiscano un pericolo, dovranno essere protetti o segregati o provvisti di dispositivi di sicurezza.
- Manutenzione: norme generali. Tutti gli organi mobili dovranno essere lubrificati, se previsto dal libretto di manutenzione, avendo cura di ripristinare tutte le protezioni asportate, manomesse o danneggiate (schermi di protezione per ingranaggi, carter, ecc.). Deve essere evidenziata la presenza di punti di ossidazione che possa compromettere la funzionalità della macchina e, se necessario bisognerà provvedere alla relativa rimozione e verniciatura.
- Manutenzione: verifiche periodiche. Prima dell'introduzione in cantiere di utensili, attrezzature a motore, macchinari e mezzi d'opera, e periodicamente durante le lavorazioni, dovranno essere eseguite accurate verifiche sullo stato manutentivo ad opera di personale qualificato in grado di procedere alle eventuali necessarie riparazioni.
- Operazioni di regolazione e/o riparazione. Qualora vengano compiute operazioni di regolazione, riparazione o sostituzione di parti della macchina, bisognerà:
- utilizzare solo ricambi ed accessori originali, come previsto nel libretto di manutenzione;
  - non modificare alcuna parte della macchina.
- Ultimata la manutenzione e prima di rimettere in funzione la macchina, accertarsi di aver riposto tutti gli attrezzi utilizzati.
- 3) **Requisiti generali comuni a utensili, attr. a motore o macchinari;**
- Prescrizioni Organizzative:* Organi rotanti: verifiche. Bisogna far eseguire da personale specializzato, periodicamente ed ogni qualvolta se ne evidenzia la necessità, verifiche sugli accoppiamenti degli organi rotanti per valutarne lo stato di usura.
- Prescrizioni Esecutive:* Cuscinetti: verifiche. Deve costantemente essere verificato lo stato di usura e la funzionalità dei cuscinetti per valutare la opportunità della loro lubrificazione o sostituzione.
- 4) **Attrezzature ad alimentazione pneumatica: requisiti;**
- Prescrizioni Organizzative:* Attrezzi ad alimentazione pneumatica: targhetta. Il valore della velocità nominale massima di rotazione (giri/min.) e/o quello della pressione di alimentazione deve essere riportato sulla targhetta apposta posizionata sull'attrezzo.
- Tubazioni adduttrici aria compressa: caratteristiche. La tipologia di tubazione dovrà essere non eccessivamente rigida (per non ostacolare o affaticare il lavoratore), preferibilmente con anima in tessuto resistente.
- Prescrizioni Esecutive:* Alimentazione pneumatica: collegamento utensili. Prima di eseguire il collegamento di una macchina pneumatica alla rete di distribuzione, bisogna verificare che:
- le pressioni di esercizio della macchina siano compatibili con quelle erogate dal compressore di alimentazione;
  - le manichette siano integre e di tipo adeguato alla pressione di alimentazione;
  - l'aria che giunge all'utensile sia esente da polveri e da vapori d'olio;
  - sia presente, all'inizio della derivazione, una valvola di scarico per l'eliminazione dell'acqua di condensazione che potrebbe formarsi nella rete di distribuzione.
- Tubazioni adduttrici aria compressa: caratteristiche. La tipologia di tubazione dovrà essere non eccessivamente rigida (per non ostacolare o affaticare il lavoratore), preferibilmente con anima in tessuto resistente.
- Tubi flessibili: attacchi e giunti. I collegamenti dei tubi flessibili al serbatoio dell'aria compressa, alla rete di distribuzione o tra tratti di tubo, dovranno essere realizzati con fasce metalliche a bordi non taglienti, fissate mediante appositi morsetti (o in altro modo equivalente) in maniera tale da evitare distacchi accidentali durante le lavorazioni a causa della pressione interna, delle vibrazioni, di urti o torsioni. Andranno, comunque, evitati collegamenti eseguiti con legature mediante fili metallici o di fibre tessili, mentre sono raccomandabili i giunti a baionetta.
- 5) **Custodia degli utensili del martello demolitore;**
- Prescrizioni Esecutive:* Gli utensili del martello non utilizzati devono essere conservati in luogo asciutto e chiuso a chiave.
- 6) **Martello pneumatico: dispositivi antirumore;**
- Prescrizioni Esecutive:* All'inizio di ciascun turno di lavoro, il lavoratore è tenuto a verificare la presenza e l'efficienza della cuffia antirumore.

## Molazza

La molazza è una macchina da cantiere destinata alla preparazione della malta.

### Rischi generati dall'uso dell'Attrezzo:

- 1) **Caduta di materiale dall'alto o a livello;**
- Lesioni (schiacciamenti, cesoiamenti, colpi, impatti, tagli) causate dall'investimento di masse cadute dall'alto o a livello: materiali caduti durante il trasporto con gru, argani ecc., o da autocarri, dumper, carrelli elevatori ecc., o da opere provvisorie, o per ribaltamento delle stesse, di mezzi di sollevamento, di attrezzature, ecc.;
- materiali frantumati proiettati a distanza al seguito di demolizioni effettuate mediante esplosivo o a spinta.
- Misure Preventive e Protettive relative al rischio:**
- a) **Protezione delle postazioni di lavoro;**
- Prescrizioni Organizzative:* I posti di lavoro e di passaggio devono essere idoneamente difesi contro la caduta o l'investimento di materiali in dipendenza dell'attività lavorativa. Ove non è possibile la difesa con mezzi tecnici, devono essere adottate altre misure o cautele adeguate.
- Quando nelle immediate vicinanze dei ponteggi o del posto di caricamento e sollevamento dei materiali vengono impastati calcestruzzi e malte o eseguite altre operazioni a carattere continuativo si deve costruire un solido impalcato sovrastante, ad altezza non maggiore di m 3 da terra, a protezione contro la caduta di materiali.
- Il posto di carico e di manovra degli argani a terra deve essere delimitato con barriera per impedire la permanenza ed il transito sotto i carichi.
- 2) **Cesoiamenti, stritolamenti, impatti, lacerazioni;**
- Ferite e lesioni (cesoiamenti, stritolamenti, impatti, lacerazioni) causate da contatti accidentali con organi mobili di macchine o mezzi, o per collisioni con ostacoli o altri mezzi presenti nell'area del cantiere.
- Misure Preventive e Protettive relative al rischio:**
- a) **Prevenzioni generali a "Cesoiamenti, ecc.", comuni a utensili, attr. a motore o macchinari, mezzi d'opera;**
- Prescrizioni Esecutive:* Rimozione delle protezioni e dei dispositivi di sicurezza. Le protezioni ed i dispositivi di sicurezza di attrezzature, macchinari e mezzi d'opera non devono essere rimossi se non nei casi di assoluta necessità o per operazioni di manutenzione espressamente previste nelle istruzioni fornite dal produttore. Qualora debba provvedersi alla loro rimozione (previo

per messo preventivo del preposto o del datore di lavoro), dovranno adottarsi contemporaneamente misure atte a mettere in evidenza e a ridurre al limite minimo possibile il pericolo che ne deriva. Il ricollocamento nella sede originaria delle protezioni o dei dispositivi di sicurezza rimossi, dovrà avvenire non appena siano cessate le ragioni che ne hanno reso necessaria la loro temporanea rimozione.

**Manutenzione: divieto con la macchina in funzione.** Non è consentito pulire, oliare o ingrassare gli organi mobili, né eseguire qualsiasi operazione di registrazione o di riparazione di attrezzature, macchinari o mezzi d'opera qualora siano in funzione, salvo non risulti espressamente indicato (con le relative procedure esecutive) nelle istruzioni di manutenzione.

- b) **Prevenzioni generali a "Cesoiamenti, ecc.", comuni a utensili, attr. a motore o macchinari;**

**Prescrizioni Esecutive: Misurazioni di pezzi in lavorazione.** Un pezzo in lavorazione deve essere misurato soltanto con la macchina ferma.

**Verifiche delle protezioni prima della lavorazione.** Ogni qualvolta il lavoratore si accinga ad iniziare una lavorazione, dovrà preventivamente accertarsi del corretto posizionamento dei carter e di tutte le protezioni da organi mobili.

- c) **Molazza: prevenzioni a "Cesoiamenti, ecc";**

**Prescrizioni Organizzative: Molazza: aperture di scarico.** Le aperture di scarico della vasca debbono essere costruite o protette in modo da impedire che le mani dei lavoratori possano venire a contatto con gli organi mobili della macchina.

**Molazza: ripari.** Le molazze e le macchine simili debbono essere circondate da un riparo (ad es. rete metallica o barriera distanziatrice) atto ad evitare possibili offese dagli organi lavoratori in moto. In assenza di tale protezione, deve essere tassativamente vietato l'uso della macchina.

**Prescrizioni Esecutive: Molazza: disposizioni generali.** E' tassativamente vietato eseguire lavorazioni in prossimità della macchina o introdurre nella vasca attrezzi, ecc., quando essa è in moto.

**Molazza: ripari.** I lavoratori non devono utilizzare in alcun caso la molazza qualora essa risultasse sprovvista delle adeguate protezioni, o le stesse non risultassero efficienti.

### 3) Elettrocuzione;

Elettrocuzione per contatto diretto o indiretto con parti dell'impianto elettrico in tensione.

Folgorazione dovuta a caduta di fulmini in prossimità del lavoratore.

#### **Misure Preventive e Protettive relative al rischio:**

- a) **Disposizioni per i lavoratori che utilizzano apparecchi elettrici;**

**Prescrizioni Esecutive: Cavi di alimentazione: prolunghie.** Per portare l'alimentazione nei luoghi dove non è presente un quadro elettrico, occorreranno prolunghie la cui sezione deve essere adeguatamente dimensionata in funzione della potenza richiesta. E' vietato approntare artigianalmente le prolunghie: andranno utilizzate, pertanto, solo quelle in commercio realizzate secondo le norme di sicurezza. Il cavo da utilizzare è quello per posa mobile.

**Cavi di alimentazione: disposizione.** I cavi di alimentazione devono essere disposti in maniera tale da non intralciare i posti di lavoro o passaggi, e non diventare oggetto di danneggiamenti: a questo scopo è necessario che venga ridotto al minimo lo sviluppo libero del cavo mediante l'uso di tenditori, tamburi avvolgicavo con prese incorporate o altri strumenti equivalenti; in nessun caso, comunque, è consentito depositare bidoni, attrezzi o carichi in genere allo scopo di tenderne la parte in esubero. In particolare, per quanto possibile, i cavi dovranno essere disposti parallelamente alle vie di transito. Inoltre, i cavi di alimentazione non devono essere sollecitati a piegamenti di piccolo raggio né sottoposti a torsione, né agganciati su spigoli vivi o su materiali caldi o lasciati su pavimenti sporchi di cemento, oli o grassi.

**Cavi di alimentazione: utilizzazione.** Prima di utilizzare un'apparecchiatura elettrica, bisognerà controllare che i cavi di alimentazione della stessa e quelli usati per derivazioni provvisorie non presentino parti logore nell'isolamento. Qualora il cavo apparisse deteriorato, esso non deve essere riparato con nastri isolanti adesivi, ma va subito sostituito con uno di caratteristiche identiche ad opera di personale specializzato. L'uso dei cavi deteriorati è tassativamente vietato.

Il cavo elettrico, i suoi attacchi e l'interruttore devono essere protetti adeguatamente e si dovrà sempre evitare di toccarli con le mani bagnate o stando con i piedi sul bagnato.

Dopo l'utilizzazione i cavi di alimentazione (dell'apparecchiatura e/o quelli usati per le derivazioni provvisorie) devono essere accuratamente ripuliti e riposti, in quanto gli isolamenti in plastica ed in gomma si deteriorano rapidamente a contatto con oli e grassi.

**Collegamenti volanti.** I collegamenti volanti devono essere evitati, per quanto possibile. Ove indispensabili, i collegamenti a presa e spina dovranno essere realizzati con prese e spine aventi almeno protezione IP 67 e dovranno essere posizionati fuori dai tratti interrati.

**Cavi di alimentazione: temperature di esposizione.** La temperatura sulla superficie esterna della guaina dei cavi non deve superare la temperatura di 50°C per cavi flessibili in posa mobile e di 70 °C per quelli flessibili in posa fissa, né scendere al di sotto dei -25 °C.

**Pressacavo.** Il pressacavo svolge la duplice funzione di protezione contro la penetrazione, all'interno del corpo della spina e della presa (fissa o mobile), di polvere e liquidi e contro la eventuale sconnessione tra i cavi ed i morsetti degli spinotti causata da una tensione eccessiva accidentalmente esercitata sul cavo. Deve, pertanto, essere prestata la massima attenzione allo stato dei pressacavi presenti sia sulle spine che sulle prese.

**Quadri elettrici: arresto automatico.** Qualora un dispositivo di protezione (interruttore) sia intervenuto aprendo il circuito, prima di ridare tensione all'impianto occorrerà individuare e riparare il guasto che lo ha provocato e mai dare di nuovo tensione escludendo dal circuito l'interruttore che ne impedisce la chiusura. E' assolutamente vietato mettere fuori uso i dispositivi di sicurezza, togliendo, bloccando, sostituendo valvole, interruttori automatici, molle, ecc. con altri di diversa taratura o peggio ancora utilizzando sistemi di fortuna.

**Manutenzione di prese e spine: verifiche e controlli.** Gli spinotti delle spine, così come gli alveoli delle prese, vanno tenuti puliti e asciutti: prima di eseguire i controlli e la eventuale manutenzione, provvedere a togliere la tensione all'impianto.

Le prese e le spine che avessero subito forti urti, andranno accuratamente controllate, anche se non presentano danni apparenti: tutte quelle che mostreranno segni anche lievi di bruciature o danneggiamenti, dovranno essere sostituite facendo ricorso a personale qualificato.

**Allaccio apparecchiature elettriche.** Non devono mai essere inserite o disinserite macchine o utensili su prese in tensione. In particolare, prima di effettuare un allacciamento, si dovrà accertare che:

l'interruttore di avvio della macchina o utensile sia "aperto" (motore elettrico fermo);

l'interruttore posto a monte della presa sia "aperto" (assenza di tensione alla presa).

**Alimentazione elettrica: sospensione temporanea delle lavorazioni.** Durante le interruzioni di lavoro deve essere tolta l'alimentazione all'apparecchiatura elettrica.

**Come collegare e disinnestare una spina.** Per disconnettere una spina da una presa di corrente si deve sempre evitare di tendere il cavo; occorre, invece, disconnettere la spina mediante l'impugnatura della spina stessa. Per eseguire una connessione, non si devono mai collegare direttamente i cavi agli spinotti e dovranno usarsi, invece, sempre spine e prese normalizzate.

**Dispositivi di sicurezza: by-pass.** Evitare di by-passare i dispositivi di sicurezza se non espressamente autorizzati dal superiore preposto, esperto di sicurezza elettrica.

**Apparecchiature elettriche: verifiche prima dell'uso.** Prima di mettere in funzione qualsiasi macchina o apparecchiatura elettrica, devono essere controllate tutte le parti elettriche visibili, in particolare:

il punto dove il cavo di alimentazione si collega alla macchina (in quanto in questa zona il conduttore è soggetto ad usura e a sollecitazioni meccaniche con possibilità di rottura dell'isolamento);

la perfetta connessione della macchina ai conduttori di protezione ed il collegamento di questo all'impianto di terra.

Verificare visivamente, inoltre, l'integrità dell'isolamento della carcassa.

Impianto elettrico: chiusura giornaliera dell'impianto. Al termine della giornata di lavoro occorre disinserire tutti gli interruttori e chiudere i quadri elettrici a chiave.

b) Requisiti generali delle apparecchiature elettriche;

*Prescrizioni Organizzative: Apparecchiature elettriche: dispositivo contro il riavviamento automatico.* Tutte le apparecchiature elettriche, quali ad esempio seghe circolari, betoniere, flessibili, ecc., che possono presentare pericolo per l'operatore con la rimessa in moto al ristabilirsi della tensione di rete dopo una interruzione, devono essere provviste di dispositivo contro il riavviamento automatico.

*Apparecchiature elettriche: targhetta.* Tutte le apparecchiature elettriche (fisse, mobili, portatili o trasportabili) devono essere corredate di targhetta su cui, tra l'altro, devono essere riportate la tensione, l'intensità ed il tipo di alimentazione prevista dal costruttore, i marchi di conformità e tutte le altre eventuali caratteristiche costruttive necessarie per l'uso.

c) Apparecchiature elettriche di classe I: messa a terra;

*Prescrizioni Organizzative:* Tutte le macchine di classe I, quali ad esempio betoniera, argani, gru, ecc., devono essere collegate all'impianto di terra. Il collegamento all'impianto di terra deve avvenire tramite un conduttore di protezione di colore giallo-verde, avente la stessa sezione dei conduttori di fase, e comunque non minore di 35 mm<sup>2</sup>.

4) Inalazione polveri, fibre, gas, vapori;

Danni all'apparato respiratorio ed in generale alla salute del lavoratore, derivanti dall'esposizione a materiali in grana minuta, o rilascianti fibre minute, o che possono dar luogo a sviluppo di polveri, gas, vapori, nebbie, aerosol.

Intossicazione causata dall'inalazione dei gas di scarico di motori a combustione o di fumi o di ossidi (ossidi di zinco, di carbonio, di azoto, di piombo, ecc.) tossici originati durante la combustione o la latoratura o il taglio termico di materiali di varia natura.

**Misure Preventive e Protettive relative al rischio:**

a) Dispositivi di protezione dalle polveri: condizioni di utilizzo;

*Prescrizioni Organizzative:* I lavoratori esposti a specifici rischi di inalazioni pericolose di gas, polveri o fumi nocivi devono avere a disposizione maschere respiratorie o altri dispositivi idonei, da conservarsi in luogo adatto facilmente accessibile e noto al personale.

*Prescrizioni Esecutive:* Qualora per difficoltà di ordine ambientale od altre cause tecnicamente giustificate sia ridotta l'efficacia dei mezzi generali di prevenzione delle polveri, i lavoratori devono essere muniti e fare uso di idonee maschere antipolvere.

b) Difesa dalle polveri: lavorazioni in ambienti confinati;

*Prescrizioni Organizzative: Aerazione dei luoghi di lavoro chiusi.* Nei luoghi di lavoro chiusi è necessario far sì che, tenendo conto dei metodi di lavoro e degli sforzi fisici ai quali sono sottoposti i lavoratori, essi dispongano di aria salubre in quantità sufficiente, da ottenersi anche mediante impianti di aerazione forzata.

*Polvere: lavorazioni in ambienti piccoli.* Qualora risulti necessario eseguire lavorazioni che comportino produzione di polveri (come taglio, smerigliatura, ecc.) in ambienti piccoli, si dovrà predisporre adeguata aspirazione nella zona di taglio, evitando attrezzi ad alta velocità di taglio. Nel caso che tali condizioni non possano essere soddisfatte, dovranno essere fornite maschere a filtro appropriate. *Sistemi di aspirazione delle polveri.* Ove non sia possibile sostituire il materiale di lavoro polveroso, si devono adottare procedimenti lavorativi in apparecchi chiusi ovvero muniti di sistemi di aspirazione e di raccolta delle polveri, atti ad impedirne la dispersione. L'aspirazione deve essere effettuata, per quanto è possibile, immediatamente vicino al luogo di produzione delle polveri.

*Prescrizioni Esecutive: Polvere: lavorazioni in ambienti piccoli.* Qualora risulti necessario eseguire lavorazioni che comportino produzione di polveri (come taglio, smerigliatura, ecc.) in ambienti piccoli, si dovrà predisporre adeguata aspirazione nella zona di taglio, evitando attrezzi ad alta velocità di taglio. Nel caso che tali condizioni non possano essere soddisfatte, dovranno essere fornite maschere a filtro appropriate.

**Misure Preventive e Protettive relative all'Attrezzo:**

1) Requisiti generali comuni a utensili, attr. a motore o macchinari, mezzi d'opera;

*Prescrizioni Organizzative: Documentazione allegata.* L'attrezzatura a motore, il macchinario o il mezzo d'opera in oggetto, deve essere accompagnato, oltre che dalle normali informazioni di carattere strettamente tecnico, dal libretto di garanzia e dalle istruzioni d'uso e manutenzione, con le indicazioni necessarie per eseguire, senza alcun rischio, la messa in funzione e l'utilizzazione, il trasporto, l'eventuale installazione e/o montaggio (smontaggio), la regolazione, la manutenzione e le riparazioni. Tale documentazione deve, inoltre, fornire tutte le informazioni sull'emissione di potenza sonora e sulle vibrazioni prodotte.

*Vendita o noleggio: disposizioni.* Sono vietati la fabbricazione, la vendita, il noleggio e la concessione in uso di attrezzatura a motore, macchinari, mezzi d'opera e di impianti non rispondenti alle disposizioni legislative e regolamentari vigenti in materia di sicurezza. Chiunque concede in locazione finanziaria beni assoggettati a forme di certificazione o di omologazione obbligatoria è tenuto a che i medesimi siano accompagnati dalle previste certificazioni o dagli altri documenti previsti dalla legge.

*Protezione e sicurezza delle macchine.* Le parti di macchine, macchinari o attrezzi che costituiscano un pericolo, dovranno essere protetti o segregati o provvisti di dispositivi di sicurezza.

*Manutenzione: norme generali.* Tutti gli organi mobili dovranno essere lubrificati, se previsto dal libretto di manutenzione, avendo cura di ripristinare tutte le protezioni asportate, manomesse o danneggiate (schermi di protezione per ingranaggi, carter, ecc.). Deve essere evidenziata la presenza di punti di ossidazione che possa compromettere la funzionalità della macchina e, se necessario bisognerà provvedere alla relativa rimozione e verniciatura.

*Manutenzione: verifiche periodiche.* Prima dell'introduzione in cantiere di utensili, attrezzature a motore, macchinari e mezzi d'opera, e periodicamente durante le lavorazioni, dovranno essere eseguite accurate verifiche sullo stato manutentivo ad opera di personale qualificato in grado di procedere alle eventuali necessarie riparazioni.

*Operazioni di regolazione e/o riparazione.* Qualora vengano compiute operazioni di regolazione, riparazione o sostituzione di parti della macchina, bisognerà:

utilizzare solo ricambi ed accessori originali, come previsto nel libretto di manutenzione;

non modificare alcuna parte della macchina.

Ultimata la manutenzione e prima di rimettere in funzione la macchina, accertarsi di aver riposto tutti gli attrezzi utilizzati.

2) Requisiti generali comuni a utensili, attr. a motore o macchinari;

*Prescrizioni Organizzative: Organi rotanti: verifiche.* Bisogna far eseguire da personale specializzato, periodicamente ed ogni qualvolta se ne evidenzia la necessità, verifiche sugli accoppiamenti degli organi rotanti per valutarne lo stato di usura.

*Prescrizioni Esecutive: Cuscinetti: verifiche.* Deve costantemente essere verificato lo stato di usura e la funzionalità dei cuscinetti per valutare la opportunità della loro lubrificazione o sostituzione.

3) Requisiti generali comuni a attr. a motore o macchinari a postazione fissa;

*Prescrizioni Organizzative: Cartelli con norme d'uso.* In prossimità della macchina devono essere esposti cartelli con l'indicazione delle principali norme d'uso e di sicurezza.

*Comandi della macchina: arresto di emergenza.* Sulla macchina, in posizione facilmente raggiungibile e ben riconoscibile, deve essere collocato un interruttore per l'arresto immediato di emergenza.

*Comandi della macchina: posizione e caratteristiche.* Ogni macchina deve avere gli organi di comando per la messa in moto e l'arresto ben riconoscibili e a facile portata del lavoratore; inoltre devono essere collocati in modo da evitare avviamenti o innesti accidentali o essere

provvisti di dispositivi atti a conseguire lo stesso scopo.

**Prescrizioni Esecutive:** Comandi della macchina: arresto di emergenza. Il lavoratore deve, prima di iniziare le lavorazioni, prendere visione della posizione del comando per l'arresto immediato di emergenza segnalando al preposto o al datore di lavoro, se tale posizione non dovesse essere facilmente raggiungibile.

**Condizioni di posizionamento ed utilizzo: indicazioni del costruttore.** La macchina dovrà sempre essere posizionata ed utilizzata seguendo le indicazioni del libretto d'uso e manutenzione fornito dal costruttore.

**Verifiche sull'area di ubicazione della macchina.** Le verifiche preventive da eseguire sul terreno dove si dovrà installare la macchina sono: verifica della stabilità (non dovranno manifestarsi cedimenti sotto i carichi trasmessi dalla macchina); verifica del drenaggio (non dovranno constatarsi ristagni di acqua piovana alla base della macchina).

Per assicurare la stabilità della macchina si dovranno utilizzare gli appositi regolatori di altezza, se presenti o, in alternativa, assi di legno, evitando l'uso di mattoni e pietre.

Qualora venissero aperti scavi in prossimità della macchina, si dovrà provvedere ad una loro adeguata armatura.

## **Pistola per verniciatura a spruzzo**

Attrezzo per la verniciatura a spruzzo di superfici verticali od orizzontali.

### **Rischi generati dall'uso dell'Attrezzo:**

#### 1) Getti o schizzi;

Lesioni riguardanti qualsiasi parte del corpo durante i lavori, a freddo o a caldo, eseguiti a mano o con utensili, con materiali, sostanze, prodotti, attrezzature che possono dare luogo a getti e/o schizzi pericolosi per la salute.

Lesioni riguardanti qualsiasi parte del corpo conseguenti alla proiezione di schegge durante lavorazioni eseguite direttamente o in postazioni di lavoro limitrofe.

#### **Misure Preventive e Protettive relative al rischio:**

##### a) Pistola per verniciatura: prevenzioni specifiche a "Getti, ecc.";

**Prescrizioni Esecutive:** Pistola per verniciatura: sospensione del lavoro. Al termine di ciascun turno di lavoro, staccare l'utensile dal compressore.

Pistola per verniciatura: verifiche preventive. All'inizio di ciascun turno di lavoro, verificare le connessioni tra i tubi di alimentazione e la pistola ed accertarsi dell'efficienza dell'ugello e delle tubazioni stesse.

#### 2) Inalazione polveri, fibre, gas, vapori;

Danni all'apparato respiratorio ed in generale alla salute del lavoratore, derivanti dall'esposizione a materiali in grana minuta, o rilascianti fibre minute, o che possono dar luogo a sviluppo di polveri, gas, vapori, nebbie, aerosol.

Intossicazione causata dall'inalazione dei gas di scarico di motori a combustione o di fumi o di ossidi (ossidi di zinco, di carbonio, di azoto, di piombo, ecc.) tossici originati durante la combustione o la saldatura o il taglio termico di materiali di varia natura.

#### **Misure Preventive e Protettive relative al rischio:**

##### a) Difesa contro le polveri: obblighi del datore di lavoro;

**Prescrizioni Organizzative:** Nei lavori che danno luogo normalmente alla formazione di polveri di qualunque specie, il datore di lavoro è tenuto ad adottare tutti i possibili provvedimenti (difese e dispositivi come l'inumidimento dei materiali, l'utilizzazione di aspiratori, ecc.) adatti ad impedirne o a ridurne lo sviluppo e la diffusione nell'ambiente di lavoro. Le misure da adottare allo scopo devono tenere conto della natura delle polveri e della loro concentrazione nell'atmosfera. Qualunque sia il sistema adottato per la raccolta e la eliminazione delle polveri, il datore di lavoro è tenuto ad impedire che esse possano rientrare nell'ambiente di lavoro.

##### b) Inalazioni di sostanze nocive: prescrizioni generali;

**Prescrizioni Organizzative:** Schede tossicologiche. E' necessario il preventivo esame della scheda tossicologica delle sostanze utilizzate per l'adozione delle specifiche misure di sicurezza.

Sostanze tossiche o nocive: recipienti. Le materie prime non in corso di lavorazione, i prodotti ed i rifiuti, che abbiano proprietà tossiche o caustiche, specialmente se sono allo stato liquido o se sono facilmente solubili o volatili, devono essere custoditi in recipienti a tenuta e muniti di buona chiusura.

Tali recipienti devono portare una scritta che ne indichi il contenuto ed avere le indicazioni e i contrassegni di cui all'art.355 del decreto del Presidente della Repubblica 27 Aprile 1955, n. 547.

Le materie in corso di lavorazione che siano fermentescibili o possano essere nocive alla salute o svolgere emanazioni sgradevoli, non devono essere accumulate nei locali di lavoro in quantità superiore a quella strettamente necessaria per la lavorazione.

Gli apparecchi e i recipienti che servono alla lavorazione oppure al trasporto dei materiali putrescibili o suscettibili di dare emanazioni sgradevoli, devono essere lavati frequentemente e, ove occorra, disinfettati.

Inalazioni di sostanze nocive: visite mediche. I lavoratori esposti a specifici rischi di inalazioni pericolose di sostanze o agenti nocivi (gas, polveri o fumi) devono avere a disposizione idonei mezzi di protezione personale (maschere respiratorie, ecc.), ed essere sottoposti a visita medica periodica secondo le tabelle ministeriali del D.P.R. 19/3/1956 n.303 art.33-allegato.

**Prescrizioni Esecutive:** Inalazioni di sostanze nocive: visite mediche. I lavoratori esposti a specifici rischi di inalazioni pericolose di sostanze o agenti nocivi (gas, polveri o fumi) devono utilizzare i mezzi di protezione personale (maschere respiratorie, ecc.) messi a loro disposizione dal datore di lavoro, e farsi sottoporre a visita medica periodica secondo le tabelle ministeriali del D.P.R. 19/3/1956 n.303 art.33-allegato.

## **Pistola sparachiodi**

La pistola sparachiodi è un'utensile la cui struttura ricalca quella di una pistola da sparo: è costituita da una impugnatura nella quale trova alloggiamento il pulsante di azionamento, un caricatore per i chiodi, e nel caso della versione a massa battente, un pistone.

La pistola viene utilizzata per il fissaggio di profilati metallici o di altri manufatti, anche di legno, su calcestruzzo o su altri materiali compatti.

In commercio si possono reperire due versioni dell'utensile: la versione a massa battente e quella a gas. La chiodatrice a massa battente può lavorare con singole cartucce o con caricatore e la lunghezza del chiodo è funzione del tipo di attrezzo prescelto e del tipo di attività da svolgere, mentre la chiodatrice a gas possiede un caricatore dotato di avanzamento automatico ed in essa l'alimentazione avviene tramite batteria mentre la propulsione del pistone, che fornisce la potenza necessaria all'infissione, è garantita da gas racchiuso in una bomboletta.

### **Rischi generati dall'uso dell'Attrezzo:**

#### 1) Colpi, tagli, punture, abrasioni;

Colpi, tagli, punture, abrasioni alle mani; contusioni e traumi a tutto il corpo senza una localizzazione specifica, per contatto con l'attrezzo adoperato o conseguenti ad urti con oggetti di qualsiasi tipo presenti in cantiere.

Dolori muscolari relativi ad errate posizioni assunte durante l'uso dell'attrezzatura di lavoro.

#### **Misure Preventive e Protettive relative al rischio:**



- a) Prevenzioni generali a "Colpi, Tagli, ecc.", comuni a utensili, attr. a motore o macchinari;  
*Prescrizioni Esecutive:* Protezione dalle proiezioni di schegge e materiali. Nei lavori che possono dar luogo alla proiezione pericolosa di schegge o di materiali, come spaccatura o scalpellatura di blocchi o simili, taglio di chiodi e in genere nei lavori eseguiti mediante utensili a mano o a motore, devono essere predisposti efficaci mezzi di protezione a difesa sia delle persone direttamente addette a tali lavori, sia di coloro che sostano o transitano in vicinanza.  
Attrezzi: distanza tra lavoratori. Distanziare adeguatamente gli altri lavoratori durante l'uso di utensili, attrezzature a motore o macchinari.
- b) Pistola sparachiodi: prevenzioni a "Colpi, Tagli, ecc.";  
*Prescrizioni Esecutive:* Pistola sparachiodi: caricamento. Prima di introdurre la cartuccia e la punta, il lavoratore dovrà eseguire con cura la pulizia dell'utensile, allontanando eventuali corpi estranei, come frammenti di punte, bossoli o altro materiale eventualmente rimasto nella canna. In particolare, durante la fase di caricamento, l'operatore dovrà dirigere la canna della pistola sempre verso terra.  
Pistola sparachiodi: posizione della pistola. Durante la fase di sparo la canna della pistola deve essere mantenuta ortogonale alla superficie di infissione.  
Pistola sparachiodi: posizione dell'operatore. Durante la fase di sparo l'operatore deve essere costantemente posizionato posteriormente alla pistola, lungo il prolungamento della canna, impugnando saldamente l'utensile con due mani; egli, inoltre dovrà assumere una posizione stabile per poter assorbire utilmente il contraccolpo allo sparo: se la lavorazione avviene su postazione in quota, come su ponteggi mobili, scala o altre opere provvisorie, assicurarsi della stabilità di tali opere al ribaltamento e/o scivolamento.  
Pistola sparachiodi: sospensione temporanea della lavorazione. Durante le sospensioni del lavoro la pistola non deve mai essere abbandonata carica, anche se in posizione di "sicura".  
Pistola sparachiodi: superfici di infissione. E' vietato l'uso della pistola sparachiodi contro superfici che potrebbero far rimbalzare o deviare la punta:  
 spari contro materiali fragili o duri come ghisa, marmo, pietra calcarea, acciaio, ecc. o attraverso fori e/o ferite o in prossimità di un'altra punta infissa (è vietato sparare a distanze inferiori ai 5 cm da una punta precedentemente infissa). E' altresì vietato dirigere lo sparo contro superfici che non offrano adeguate garanzie di resistenza e che, pertanto, potrebbero consentire alla punta di oltrepassarle.
- 2) Incendi o esplosioni;  
 Lesioni provocate da incendi e/o esplosioni conseguenti allo schiacciamento di tubazioni del gas in esercizio, alla combustione di recipienti o serbatoi contenenti carburanti o sostanze chimiche altamente deflagranti, al brillamento di esplosivo per demolizioni o di ordigni bellici interrati, ecc..  
**Misure Preventive e Protettive relative al rischio:**
- a) Pistola sparachiodi: prevenzioni a "Incendi o Esplosioni";  
*Prescrizioni Esecutive:* Pistola sparachiodi: cartucce a disposizione. L'operatore dovrà tenere le cartucce strettamente necessarie all'impiego immediato in appositi contenitori a tracolla e mai nelle tasche degli indumenti.  
Pistola sparachiodi: cartucce inesplose. Qualora la cartuccia non dovesse esplodere si dovrà ripetere l'operazione, senza spostare la pistola, una seconda volta: se anche il nuovo tentativo fallisse, attendere almeno 15 secondi prima di spostare la pistola dalla posizione di sparo, ed altri 2 minuti prima di rimuovere la cartuccia dalla pistola.  
Pistola sparachiodi: presenza di gas infiammabili. Prima di iniziare la lavorazione, l'operatore deve accertarsi dell'assenza di gas infiammabile nell'ambiente: ove se ne verifici la presenza è tassativamente vietato procedere alla chiodatura.  
Pistola sparachiodi: punte e cartucce. Devono essere impiegate soltanto punte e cartucce adeguate al modello di utensile in dotazione ed alla consistenza del materiale da infiggere.  
Pistola sparachiodi: scatole delle cartucce. Le scatole contenenti le cartucce devono essere protette da urti, sorgenti di calore, e qualsiasi altra causa che possa provocarne l'esplosione.
- 3) Vibrazioni;  
 Danni all'apparato scheletrico e muscolare causate dalle vibrazioni trasmesse al lavoratore da macchine o parti di esse.  
**Misure Preventive e Protettive relative al rischio:**
- a) Prevenzioni generali a "Vibrazioni", comuni a utensili, attr. a motore o macchinari, mezzi d'opera;  
*Prescrizioni Organizzative:* Vibrazioni: turni di lavoro. Ove il tipo di lavorazione o la macchina impiegata sottopongano il lavoratore a vibrazioni intense e prolungate, dovranno essere evitati turni di lavoro lunghi e continui.  
*Prescrizioni Esecutive:* Dispositivi antivibrazioni. Prima di iniziare la lavorazione, devono essere controllati tutti i dispositivi atti a ridurre le vibrazioni prodotte dalla macchina.

### Misure Preventive e Protettive relative all'Attrezzo:

- 1) Pistola sparachiodi: requisiti;  
*Prescrizioni Organizzative:* Pistola sparachiodi: requisiti generali. Sulla pistola sparachiodi, devono essere ben visibili il nome ed il marchio del fabbricante, il tipo ed il numero di fabbricazione, il marchio di sicurezza rilasciato da enti ufficiali (IMQ, ecc.).  
Pistola sparachiodi: schermo di protezione. La pistola sparachiodi deve essere dotata di adeguato schermo protezione. Lo schermo di protezione dovrà seguire la forma della superficie su cui si spara, in maniera tale da poter mantenere la canna perpendicolare alla superficie stessa: nel caso di lavorazioni su superfici piane estese, potrà adoperarsi un schermo "normale", il cui bordo avrà distanza minima dall'asse della canna di 5 cm. La suddetta distanza minima dovrà essere convenientemente aumentata in tutte le altre situazioni (lavori in corrispondenza di spigoli, lavori su pareti con forti strati di intonaco o che nascondono intercapedini o su superfici curve, ecc.) che presentino particolarità.  
*Prescrizioni Esecutive:* Pistola sparachiodi: verifiche preliminari. Prima di iniziare la lavorazione, verificare il corretto funzionamento dell'utensile e soprattutto il dispositivo di sicurezza.

### Pompa idrica

Pompa elettrica per l'aspirazione e sollevamento di acque.

### Rischi generati dall'uso dell'Attrezzo:

- 1) Cesoiamenti, stritolamenti, impatti, lacerazioni;  
 Ferite e lesioni (cesoiamenti, stritolamenti, impatti, lacerazioni) causate da contatti accidentali con organi mobili di macchine o mezzi, o per collisioni con ostacoli o altri mezzi presenti nell'area del cantiere.  
**Misure Preventive e Protettive relative al rischio:**
- a) Prevenzioni generali a "Cesoiamenti, ecc.", comuni a utensili, attr. a motore o macchinari, mezzi d'opera;  
*Prescrizioni Esecutive:* Rimozione delle protezioni e dei dispositivi di sicurezza. Le protezioni ed i dispositivi di sicurezza di attrezzature, macchinari e mezzi d'opera non devono essere rimossi se non nei casi di assoluta necessità o per operazioni di manutenzione espressamente previste nelle istruzioni fornite dal produttore. Qualora debba provvedersi alla loro rimozione (previo

permesso preventivo del preposto o del datore di lavoro), dovranno adottarsi contemporaneamente misure atte a mettere in evidenza e a ridurre al limite minimo possibile il pericolo che ne deriva. Il ricollocamento nella sede originaria delle protezioni o dei dispositivi di sicurezza rimossi, dovrà avvenire non appena siano cessate le ragioni che ne hanno reso necessaria la loro temporanea rimozione. Manutenzione: divieto con la macchina in funzione. Non è consentito pulire, oliare o ingrassare gli organi mobili, né eseguire qualsiasi operazione di registrazione o di riparazione di attrezzature, macchinari o mezzi d'opera qualora siano in funzione, salvo non risulti espressamente indicato (con le relative procedure esecutive) nelle istruzioni di manutenzione.

## 2) Elettrocuzione;

Elettrocuzione per contatto diretto o indiretto con parti dell'impianto elettrico in tensione.

Folgorazione dovuta a caduta di fulmini in prossimità del lavoratore.

### **Misure Preventive e Protettive relative al rischio:**

#### a) Pompa idrica: prevenzione da "Elettrocuzione";

**Prescrizioni Esecutive:** Pompa idrica: allacciamento. Eseguire l'allacciamento della pompa alla rete di alimentazione solo dopo aver ultimato l'installazione.

Pompa idrica: interruttori. Allacciare la pompa ad un impianto di alimentazione provvisto di un interruttore di comando ed uno di protezione.

#### b) Disposizioni per i lavoratori che utilizzano apparecchi elettrici;

**Prescrizioni Esecutive:** Cavi di alimentazione: prolungh. Per portare l'alimentazione nei luoghi dove non è presente un quadro elettrico, occorreranno prolungh. la cui sezione deve essere adeguatamente dimensionata in funzione della potenza richiesta. E' vietato approntare artigianalmente le prolungh: andranno utilizzate, pertanto, solo quelle in commercio realizzate secondo le norme di sicurezza. Il cavo da utilizzare è quello per posa mobile.

Cavi di alimentazione: disposizione. I cavi di alimentazione devono essere disposti in maniera tale da non intralciare i posti di lavoro o passaggi, e non diventare oggetto di danneggiamenti: a questo scopo è necessario che venga ridotto al minimo lo sviluppo libero del cavo mediante l'uso di tenditori, tamburi avvolgicavo con prese incorporate o altri strumenti equivalenti; in nessun caso, comunque, è consentito depositare bidoni, attrezzi o carichi in genere allo scopo di tenderne la parte in esubero. In particolare, per quanto possibile, i cavi dovranno essere disposti parallelamente alle vie di transito. Inoltre, i cavi di alimentazione non devono essere sollecitati a piegamenti di piccolo raggio né sottoposti a torsione, né agganciati su spigoli vivi o su materiali caldi o lasciati su pavimenti sporchi di cemento, oli o grassi.

Cavi di alimentazione: utilizzazione. Prima di utilizzare un'apparecchiatura elettrica, bisognerà controllare che i cavi di alimentazione della stessa e quelli usati per derivazioni provvisorie non presentino parti logore nell'isolamento. Qualora il cavo apparisse deteriorato, esso non deve essere riparato con nastri isolanti adesivi, ma va subito sostituito con uno di caratteristiche identiche ad opera di personale specializzato. L'uso dei cavi deteriorati è tassativamente vietato.

Il cavo elettrico, i suoi attacchi e l'interruttore devono essere protetti adeguatamente e si dovrà sempre evitare di toccarli con le mani bagnate o stando con i piedi sul bagnato.

Dopo l'utilizzazione i cavi di alimentazione (dell'apparecchiatura e/o quelli usati per le derivazioni provvisorie) devono essere accuratamente ripuliti e riposti, in quanto gli isolamenti in plastica ed in gomma si deteriorano rapidamente a contatto con oli e grassi.

Collegamenti volanti. I collegamenti volanti devono essere evitati, per quanto possibile. Ove indispensabili, i collegamenti a presa e spina dovranno essere realizzati con prese e spine aventi almeno protezione IP 67 e dovranno essere posizionati fuori dai tratti interrati.

Cavi di alimentazione: temperature di esposizione. La temperatura sulla superficie esterna della guaina dei cavi non deve superare la temperatura di 50°C per cavi flessibili in posa mobile e di 70 °C per quelli flessibili in posa fissa, né scendere al di sotto dei -25 °C.

Pressacavo. Il pressacavo svolge la duplice funzione di protezione contro la penetrazione, all'interno del corpo della spina e della presa (fissa o mobile), di polvere e liquidi e contro la eventuale sconnessione tra i cavi ed i morsetti degli spinotti causata da una tensione eccessiva accidentalmente esercitata sul cavo. Deve, pertanto, essere prestata la massima attenzione allo stato dei pressacavi presenti sia sulle spine che sulle prese.

Quadri elettrici: arresto automatico. Qualora un dispositivo di protezione (interruttore) sia intervenuto aprendo il circuito, prima di ridare tensione all'impianto occorrerà individuare e riparare il guasto che lo ha provocato e mai dare di nuovo tensione escludendo dal circuito l'interruttore che ne impedisce la chiusura. E' assolutamente vietato mettere fuori uso i dispositivi di sicurezza, togliendo, bloccando, sostituendo valvole, interruttori automatici, molle, ecc. con altri di diversa taratura o peggio ancora utilizzando sistemi di fortuna.

Manutenzione di prese e spine: verifiche e controlli. Gli spinotti delle spine, così come gli alveoli delle prese, vanno tenuti puliti e asciutti: prima di eseguire i controlli e la eventuale manutenzione, provvedere a togliere la tensione all'impianto.

Le prese e le spine che avessero subito forti urti, andranno accuratamente controllate, anche se non presentano danni apparenti: tutte quelle che mostreranno segni anche lievi di bruciature o danneggiamenti, dovranno essere sostituite facendo ricorso a personale qualificato.

Allaccio apparecchiature elettriche. Non devono mai essere inserite o disinserite macchine o utensili su prese in tensione. In particolare, prima di effettuare un allacciamento, si dovrà accertare che:

l'interruttore di avvio della macchina o utensile sia "aperto" (motore elettrico fermo);

l'interruttore posto a monte della presa sia "aperto" (assenza di tensione alla presa).

Alimentazione elettrica: sospensione temporanea delle lavorazioni. Durante le interruzioni di lavoro deve essere tolta l'alimentazione all'apparecchiatura elettrica.

Come collegare e disinnestare una spina. Per disconnettere una spina da una presa di corrente si deve sempre evitare di tendere il cavo; occorre, invece, disconnettere la spina mediante l'impugnatura della spina stessa. Per eseguire una connessione, non si devono mai collegare direttamente i cavi agli spinotti e dovranno usarsi, invece, sempre spine e prese normalizzate.

Dispositivi di sicurezza: by-pass. Evitare di by-passare i dispositivi di sicurezza se non espressamente autorizzati dal superiore preposto, esperto di sicurezza elettrica.

Apparecchiature elettriche: verifiche prima dell'uso. Prima di mettere in funzione qualsiasi macchina o apparecchiatura elettrica, devono essere controllate tutte le parti elettriche visibili, in particolare:

il punto dove il cavo di alimentazione si collega alla macchina (in quanto in questa zona il conduttore è soggetto ad usura e a sollecitazioni meccaniche con possibilità di rottura dell'isolamento);

la perfetta connessione della macchina ai conduttori di protezione ed il collegamento di questo all'impianto di terra.

Verificare visivamente, inoltre, l'integrità dell'isolamento della carcassa.

Impianto elettrico: chiusura giornaliera dell'impianto. Al termine della giornata di lavoro occorre disinserire tutti gli interruttori e chiudere i quadri elettrici a chiave.

#### c) Requisiti generali delle apparecchiature elettriche;

**Prescrizioni Organizzative:** Apparecchiature elettriche: dispositivo contro il riavviamento automatico. Tutte le apparecchiature elettriche, quali ad esempio seghe circolari, betoniere, flessibili, ecc., che possono presentare pericolo per l'operatore con la rimessa in moto al ristabilirsi della tensione di rete dopo una interruzione, devono essere provviste di dispositivo contro il riavviamento automatico.

Apparecchiature elettriche: targhetta. Tutte le apparecchiature elettriche (fisse, mobili, portatili o trasportabili) devono essere corredate di targhetta su cui, tra l'altro, devono essere riportate la tensione, l'intensità ed il tipo di alimentazione prevista dal costruttore, i marchi di conformità e tutte le altre eventuali caratteristiche costruttive necessarie per l'uso.

### Misure Preventive e Protettive relative all'Attrezzo:

- 1) Requisiti generali comuni a utensili, attr. a motore o macchinari, mezzi d'opera;  
*Prescrizioni Organizzative:* Documentazione allegata. L'attrezzatura a motore, il macchinario o il mezzo d'opera in oggetto, deve essere accompagnato, oltre che dalle normali informazioni di carattere strettamente tecnico, dal libretto di garanzia e dalle istruzioni d'uso e manutenzione, con le indicazioni necessarie per eseguire, senza alcun rischio, la messa in funzione e l'utilizzazione, il trasporto, l'eventuale installazione e/o montaggio (smontaggio), la regolazione, la manutenzione e le riparazioni. Tale documentazione deve, inoltre, fornire tutte le informazioni sull'emissione di potenza sonora e sulle vibrazioni prodotte.  
*Vendita o noleggio: disposizioni.* Sono vietati la fabbricazione, la vendita, il noleggio e la concessione in uso di attrezzatura a motore, macchinari, mezzi d'opera e di impianti non rispondenti alle disposizioni legislative e regolamentari vigenti in materia di sicurezza. Chiunque concede in locazione finanziaria beni assoggettati a forme di certificazione o di omologazione obbligatoria è tenuto a che i medesimi siano accompagnati dalle previste certificazioni o dagli altri documenti previsti dalla legge.  
*Protezione e sicurezza delle macchine.* Le parti di macchine, macchinari o attrezzi che costituiscano un pericolo, dovranno essere protetti o segregati o provvisti di dispositivi di sicurezza.  
*Manutenzione: norme generali.* Tutti gli organi mobili dovranno essere lubrificati, se previsto dal libretto di manutenzione, avendo cura di ripristinare tutte le protezioni asportate, manomesse o danneggiate (schermi di protezione per ingranaggi, carter, ecc.). Deve essere evidenziata la presenza di punti di ossidazione che possa compromettere la funzionalità della macchina e, se necessario bisognerà provvedere alla relativa rimozione e verniciatura.  
*Manutenzione: verifiche periodiche.* Prima dell'introduzione in cantiere di utensili, attrezzature a motore, macchinari e mezzi d'opera, e periodicamente durante le lavorazioni, dovranno essere eseguite accurate verifiche sullo stato manutentivo ad opera di personale qualificato in grado di procedere alle eventuali necessarie riparazioni.  
*Operazioni di regolazione e/o riparazione.* Qualora vengano compiute operazioni di regolazione, riparazione o sostituzione di parti della macchina, bisognerà:  
utilizzare solo ricambi ed accessori originali, come previsto nel libretto di manutenzione;  
non modificare alcuna parte della macchina.  
Ultimata la manutenzione e prima di rimettere in funzione la macchina, accertarsi di aver riposto tutti gli attrezzi utilizzati.
- 2) Requisiti generali comuni a utensili, attr. a motore o macchinari;  
*Prescrizioni Organizzative: Organi rotanti: verifiche.* Bisogna far eseguire da personale specializzato, periodicamente ed ogni qualvolta se ne evidenzia la necessità, verifiche sugli accoppiamenti degli organi rotanti per valutarne lo stato di usura.  
*Prescrizioni Esecutive: Cuscinetti: verifiche.* Deve costantemente essere verificato lo stato di usura e la funzionalità dei cuscinetti per valutare la opportunità della loro lubrificazione o sostituzione.
- 3) Pompa idrica: posizionamento tubazioni;  
*Prescrizioni Esecutive:* Prima di avviare la pompa accertarsi che i tubi di pescaggio e scarico siano correttamente direzionati e opportunamente vincolati per evitare danni derivanti da possibili colpi di frusta.

### Ponte su cavalletti

Il ponte su cavalletti è costituito da un impalcato di assi in legno di dimensioni adeguate, sostenuto da cavalletti solitamente metallici, poste a distanze prefissate.

La sua utilizzazione riguarda, solitamente, lavori all'interno di edifici, dove a causa delle ridotte altezze e della brevità dei lavori da eseguire, non è consigliabile il montaggio di un ponteggio metallico fisso.

### Rischi generati dall'uso dell'Attrezzo:

- 1) Caduta dall'alto;
- 2) Caduta dall'alto;  
Caduta di persone dall'alto, in seguito alla perdita di equilibrio del lavoratore e/o all'assenza di adeguate protezioni (collettive od individuali), da opere provvisorie, gru od autogrù, fori nei solai o balconate o rampe di scale o scavi, o da mezzi per scavo o trasporto, o da qualsiasi altra postazione di lavoro sopraelevata.

#### Misure Preventive e Protettive relative al rischio:

- a) Ponte su cavalletti: prevenzioni a "Caduta dall'alto";  
*Prescrizioni Esecutive:* Ponte su cavalletti: carichi concentrati. Evitare di concentrare carichi sugli impalcati (più persone o diversi materiali) specialmente in mezzera delle tavole. Sull'impalcato si deve tenere solo il materiale strettamente necessario per l'immediato utilizzo durante il lavoro. E' necessario, inoltre, verificare lo spazio occupato dai materiali che deve sempre consentire il movimento in sicurezza degli addetti.  
*Ponte su cavalletti: cavalletti impropri.* Non usare al posto dei cavalletti mezzi impropri come pacchi di mattoni, bidoni o scale a pioli.  
*Ponte su cavalletti: distanze tra i cavalletti.* La distanza massima tra due cavalletti consecutivi dipende dalla sezione delle tavole di legno che si andranno ad usare e cioè:  
a - con sezione 30 x 5 cm e lunghezza 4 m. la distanza massima sarà di 3,60 m (quindi in questo caso è ammesso l'uso anche di due soli cavalletti per tavola);  
b - con sezione al minimo di 20 x 4 cm e lunghezza 4 m. la distanza massima sarà 1,80 m  
*Ponte su cavalletti: divieti.* I ponti su cavalletti devono essere utilizzati solo a livello del suolo o di pavimento, mentre è vietato il loro uso su impalcati di ponteggi esterni o di altri ponti su cavalletti. Essi non devono comunque mai superare un'altezza di 2 metri.  
*Ponte su cavalletti: impalcato.* Le tavole di legno che formano gli impalcati devono sempre appoggiare su tre cavalletti. Controllare che le tavole di legno dell'impalcato non abbiano nodi passanti che riducano più del 10% la sezione o fessurazioni longitudinali. In quest'ultimo caso occorre scartarle. Gli impalcati non dovranno presentare parti a sbalzo superiori a 20 cm. La larghezza degli impalcati dovrà essere al minimo di 90 cm e le tavole dovranno essere ben accostate e fissate tra di loro.  
*Ponte su cavalletti: parapetti.* Qualora i ponti vengano usati in prossimità di aperture prospicienti il vuoto (vani scale, finestre, ascensori) con altezze superiori a 2 m l'impalcato dovrà essere munito di adeguato parapetto completo di tavola fermapiè. Nel caso ciò non fosse possibile si dovrà utilizzare un'adeguata cintura di sicurezza fissata a parti stabili.  
*Ponte su cavalletti: piano d'appoggio.* I piedi dei cavalletti, oltre ad essere irrigiditi mediante tiranti normali e diagonali, dovranno poggiare sempre su pavimento solido e ben livellato.  
*Ponte su cavalletti: scale.* Per l'accesso ai ponti su cavalletti si devono utilizzare scale a mano evitando di appoggiarle al ponte per pericolo di ribaltamento. Non usare mai scale a mano sopra ai ponti su cavalletti.  
*Ponte su cavalletti: stato dei cavalletti.* Verificare che i cavalletti metallici non abbiano ruggine passante o segni di fessurazione specialmente nei punti di saldatura.
- b) Parapetti;



**Prescrizioni Organizzative:** I parapetti sono opere che devono realizzarsi per impedire cadute nel vuoto ogni qualvolta si manifesti tale rischio: sui ponteggi, sui bordi delle rampe di scale o dei pianerottoli o dei balconi non ancora corredati delle apposite ringhiere, sui bordi di fori praticati nei solai (ad es. vano ascensore), di impalcati disposti ad altezze superiori ai 2 m, di scavi o pozzi o fosse per lo spegnimento della calce, sui muri in cui sono state praticate aperture (ad es. vani finestra), ecc.

**Prescrizioni Esecutive:** I parapetti devono essere allestiti a regola d'arte, utilizzando buon materiale, risultare idonei allo scopo ed essere conservati in efficienza per l'intera durata del lavoro. Possono essere realizzati nei seguenti modi:

- mediante un corrente posto ad un'altezza minima di 1 m dal piano di calpestio, e da una tavola fermapiede, aderente al piano di camminamento, di altezza variabile ma tale da non lasciare uno spazio vuoto tra se ed il corrente suddetto, maggiore di 60 cm;
- mediante un corrente superiore con le caratteristiche anzidette, una tavola fermapiede, aderente al piano di camminamento, alta non meno di 20 cm ed un corrente intermedio che non lasci tra se e gli elementi citati, spazi vuoti di altezza maggiore di 60 cm.

I correnti e le tavole fermapiede devono essere poste nella parte interna dei montanti.

I ponteggi devono avere il parapetto completo anche sulle loro testate.

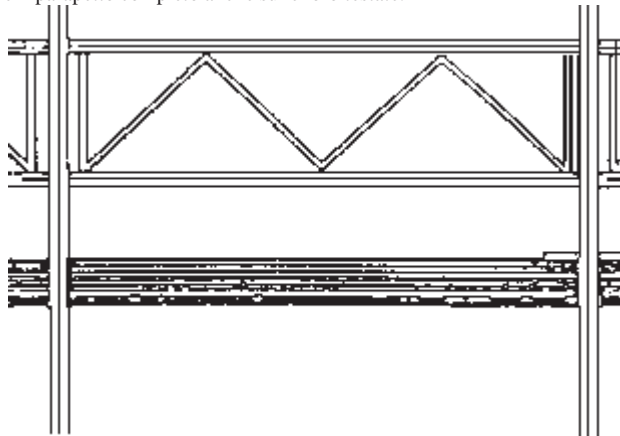

#### Misure Preventive e Protettive relative all'Attrezzo:

##### 1) Ponte su cavalletti: misure preventive e protettive;

**Prescrizioni Esecutive:** MODALITÀ D'UTILIZZO: assicurarsi dell'integrità e corretta posa in opera del tavolato, dell'accostamento delle tavole e delle buone condizioni dei cavalletti; accertarsi della planarità del ponte: quando necessario, utilizza zeppe di legno per spessorare il ponte e mai mattoni o blocchi di cemento; evita assolutamente di realizzare dei ponti su cavalletti su impalcati dei ponteggi esterni o di realizzare ponti su cavalletti uno in sovrapposizione all'altro; evita di sovraccaricare il ponte con carichi non previsti o eccessivi, ma caricarli con i soli materiali ed attrezzi necessari per la lavorazione in corso.

**PRINCIPALI MODALITÀ DI POSA IN OPERA:** possono essere adoperati solo per lavori da effettuarsi all'interno di edifici o, quando all'esterno, se al piano terra; l'altezza massima dei ponti su cavalletti è di m 2: per altezze superiori, dovranno essere perimetrati mediante parapetti a norma; i montanti non devono essere realizzati con mezzi di fortuna, del tipo scale a pioli, pile di mattoni, sacchi di cemento; i piedi dei cavalletti devono poggiare sempre su pavimento solido e compatto; il ponte dovrà poggiare su tre cavalletti posti a distanza non superiore di m 1.80: qualora vengano utilizzati tavoloni aventi sezione 30 cm x 5 cm x 4 m, potranno adoperarsi solo due cavalletti a distanza non superiore a m 3.60; le tavole dell'impalcato devono risultare bene accostate fra loro, essere fissate ai cavalletti, non presentare parti a sbalzo superiori a cm 20; la larghezza dell'impalcato non deve essere inferiore a cm 90.

#### Ponteggio mobile o trabattello

Il ponte su ruote o trabattello è una piccola impalcatura che può essere facilmente spostata durante il lavoro consentendo rapidità di intervento.

È costituita da una struttura metallica detta castello che può raggiungere anche i 15 metri di altezza.

All'interno del castello possono trovare alloggio a quote differenti diversi impalcati.

L'accesso al piano di lavoro avviene all'interno del castello tramite scale a mano che collegano i diversi impalcati.

Trova impiego principalmente per lavori di finitura e di manutenzione, ma che non comportino grande impegno temporale.

#### Rischi generati dall'uso dell'Attrezzo:

- 1) Caduta dall'alto;
- 2) Caduta di materiale dall'alto o a livello;
- 3) Caduta dall'alto;

Caduta di persone dall'alto, in seguito alla perdita di equilibrio del lavoratore e/o all'assenza di adeguate protezioni (collettive od individuali), da opere provvisorie, gru od autogrù, fori nei solai o balconate o rampe di scale o scavi, o da mezzi per scavo o trasporto, o da qualsiasi altra postazione di lavoro sopraelevata.

#### Misure Preventive e Protettive relative al rischio:

##### a) Ponteggio mobile: prevenzioni a "Caduta dall'alto";

**Prescrizioni Organizzative:** Ponteggi mobili: spostamenti. I ponti, esclusi quelli usati nei lavori per le linee elettriche di contatto, non devono essere spostati quando su di essi si trovano lavoratori o sovraccarichi.

**Prescrizioni Esecutive:** Ponteggi mobili: altezza. I ponti sviluppabili devono essere usati esclusivamente per l'altezza per cui sono costruiti, senza aggiunte di sovrastrutture.

Ponteggi mobili: ancoraggi. I ponti su ruote devono essere ancorati alla costruzione almeno ogni due piani.

Ponteggi mobili: parapetto. Quando si effettuano lavori ad una altezza da terra maggiore di due metri si dovrà dotare il ponte di parapetti completi di tavola fermapiede su tutti e quattro i lati.

Ponteggi mobili: piano di scorrimento. Il piano di scorrimento delle ruote deve risultare livellato; il carico del ponte sul terreno deve essere opportunamente ripartito con tavoloni o altro mezzo equivalente.

Ponteggi mobili: salita. Per la salita e la discesa dal trabattello, disporre all'interno dell'incastellatura scale che siano opportunamente protette contro la caduta (gabbia o aperture che non consentano l'attraversamento della persona). E' vietato salire o scendere lungo i

montanti.

Ponteggi mobili: vincoli alle ruote. Le ruote del ponte in opera devono essere saldamente bloccate con cunei dalle due parti.

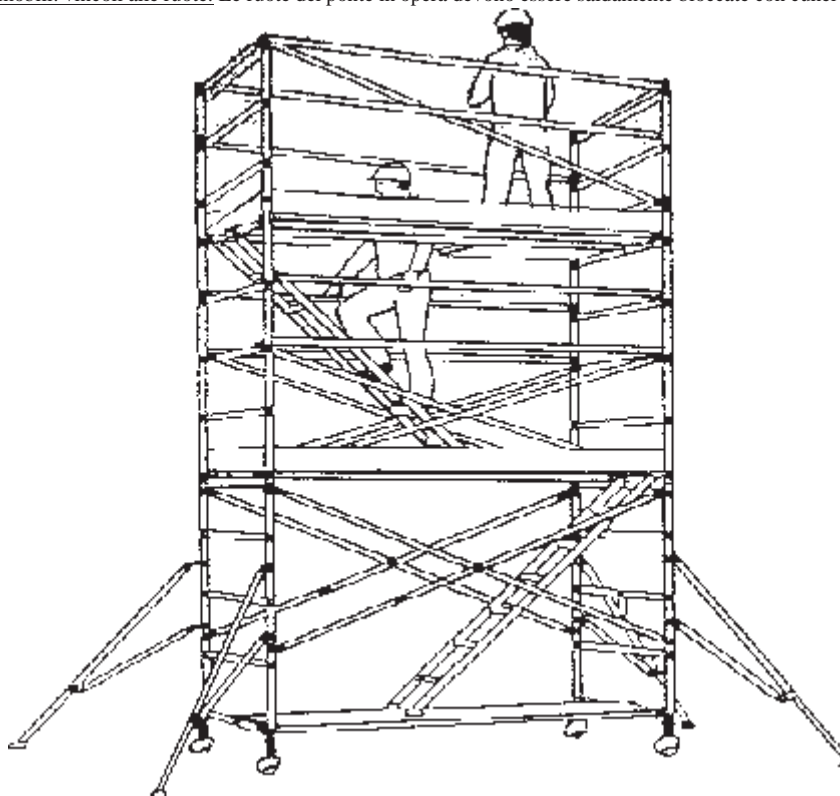

b) Parapetti;

*Prescrizioni Organizzative:* I parapetti sono opere che devono realizzarsi per impedire cadute nel vuoto ogni qualvolta si manifesti tale rischio: sui ponteggi, sui bordi delle rampe di scale o dei pianerottoli o dei balconi non ancora corredati delle apposite ringhiere, sui bordi di fori praticati nei solai (ad es. vano ascensore), di impalcati disposti ad altezze superiori ai 2 m, di scavi o pozzi o fosse per lo spegnimento della calce, sui muri in cui sono state praticate aperture (ad es. vani finestra), ecc.

*Prescrizioni Esecutive:* I parapetti devono essere allestiti a regola d'arte, utilizzando buon materiale, risultare idonei allo scopo ed essere conservati in efficienza per l'intera durata del lavoro. Possono essere realizzati nei seguenti modi:

- mediante un corrente posto ad un'altezza minima di 1 m dal piano di calpestio, e da una tavola fermapiède, aderente al piano di camminamento, di altezza variabile ma tale da non lasciare uno spazio vuoto tra se ed il corrente suddetto, maggiore di 60 cm;
- mediante un corrente superiore con le caratteristiche anzidette, una tavola fermapiède, aderente al piano di camminamento, alta non meno di 20 cm ed un corrente intermedio che non lasci tra se e gli elementi citati, spazi vuoti di altezza maggiore di 60 cm.

I correnti e le tavole fermapiède devono essere poste nella parte interna dei montanti.

I ponteggi devono avere il parapetto completo anche sulle loro testate.

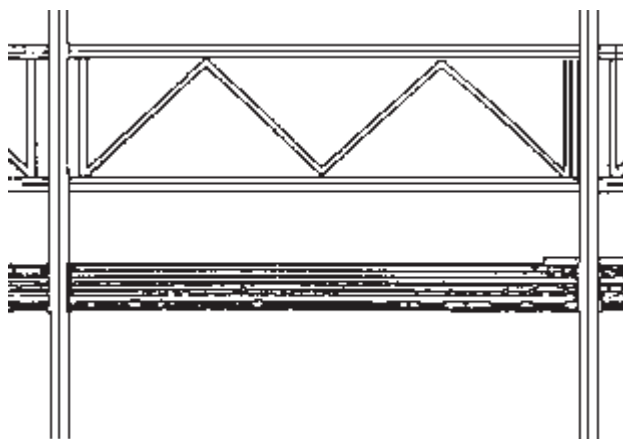

c) Ponteggio: cintura di sicurezza;

*Prescrizioni Esecutive:* Durante le operazioni di montaggio e smontaggio del ponteggio, o ogni qualvolta i dispositivi di protezione collettiva non garantiscano da rischio di caduta dall'alto, il lavoratore dovrà far uso della cintura di sicurezza.

d) Ponteggi: ricezione del carico;

*Prescrizioni Esecutive:* Nelle operazioni di ricezione del carico su ponteggi o castelli, utilizzare bastoni muniti di uncini, evitando accuratamente di sporgersi oltre le protezioni.

4) Caduta di materiale dall'alto o a livello;

Lesioni (schiacciamenti, cesoiamenti, colpi, impatti, tagli) causate dall'investimento di masse cadute dall'alto o a livello: materiali caduti durante il trasporto con gru, argani ecc., o da autocarri, dumper, carrelli elevatori ecc., o da opere provvisorie, o per ribaltamento delle stesse, di mezzi di sollevamento, di attrezzature, ecc.;

materiali frantumati proiettati a distanza al seguito di demolizioni effettuate mediante esplosivo o a spinta.

#### **Misure Preventive e Protettive relative al rischio:**

- a) Ponteggi mobili: prevenzioni a "Caduta di materiale dall'alto ecc.";

*Prescrizioni Esecutive:* Ponteggi mobili: base. I ponti su ruote devono avere base ampia in modo da resistere, con largo margine di sicurezza, ai carichi ed alle oscillazioni cui possono essere sottoposti durante gli spostamenti o per colpi di vento e in modo che non possano essere ribaltati.

Ponteggi mobili: norme generali di comportamento. E' vietato gettare dall'alto gli elementi metallici del ponte o qualsiasi altro oggetto dal ponteggio.

Ponteggi mobili: verticalità. La verticalità dei ponti su ruote deve essere controllata con livello o con pendolino.

#### **Misure Preventive e Protettive relative all'Attrezzo:**

- 1) Ponteggio mobile o trabattello: misure preventive e protettive;

*Prescrizioni Esecutive:* MODALITÀ D'UTILIZZO: assicurati del buono stato di tutti gli elementi del ponteggio (aste, incastri, collegamenti); accertati che il ponte sia stato montato in tutte le sue parti, con tutte le componenti previste dal produttore; assicurati della perfetta planarità e verticalità della struttura e, quando necessario, provvedi a ripartire il carico del ponte sul terreno con tavoloni; accertati dell'efficacia del blocco ruote; evita assolutamente di utilizzare impalcati di fortuna, ma utilizza solo quelli in dotazione o indicati dal produttore; evita assolutamente di installare sul ponte apparecchi di sollevamento; prima di effettuare spostamenti del ponteggio, accertati che non vi siano persone sopra di esso; assicurati che non vi siano linee elettriche aeree a distanza inferiore a m 5; assicurati, nel caso di utilizzo all'esterno e di considerevole sviluppo verticale, che il ponte risulti ancorato alla costruzione almeno ogni due piani.

PRINCIPALI MODALITÀ DI POSA IN OPERA: il trabattello dovrà essere realizzato dell'altezza indicata dal produttore, senza aggiunte di sovrastrutture; la massima altezza consentita è di m 15, dal piano di appoggio all'ultimo piano di lavoro; la base dovrà essere di dimensioni tali da resistere ai carichi e da offrire garanzie al ribaltamento conseguenti alle oscillazioni cui possono essere sottoposti durante gli spostamenti o per colpi di vento; i ponti la cui altezza superi m 6, andranno dotati di piedi stabilizzatori; il piano di scorrimento delle ruote deve risultare compatto e livellato; il ponte dovrà essere dotato alla base di dispositivi del controllo dell'orizzontalità; le ruote del ponte devono essere metalliche, con diametro e larghezza non inferiore rispettivamente a 20 cm e 5 cm, e dotate di meccanismo per il bloccaggio: col ponte in opera, devono risultare sempre bloccate dalle due parti con idonei cunei o con stabilizzatori; sull'elemento di base deve sempre essere presente una targa riportante i dati e le caratteristiche salienti del ponte, nonché le indicazioni di sicurezza e d'uso di cui tenere conto; il ponte deve essere progettato per carichi non inferiori a quelli di norma indicati per i ponteggi metallici destinati ai lavori di costruzione; per impedire lo sfilo delle aste, esse devono essere di un sistema di bloccaggio (elementi verticali, correnti, diagonali); l'impalcato deve essere completo e ben fissato sugli appoggi; il parapetto di protezione che perimetra il piano di lavoro deve essere regolamentare e corredato sui quattro lati di tavola fermapiède alta almeno cm 20; il piano di lavoro dovrà essere corredato di un regolare sottoponte a non più di m 2,50; l'accesso ai vari piani di lavoro deve avvenire attraverso scale a mano regolamentari: qualora esse presentino un'inclinazione superiore a 75° vanno protette con paraschiena, salvo adottare un dispositivo anticaduta da collegare alla cintura di sicurezza; per l'accesso ai vari piani di lavoro sono consentite botole di passaggio, purché richiudibili con coperchio praticabile.

#### **Saldatrice elettrica**

La saldatrice elettrica è un utensile di uso comune alimentato a bassa tensione con isolamento di classe II.

#### **Rischi generati dall'uso dell'Attrezzo:**

- 1) Disturbi alla vista;
- 2) Elettrocuzione;
- 3) Inalazione polveri, fibre, gas, vapori;
- 4) Incendi o esplosioni;
- 5) Ustioni;
- 6) Disturbi alla vista;

Danni agli occhi per proiezione di schegge scintille o trucioli, aria compressa o urti accidentali. (danni meccanici).

Danni agli occhi per irradiazione ultravioletta, luce intensa, raggi laser (danni ottici).

Danni agli occhi dovuti a liquidi caldi, corpi estranei caldi (ustioni).

#### **Misure Preventive e Protettive relative al rischio:**

- a) Saldatrice elettrica: dispositivi di protezione degli occhi;

*Prescrizioni Organizzative:* Fornire agli addetti all'uso della saldatrice elettrica ad arco voltaico, occhiali o schermi di tipo inattinico.

Il colore e la composizione delle lenti (stratificate) di tali protezioni, deve essere capace di filtrare i raggi UV (ultravioletti) e IR (infrarossi) capaci di portare lesioni alla cornea, al cristallino e in alcuni casi anche la retina.

Le lenti degli occhiali devono essere realizzate in vetro o in materiale plastico (policarbonato).

Gli occhiali devono avere sempre schermi laterali per evitare le proiezioni di materiali o liquidi di rimbalzo o comunque di provenienza laterale.

Il DPI dovrà riportare la marcatura CE, risultando conforme alle norme tecniche nazionali o di altri Paesi della Comunità Europea.

*Prescrizioni Esecutive:* Utilizzare i dispositivi di prevenzione per gli occhi forniti dal datore di lavoro.

- 7) Elettrocuzione;

Elettrocuzione per contatto diretto o indiretto con parti dell'impianto elettrico in tensione.

Folgorazione dovuta a caduta di fulmini in prossimità del lavoratore.

#### **Misure Preventive e Protettive relative al rischio:**

- a) Disposizioni per i lavoratori che utilizzano apparecchi elettrici;

*Prescrizioni Esecutive:* Cavi di alimentazione: prolunghe. Per portare l'alimentazione nei luoghi dove non è presente un quadro elettrico, occorreranno prolunghe la cui sezione deve essere adeguatamente dimensionata in funzione della potenza richiesta. E' vietato approntare artigianalmente le prolunghe: andranno utilizzate, pertanto, solo quelle in commercio realizzate secondo le norme di sicurezza. Il cavo da utilizzare è quello per posa mobile.

Cavi di alimentazione: disposizione. I cavi di alimentazione devono essere disposti in maniera tale da non intralciare i posti di lavoro o passaggi, e non diventare oggetto di danneggiamenti: a questo scopo è necessario che venga ridotto al minimo lo sviluppo libero del cavo mediante l'uso di tenditori, tamburi avvolgicavo con prese incorporate o altri strumenti equivalenti; in nessun caso, comunque, è consentito depositare bidoni, attrezzi o carichi in genere allo scopo di tenderne la parte in esubero. In particolare, per quanto possibile, i cavi dovranno essere disposti parallelamente alle vie di transito. Inoltre, i cavi di alimentazione non devono essere sollecitati a piegamenti di piccolo raggio né sottoposti a torsione, né agganciati su spigoli vivi o su materiali caldi o lasciati su pavimenti sporchi di cemento, oli o grassi.

Cavi di alimentazione: utilizzazione. Prima di utilizzare un'apparecchiatura elettrica, bisognerà controllare che i cavi di alimentazione

della stessa e quelli usati per derivazioni provvisorie non presentino parti logore nell'isolamento. Qualora il cavo apparisse deteriorato, esso non deve essere riparato con nastri isolanti adesivi, ma va subito sostituito con uno di caratteristiche identiche ad opera di personale specializzato. L'uso dei cavi deteriorati è tassativamente vietato.

Il cavo elettrico, i suoi attacchi e l'interruttore devono essere protetti adeguatamente e si dovrà sempre evitare di toccarli con le mani bagnate o stando con i piedi sul bagnato.

Dopo l'utilizzazione i cavi di alimentazione (dell'apparecchiatura e/o quelli usati per le derivazioni provvisorie) devono essere accuratamente ripuliti e riposti, in quanto gli isolamenti in plastica ed in gomma si deteriorano rapidamente a contatto con oli e grassi.

Collegamenti volanti. I collegamenti volanti devono essere evitati, per quanto possibile. Ove indispensabili, i collegamenti a presa e spina dovranno essere realizzati con prese e spine aventi almeno protezione IP 67 e dovranno essere posizionati fuori dai tratti interrati.

Cavi di alimentazione: temperature di esposizione. La temperatura sulla superficie esterna della guaina dei cavi non deve superare la temperatura di 50°C per cavi flessibili in posa mobile e di 70 °C per quelli flessibili in posa fissa, né scendere al di sotto dei -25 °C.

Pressacavo. Il pressacavo svolge la duplice funzione di protezione contro la penetrazione, all'interno del corpo della spina e della presa (fissa o mobile), di polvere e liquidi e contro la eventuale sconnessione tra i cavi ed i morsetti degli spinotti causata da una tensione eccessiva accidentalmente esercitata sul cavo. Deve, pertanto, essere prestata la massima attenzione allo stato dei pressacavi presenti sia sulle spine che sulle prese.

Quadri elettrici: arresto automatico. Qualora un dispositivo di protezione (interruttore) sia intervenuto aprendo il circuito, prima di ridare tensione all'impianto occorrerà individuare e riparare il guasto che lo ha provocato e mai dare di nuovo tensione escludendo dal circuito l'interruttore che ne impedisce la chiusura. E' assolutamente vietato mettere fuori uso i dispositivi di sicurezza, togliendo, bloccando, sostituendo valvole, interruttori automatici, molle, ecc. con altri di diversa taratura o peggio ancora utilizzando sistemi di fortuna.

Manutenzione di prese e spine: verifiche e controlli. Gli spinotti delle spine, così come gli alveoli delle prese, vanno tenuti puliti e asciutti: prima di eseguire i controlli e la eventuale manutenzione, provvedere a togliere la tensione all'impianto.

Le prese e le spine che avessero subito forti urti, andranno accuratamente controllate, anche se non presentano danni apparenti: tutte quelle che mostreranno segni anche lievi di bruciature o danneggiamenti, dovranno essere sostituite facendo ricorso a personale qualificato.

Allaccio apparecchiature elettriche. Non devono mai essere inserite o disinserite macchine o utensili su prese in tensione. In particolare, prima di effettuare un allacciamento, si dovrà accertare che:

l'interruttore di avvio della macchina o utensile sia "aperto" (motore elettrico fermo);

l'interruttore posto a monte della presa sia "aperto" (assenza di tensione alla presa).

Alimentazione elettrica: sospensione temporanea delle lavorazioni. Durante le interruzioni di lavoro deve essere tolta l'alimentazione all'apparecchiatura elettrica.

Come collegare e disinnestare una spina. Per disconnettere una spina da una presa di corrente si deve sempre evitare di tendere il cavo; occorre, invece, disconnettere la spina mediante l'impugnatura della spina stessa. Per eseguire una connessione, non si devono mai collegare direttamente i cavi agli spinotti e dovranno usarsi, invece, sempre spine e prese normalizzate.

Dispositivi di sicurezza: by-pass. Evitare di by-passare i dispositivi di sicurezza se non espressamente autorizzati dal superiore preposto, esperto di sicurezza elettrica.

Apparecchiature elettriche: verifiche prima dell'uso. Prima di mettere in funzione qualsiasi macchina o apparecchiatura elettrica, devono essere controllate tutte le parti elettriche visibili, in particolare:

il punto dove il cavo di alimentazione si collega alla macchina (in quanto in questa zona il conduttore è soggetto ad usura e a sollecitazioni meccaniche con possibilità di rottura dell'isolamento);

la perfetta connessione della macchina ai conduttori di protezione ed il collegamento di questo all'impianto di terra.

Verificare visivamente, inoltre, l'integrità dell'isolamento della carcassa.

Impianto elettrico: chiusura giornaliera dell'impianto. Al termine della giornata di lavoro occorre disinserire tutti gli interruttori e chiudere i quadri elettrici a chiave.

b) Disposizioni ulteriori per i lavoratori che utilizzano utensili elettrici;

Prescrizioni Esecutive: Adattatori per spine per uso domestico. Le prese a spina per uso domestico sono assolutamente vietate nel cantiere; ove fosse necessario utilizzare un attrezzo elettrico con spina di tipo domestico indissolubile dal cavo (ad esempio flessibili, scanalatori, trapani, ecc.) si dovranno utilizzare appositi adattatori da montare sulle prese a norma.

Tali adattatori non devono:

avere grado di protezione inferiore a quello necessario alla lavorazione;

avere portata inferiore a quella della presa;

essere usati in luoghi con pericolo di scoppio o di incendio;

essere usati in prese con interruttori di blocco;

essere lasciati inseriti nelle prese quando non sono utilizzati.

Apparecchiature elettriche: impugnatura utensili. Gli attrezzi elettrici non devono essere presi per il cavo ma per l'apposita impugnatura. Il peso dell'apparecchio produce il distacco del cavo dai morsetti con conseguente pericolo di corto circuito e quindi di scarica elettrica in caso di contatto.

Apparecchiature elettriche: pulizia. Gli apparecchi mobili e portatili devono essere puliti frequentemente soprattutto quando sono stati esposti all'imbrattamento ed alla polvere.

Luoghi conduttori ristretti: utensili utilizzabili. Nei "luoghi conduttori ristretti" possono essere utilizzati :

apparecchi ed utensili elettrici, mobili e portatili, di classe II (doppio quadratino concentrico normalizzato) alimentati tramite separazione elettrica singola (trasformatore di isolamento);

apparecchi alimentati a bassissima tensione di sicurezza (uguale o minore di 25 volt, nei cantieri).

c) Requisiti generali delle apparecchiature elettriche;

Prescrizioni Organizzative: Apparecchiature elettriche: dispositivo contro il riavviamento automatico. Tutte le apparecchiature elettriche, quali ad esempio seghe circolari, betoniere, flessibili, ecc., che possono presentare pericolo per l'operatore con la rimessa in moto al ristabilirsi della tensione di rete dopo una interruzione, devono essere provviste di dispositivo contro il riavviamento automatico.

Apparecchiature elettriche: targhetta. Tutte le apparecchiature elettriche (fisse, mobili, portatili o trasportabili) devono essere corredate di targhetta su cui, tra l'altro, devono essere riportate la tensione, l'intensità ed il tipo di alimentazione prevista dal costruttore, i marchi di conformità e tutte le altre eventuali caratteristiche costruttive necessarie per l'uso.

d) Requisiti specifici degli utensili elettrici;

Prescrizioni Organizzative: Apparecchiature elettriche: interruttore di avvio. Gli utensili elettrici portatili devono essere muniti di un interruttore incorporato nell'incastellatura, che consenta di eseguire con facilità e sicurezza la messa in moto e l'arresto.

Apparecchiature elettriche: tensione di lavoro. Gli utensili elettrici portatili utilizzati per lavori all'aperto devono:

essere alimentati con tensione non superiore a 220 Volt verso terra;

essere alimentati con tensione non superiore a 50 Volt (25 nei cantieri) verso terra o da trasformatori di isolamento, qualora si lavori in luoghi bagnati o molto umidi o entro grandi masse metalliche.

Apparecchiature elettriche: doppio isolamento. Gli apparecchi elettrici portatili alimentati con una tensione superiore a 25 V devono disporre di un isolamento supplementare detto doppio isolamento (classe II): esso è riconoscibile dal simbolo, applicato sull'involucro dell'utensile, del doppio quadratino concentrico ed è accompagnato dal simbolo dell'istituto (marchio del laboratorio) di omologazione

che ne attesta l'idoneità. Gli apparecchi con doppio isolamento non devono essere collegati a terra in quanto il doppio isolamento è una garanzia maggiore della messa a terra.

**Apparecchiature elettriche: alimentazione con trasformatore.** Se l'alimentazione degli utensili elettrici che operano all'aperto o in luoghi molto umidi è fornita mediante rete a bassissima tensione attraverso un trasformatore, questo dovrà avere l'avvolgimento primario separato ed isolato perfettamente dall'avvolgimento secondario. Il trasformatore dovrà essere collocato in modo che l'operatore non venga in contatto con la presa relativa alla sua alimentazione.

**Apparecchiature elettriche: lavorazioni con uso di acqua.** Per gli utensili elettrici di classe II che fanno uso di acqua, come le smerigliatrici o i vibratori per il calcestruzzo, devono essere utilizzati trasformatori di isolamento o motogeneratori che garantiscano una separazione galvanica della rete di alimentazione in BT.

- e) Saldatrice elettrica: prevenzioni a "Elettrocuzione";

**Prescrizioni Organizzative:** Saldatrice elettrica: pinze portaelettrodi. Le pinze portaelettrodi della saldatrice elettrica devono essere munite di impugnatura isolante ed incombustibile.

**Prescrizioni Esecutive:** Saldatrice elettrica: collegamento di massa. Il cavo di massa della saldatrice elettrica deve essere collegato al pezzo da saldare nelle immediate vicinanze della zona nella quale si deve saldare. Il collegamento di massa della saldatrice elettrica è effettuato mediante morsetti, pinze, prese magnetiche o altri sistemi che offrono un buon contatto elettrico. E' vietato l'uso di tubazioni o profilati metallici di sezione inadeguata o di altri mezzi di fortuna.

- f) Prevenzioni generali a "Elettrocuzione", comuni agli utensili;

**Prescrizioni Esecutive:** Uso dell'utensile: disinserimento degli impianti. Prima di utilizzare l'utensile su qualsivoglia struttura e/o materiale, deve verificarsi l'assenza di tensione su di essi e che risultino fuori servizio tutti gli altri impianti tecnologici eventualmente presenti. Durante le lavorazioni dovrà costantemente verificarsi che altri lavoratori non abbiano reinserito impianti tecnologici in prossimità del luogo di lavoro.

Parti metalliche dell'utensile. Qualora si operi su superfici (pavimenti, muri, ecc.) o altri luoghi che possano nascondere cavi in tensione, bisognerà evitare di toccare le parti metalliche dell'utensile durante la lavorazione.

- 8) Inalazione polveri, fibre, gas, vapori;

Danni all'apparato respiratorio ed in generale alla salute del lavoratore, derivanti dall'esposizione a materiali in grana minuta, o rilascenti fibre minute, o che possono dar luogo a sviluppo di polveri, gas, vapori, nebbie, aerosol.

Intossicazione causata dall'inalazione dei gas di scarico di motori a combustione o di fumi o di ossidi (ossidi di zinco, di carbonio, di azoto, di piombo, ecc.) tossici originati durante la combustione o la saldatura o il taglio termico di materiali di varia natura.

**Misure Preventive e Protettive relative al rischio:**

- a) Saldatrice elettrica: prevenzioni a "Inalazione polveri, ecc.";

**Prescrizioni Organizzative:** Saldatrice elettrica: dispositivi di protezione da fumi e gas. Fornire adeguati dispositivi di prevenzione individuale: maschera per la protezione delle vie respiratorie.

**Prescrizioni Esecutive:** Saldatrice elettrica: ambienti confinati. E' vietato eseguire operazioni di saldatura nell'interno dei locali, recipienti o fosse che non siano efficacemente ventilati; eventualmente si potrà ricorrere all'uso di aspiratori portatili per impedire il ristagno di fumi nell'ambiente di lavoro.

Saldatrice elettrica: dispositivi di protezione da fumi e gas. Utilizzare i dispositivi di prevenzione individuale forniti dal datore di lavoro: maschera per la protezione delle vie respiratorie.

- 9) Incendi o esplosioni;

Lesioni provocate da incendi e/o esplosioni conseguenti allo schiacciamento di tubazioni del gas in esercizio, alla combustione di recipienti o serbatoi contenenti carburanti o sostanze chimiche altamente deflagranti, al brillamento di esplosivo per demolizioni o di ordigni bellici interrati, ecc..

**Misure Preventive e Protettive relative al rischio:**

- a) Saldatrice elettrica: prevenzioni a "Incendi o Esplosioni";

**Prescrizioni Esecutive:** Saldatrice elettrica: condizioni di pericolo. E' vietato effettuare operazioni di saldatura nelle seguenti condizioni:

- a) su recipienti o tubi chiusi;

b) su recipienti o tubi aperti che contengono materie le quali sotto l'azione del calore possono dar luogo a esplosione o altre reazioni pericolose;

c) su recipienti o tubi anche aperti che abbiano contenuto materie che evaporando o gassificandosi sotto l'azione del calore possono dar luogo a esplosioni o altre reazioni pericolose.

Quando tali condizioni di pericolo possono essere eliminate con l'apertura del recipiente chiuso, con l'asportazione delle materie pericolose e dei loro residui, con l'uso di gas inerti o con altri mezzi o misure, le operazioni di saldatura e taglio possono essere eseguite anche su i suddetti recipienti e tubazioni indicati, purché le misure di sicurezza siano disposte da un esperto ed effettuate sotto la sua diretta sorveglianza.

Saldatrice elettrica: materiali infiammabili. In presenza di materiali infiammabili, è vietata qualsiasi operazione di saldatura.

Saldatrice elettrica: presenza di bombole di gas. Negli impianti in cui l'impiego della saldatrice elettrica è abbinato a quello di idrogeno o di gas inerte, le relative bombole di gas compresso dovranno posizionarsi a distanza adeguata dal posto di saldatura ed essere isolate da terra e da qualsiasi parte metallica, appoggiandole sopra sostegni isolati e legandole con funi o cinghie, anch'esse in materiale isolante

- 10) Ustioni;

Ustioni conseguenti al contatto con materiali ad elevata temperatura (posa in opera di asfalti e manti bituminosi, calce in spegnimento, ecc.) o organi lavoratori di macchine ed attrezzi (saldatrice, cannello a gas, sega, flessibile, ecc.), o motori, o sostanze chimiche aggressive.

**Misure Preventive e Protettive relative al rischio:**

- a) Saldatrice elettrica: prevenzioni a "Ustioni";

**Prescrizioni Organizzative:** Saldatrice elettrica: dispositivi di protezione dalle ustioni. Fornire adeguati dispositivi di prevenzione individuale: guanti, grembiule di cuoio, berretto ignifugo, tuta ignifuga, ghette.

Saldatrice elettrica: protezioni collettive. Durante l'uso della saldatrice elettrica, devono essere prese adeguate precauzioni (ripari, schermo, ecc.) per evitare che radiazioni dirette, scorie prodotte, spruzzi incandescenti, ecc. investano lavoratori attigui o sottoposti.

**Prescrizioni Esecutive:** Saldatrice elettrica: dispositivi di protezione dalle ustioni. Utilizzare i dispositivi di prevenzione individuale forniti dal datore di lavoro: guanti, grembiule di cuoio, berretto ignifugo, tuta ignifuga, ghette.

**Misure Preventive e Protettive all'Attrezzo:**

- 1) Saldatrice elettrica: misure preventive e protettive;

**Prescrizioni Esecutive:** PRIMA DELL'USO: accertati che il cavo di alimentazione e la spina non presentino danneggiamenti, evitando assolutamente di utilizzare nastri isolanti adesivi per eseguire eventuali riparazioni; evita assolutamente di operare saldature in presenza di gas o vapori infiammabili esplodenti (ad esempio su recipienti o su tubi che abbiano contenuto materiali pericolosi); accertati dell'integrità della pinza porta elettrodo; provvedi a delimitare la zona di lavoro, impedendo a chiunque il transito o la sosta.

DURANTE L'USO: verifica la disposizione dei cavi di alimentazione affinché non intralcino i posti di lavoro e i passaggi, e non siano soggetti a danneggiamenti meccanici da parte del materiale da lavorare e lavorato; provvedi ad allontanare il personale non addetto alle



operazioni di saldatura; durante le pause di lavoro, ricordati di interrompere l'alimentazione elettrica; qualora debbano essere effettuate saldature in ambienti chiusi o confinati, assicurati della presenza e dell'efficienza di un adeguato sistema di aspirazione fumi e/o ventilazione; informa tempestivamente il preposto e/o il datore di lavoro, di malfunzionamenti o pericoli che dovessero evidenziarsi durante il lavoro.  
DOPO L'USO: assicurati di aver interrotto il collegamento elettrico; effettua tutte le operazioni di revisione e manutenzione dell'attrezzo secondo quanto indicato nel libretto dopo esserti accertato di aver sconnesso l'alimentazione elettrica.

## Scala doppia

La scala doppia deriva dall'unione di due scale semplici incernierate tra loro alla sommità e dotate di un limitatore di apertura. Viene adoperata per superare dislivelli o effettuare operazioni di carattere temporaneo a quote non altrimenti raggiungibili: discesa in scavi o pozzi, opere di finitura ed impiantistiche, ecc..

### Rischi generati dall'uso dell'Attrezzo:

- 1) Caduta dall'alto;
- 2) Elettrocuzione;
- 3) Caduta dall'alto;

Caduta di persone dall'alto, in seguito alla perdita di equilibrio del lavoratore e/o all'assenza di adeguate protezioni (collettive od individuali), da opere provvisorie, gru od autogrù, fori nei solai o balconate o rampe di scale o scavi, o da mezzi per scavo o trasporto, o da qualsiasi altra postazione di lavoro sopraelevata.

#### Misure Preventive e Protettive relative al rischio:

- a) Scale: prevenzioni a "Caduta dall'alto";  
*Prescrizioni Organizzative:* Scale: dispositivi antisdrucchiole. Le scale devono possedere dispositivi antisdrucchiolevoli alle estremità inferiori dei due montanti. I pioli devono essere del tipo antisdrucchiolevole.  
Scale: requisiti dei pioli. I pioli devono essere privi di nodi ed incastrati nei montanti.  
*Prescrizioni Esecutive:* Scale: aggancio per la cintura di sicurezza. Qualora la scala risulti adeguatamente vincolata, si deve agganciare la cintura di sicurezza ad un piolo della scala stessa.  
Scale: unico utilizzatore. E' vietata la permanenza contemporanea di più lavoratori sulla scala; deve, inoltre, limitarsi il peso dei carichi da trasportare su di essa.  
Scale: pioli o gradini superiori. Viene vietato di salire sugli ultimi gradini o pioli della scala.  
Scale: requisiti dei pioli. E' vietato l'uso di scale che presentino listelli di legno chiodati sui montanti al posto dei pioli rotti.  
Scale: salita e discesa. Il lavoratore che utilizza la scala, deve effettuare la salita e la discesa rivolgendosi sempre il viso verso di essa.  
Scale: spostamenti laterali. Nessun lavoratore deve trovarsi sulla scala quando se ne effettua lo spostamento laterale.  
Scale: terreno cedevole. Le scale posizionate su terreno cedevole vanno appoggiate su un'unica tavola di ripartizione.
  - b) Scala doppia: prevenzioni a "Caduta dall'alto";  
*Prescrizioni Organizzative:* Scala doppia: requisiti. Le scale doppie non devono superare l'altezza di m 5 e devono essere provviste di catena di adeguata resistenza o di altro dispositivo che impedisca la apertura della scala oltre il limite prestabilito di sicurezza.  
*Prescrizioni Esecutive:* Scala doppia: corretta posizione di lavoro. E' assolutamente vietato lavorare a cavalcioni della scala.  
Scala doppia: divieto su opere provvisorie. E' vietato l'uso della scala doppia su qualsiasi opera provvisoria.  
Scala doppia: piattaforma. E' consentito l'accesso sulla eventuale piattaforma, e/o sul gradino sottostante, solo qualora i montanti siano stati prolungati di almeno 60 cm al di sopra di essa.  
Scala doppia: supporto per ponti. E' vietato l'uso della scala doppia come supporto per ponti su cavalletto.
- 4) Elettrocuzione;  
Elettrocuzione per contatto diretto o indiretto con parti dell'impianto elettrico in tensione.  
Folgorazione dovuta a caduta di fulmini in prossimità del lavoratore.

#### Misure Preventive e Protettive relative al rischio:

- a) Scala: divieti per il tipo metallico;  
*Prescrizioni Esecutive:* E' vietato l'uso della scala in metallo per lavori su parti in tensione.

### Misure Preventive e Protettive relative all'Attrezzo:

- 1) Scala doppia: misure preventive e protettive;  
*Prescrizioni Esecutive:* MODALITÀ D'UTILIZZO: evita assolutamente di utilizzare scale metalliche per effettuare interventi su elementi in tensione; evita assolutamente di utilizzare la scala doppia come supporto per ponti su cavalletto; evita assolutamente di operare "a cavalcioni" sulla scala o di utilizzarla su qualsiasi opera provvisoria; puoi accedere sulla eventuale piattaforma, e/o sul gradino sottostante, solo qualora i montanti siano stati prolungati di almeno 60 cm al di sopra di essa; non effettuare spostamenti laterali della scala se su di essa è presente un lavoratore; evita di salire sull'ultimo gradino o piolo della scala; sia nella salita che nella discesa, utilizza la scala sempre rivolgendoti verso di essa; ricordati che non è consentita la contemporanea presenza di più lavoratori sulla scala.  
PRINCIPALI MODALITÀ DI POSA IN OPERA: le scale devono essere costruite con materiale adatto alle condizioni di impiego, devono essere sufficientemente resistenti nell'insieme e nei singoli elementi e devono avere dimensioni appropriate al loro uso; le scale doppie non devono superare l'altezza di m 5 e devono essere provviste di catena di adeguata resistenza o di altro dispositivo che impedisca la apertura della scala oltre il limite prestabilito di sicurezza; le scale posizionate su terreno cedevole vanno appoggiate su un'unica tavola di ripartizione; i pioli devono essere privi di nodi ed ben incastrati nei montanti; le scale devono possedere dispositivi antisdrucchiolevoli alle estremità inferiori dei montanti così come, analogamente, anche i pioli devono essere del tipo antisdrucchiolevole; è vietato l'uso di scale che presentino listelli di legno chiodati sui montanti al posto dei pioli rotti.
- 2) Scale: requisiti;  
*Prescrizioni Organizzative:* Le scale devono essere costruite con materiale adatto alle condizioni di impiego, devono essere sufficientemente resistenti nell'insieme e nei singoli elementi e devono avere dimensioni appropriate al loro uso.

## Scala semplice

La scala semplice è un'attrezzatura di lavoro costituita da due montanti paralleli, collegati tra loro da una serie di pioli trasversali incastrati e distanziati in egual misura.

Viene adoperata per superare dislivelli o effettuare operazioni di carattere temporaneo a quote non altrimenti raggiungibili: discesa in scavi o pozzi, salita su opere provvisorie, opere di finitura ed impiantistiche.

### Rischi generati dall'uso dell'Attrezzo:

1) Caduta dall'alto;

Caduta di persone dall'alto, in seguito alla perdita di equilibrio del lavoratore e/o all'assenza di adeguate protezioni (collettive od individuali), da opere provvisorie, gru od autogrù, fori nei solai o balconate o rampe di scale o scavi, o da mezzi per scavo o trasporto, o da qualsiasi altra postazione di lavoro sopraelevata.

**Misure Preventive e Protettive relative al rischio:**

a) Scale: prevenzioni a "Caduta dall'alto";

*Prescrizioni Organizzative:* Scale: dispositivi antisdrucchio. Le scale devono possedere dispositivi antisdrucchio alle estremità inferiori dei due montanti. I pioli devono essere del tipo antisdrucchio.

*Scale: requisiti dei pioli.* I pioli devono essere privi di nodi ed incastrati nei montanti.

*Prescrizioni Esecutive:* Scala: aggancio per la cintura di sicurezza. Qualora la scala risulti adeguatamente vincolata, si deve agganciare la cintura di sicurezza ad un piolo della scala stessa.

*Scala: unico utilizzatore.* E' vietata la permanenza contemporanea di più lavoratori sulla scala; deve, inoltre, limitarsi il peso dei carichi da trasportare su di essa.

*Scale: pioli o gradini superiori.* Viene vietato di salire sugli ultimi gradini o pioli della scala.

*Scale: requisiti dei pioli.* E' vietato l'uso di scale che presentino listelli di legno chiodati sui montanti al posto dei pioli rotti.

*Scale: salita e discesa.* Il lavoratore che utilizza la scala, deve effettuare la salita e la discesa rivolgendo sempre il viso verso di essa.

*Scale: spostamenti laterali.* Nessun lavoratore deve trovarsi sulla scala quando se ne effettua lo spostamento laterale.

*Scale: terreno cedevole.* Le scale posizionate su terreno cedevole vanno appoggiate su un'unica tavola di ripartizione.

b) Scale semplici: prevenzioni a "Caduta dall'alto";

*Prescrizioni Organizzative:* Scale semplici ad elementi innestabili: lunghezza max. Nel caso si adoperi una scala ad elementi innestabili o a sfilo, la sua lunghezza non deve superare i m 15, salvo particolari esigenze, nel qual caso le estremità superiori dei montanti devono essere assicurate a parti fisse.

*Scale semplici: collegamenti stabili tra ponti.* Le scale che servono a collegare stabilmente due ponti, quando sono sistemate verso la parte esterna del ponte, devono essere provviste sul lato esterno di un corrimano-parapetto.

*Scale semplici: lunghezze > 8 m.* Le scale in opera lunghe più di m 8 devono essere munite di rompitratta per ridurre la freccia di inflessione.

*Scale semplici: vigilanza a terra.* Durante l'esecuzione dei lavori, una persona deve esercitare da terra una continua vigilanza della scala.

*Prescrizioni Esecutive:* Scale semplici ad elementi innestabili: sovrapposizioni. Nel caso si adoperi una scala ad elementi innestabili o a sfilo, deve sempre lasciarsi una sovrapposizione di almeno 5 pioli (1 metro).

*Scale semplici: accesso a ponteggi.* Le scale a mano usate per l'accesso ai vari piani dei ponteggi e delle impalcature non devono essere poste l'una in prosecuzione dell'altra.

*Scale semplici: corretta disposizione.* Durante l'uso le scale devono essere sistemate e vincolate. All'uso, secondo i casi, devono essere adoperati chiodi, graffe in ferro, listelli, tasselli, legature, saettoni, in modo che siano evitati sbandamenti, slittamenti, rovesciamenti, oscillazioni o inflessioni accentuate. La lunghezza delle scale a mano deve essere tale che i montanti sporgano di almeno un metro oltre il piano di accesso, anche ricorrendo al prolungamento di un solo montante, purché fissato con legatura di reggetta o sistemi equivalenti. Quando non sia possibile vincolare la scala, essa deve essere trattenuta al piede da altra persona.

*Scale semplici: inclinazione.* La scala dovrà posizionarsi con un'inclinazione tale che la sua proiezione sull'orizzontale sia all'incirca pari ad 1/4 della sua lunghezza (75°).

*Scale semplici: limitazioni di impiego.* Le scale a mano non devono mai essere utilizzate come passerelle o come montanti di ponti su cavalletti, né devono essere utilizzate sopra i piani di ponti su cavalletti e ponti a torre su ruote.

*Scale semplici: postazioni di lavoro negli scavi.* Qualora l'accesso a posti di lavoro negli scavi o in pozzi sia realizzato mediante scale semplici, le stesse devono disporsi sfalsate tra di loro, provvedendo a realizzare pianerottoli di riposo posti a distanza non superiore a 4 metri l'uno dall'altro.

*Scale semplici: requisiti dei montanti.* I montanti devono essere trattenuti con tiranti in ferro applicati sotto i due pioli estremi; nelle scale lunghe più di m. 4 deve essere applicato anche un tirante intermedio.

c) Scale fisse a pioli: gabbia di protezione;

*Prescrizioni Organizzative:* Le scale fisse a pioli per l'accesso alla postazione di lavoro saranno provviste di solida gabbia metallica larga almeno 60 cm.

2) Elettrocuzione;

Elettrocuzione per contatto diretto o indiretto con parti dell'impianto elettrico in tensione.

Folgorazione dovuta a caduta di fulmini in prossimità del lavoratore.

**Misure Preventive e Protettive relative al rischio:**

a) Scala: divieti per il tipo metallico;

*Prescrizioni Esecutive:* E' vietato l'uso della scala in metallo per lavori su parti in tensione.

3) Caduta dall'alto;

4) Elettrocuzione;

**Misure Preventive e Protettive relative all'Attrezzo:**

1) Scale: requisiti;

*Prescrizioni Organizzative:* Le scale devono essere costruite con materiale adatto alle condizioni di impiego, devono essere sufficientemente resistenti nell'insieme e nei singoli elementi e devono avere dimensioni appropriate al loro uso.

2) Scala semplice: misure preventive e protettive;

*Prescrizioni Esecutive:* MODALITÀ D'UTILIZZO: se utilizzi una scala non vincolata, essa deve essere trattenuta al piede da altro lavoratore; nel caso in cui sia possibile agganciare adeguatamente la scala, provvedi ad agganciare la cintura di sicurezza ad un piolo della scala stessa; non effettuare spostamenti laterali della scala se su di essa è presente un lavoratore; evita l'uso di scale eccessivamente sporgenti oltre il piano di arrivo; sia nella salita che nella discesa, utilizza la scala sempre rivolgendoti verso di essa; ricordati che non è consentita la contemporanea presenza di più lavoratori sulla scala; se utilizzi scale ad elementi innestabili per effettuare lavori in quota, assicurati che sia presente una persona a terra che effettui una vigilanza continua sulla scala stessa.

PRINCIPALI MODALITÀ DI POSA IN OPERA: la lunghezza della scala in opera non deve superare i 15 mt.; per lunghezze superiori agli 8 mt. devono essere munite di rompitratta; la scala deve superare di almeno 1 mt. il piano di accesso (è possibile far proseguire un solo montante efficacemente fissato); deve essere curata, inoltre, la corrispondenza del piolo con lo stesso; le scale usate per l'accesso a piani successivi non devono essere poste una in prosecuzione dell'altra; le scale poste sul filo esterno di una costruzione od opere provvisorie (ponteggi) devono essere dotate di corrimano e parapetto; la scala deve distare dalla verticale di appoggio di una misura pari ad 1/4 della propria lunghezza; è vietata la riparazione dei pioli rotti con listelli di legno chiodati sui montanti; le scale posizionate su terreno cedevole vanno appoggiate su un'unica tavola di ripartizione; il sito dove viene installata la scala deve essere sgombro da eventuali materiali e lontano dai passaggi.



## Sega circolare

La sega circolare, quasi sempre presente nei cantieri, viene utilizzata per il taglio del legname da carpenteria e/o per quello usato nelle diverse lavorazioni. Dal punto di vista tipologico, le seghe circolari si differenziano, anzitutto, per essere fisse o mobili; altri parametri di diversificazione possono essere il tipo di motore elettrico (mono o trifase), la profondità del taglio della lama, la possibilità di regolare o meno la sua inclinazione, la trasmissione a cinghia o diretta.

Le seghe circolari con postazione fissa sono costituite da un banco di lavoro al di sotto del quale viene ubicato un motore elettrico cui è vincolata la sega vera e propria con disco a sega o dentato. Al di sopra della sega è disposta una cuffia di protezione, posteriormente un coltello divisorio in acciaio ed inferiormente un carter a protezione delle cinghie di trasmissione e della lama.

La versione portatile presenta un'impugnatura, affiancata al corpo motore dell'utensile, grazie alla quale è possibile dirigere il taglio, mentre il coltello divisorio è posizionato nella parte inferiore.

### Rischi generati dall'uso dell'Attrezzo:

- 1) Caduta di materiale dall'alto o a livello;
- 2) Cesoiamenti, stritolamenti, impatti, lacerazioni;
- 3) Colpi, tagli, punture, abrasioni;
- 4) Elettrocuzione;
- 5) Ustioni;

### Misure Preventive e Protettive relative all'Attrezzo:

- 1) Sega circolare: misure preventive e protettive;

**Prescrizioni Esecutive:** PRIMA DELL'USO: accertati della presenza e del buon funzionamento della cuffia di protezione registrabile o a caduta libera sul banco di lavoro, che deve lasciare scoperta la parte del disco strettamente necessaria ad effettuare il taglio; assicurati della presenza del coltello divisorio collocato posteriormente al disco e della sua corretta posizione (a non più di 3 mm dalle lame), il cui scopo è tenuto aperto il taglio operato sul pezzo in lavorazione; assicurati della presenza degli schermi collocati ai due lati del disco (nella parte sottostante il banco di lavoro), di protezione da contatti accidentali; assicurati della stabilità della macchina; controlla la presenza ed il buono stato della protezione sovrastante il posto di manovra (tettoia); accertati dell'integrità dei collegamenti e dei conduttori elettrici e di messa a terra visibili; assicurati dell'integrità delle protezioni e dei ripari alle morsettiere e del buon funzionamento degli interruttori elettrici di azionamento e di manovra; prendi visione della posizione del comando per l'arresto d'emergenza e verificane l'efficienza.

**DURANTE L'USO:** verifica la disposizione dei cavi di alimentazione affinché non intralcino i posti di lavoro e i passaggi, e non siano soggetti a danneggiamenti meccanici da parte del materiale da lavorare e lavorato; provvedi a registrare la cuffia di protezione in modo che l'imbocco sfiori il pezzo in lavorazione o, per quelle basculanti, accertati che sia libera di alzarsi al passaggio del pezzo in lavorazione e di abbassarsi sul banco di lavoro; qualora debbano essere eseguite lavorazioni o tagli su piccoli pezzi, utilizza le apposite attrezzature speciali (spingitoli in legno, ecc.) per trattenere e movimentare il pezzo in prossimità degli organi lavoratori; mantieni sgombro da materiali il banco di lavoro e l'area circostante la macchina; informa tempestivamente il preposto e/o il datore di lavoro, di malfunzionamenti o pericoli che dovessero evidenziarsi durante il lavoro.

**DOPO L'USO:** verifica di aver aperto tutti i circuiti elettrici della macchina (interrotto ogni operatività) e l'interruttore generale di alimentazione al quadro; effettua tutte le operazioni di revisione e manutenzione della macchina secondo quanto indicato nel libretto e sempre dopo esserti accertato che la macchina sia spenta e non riavviabile da terzi accidentalmente; pulisci la macchina da eventuali residui di materiale e, in particolare, verifica che il materiale lavorato o da lavorare non sia accidentalmente venuto ad interferire sui conduttori di alimentazione e/o messa a terra.

## Smerigliatrice angolare (flessibile)

La smerigliatrice angolare a disco o a squadra, più conosciuta come mola a disco o flessibile o flex, è un utensile portatile che reca un disco ruotante la cui funzione è, a seconda del tipo di disco (abrasivo o diamantato), quella di tagliare, smussare, lisciare superfici anche estese.

Dal punto di vista tipologico le smerigliatrici si differenziano per alimentazione (elettrica o pneumatica), e funzionamento (le mini smerigliatrici hanno potenza limitata, alto numero di giri e dischi di diametro che va da i 115 mm ai 125 mm mentre le smerigliatrici hanno potenza maggiore, velocità minore ma montano dischi di diametro da 180 mm a 230 mm).

### Rischi generati dall'uso dell'Attrezzo:

- 1) Cesoiamenti, stritolamenti, impatti, lacerazioni;
- 2) Elettrocuzione;
- 3) Inalazione polveri, fibre, gas, vapori;
- 4) Ustioni;
- 5) Cesoiamenti, stritolamenti, impatti, lacerazioni;

Ferite e lesioni (cesoiamenti, stritolamenti, impatti, lacerazioni) causate da contatti accidentali con organi mobili di macchine o mezzi, o per collisioni con ostacoli o altri mezzi presenti nell'area del cantiere.

### Misure Preventive e Protettive relative al rischio:

- a) Prevenzioni generali a "Cesoiamenti, ecc.", comuni a utensili, attr. a motore o macchinari, mezzi d'opera;

**Prescrizioni Esecutive:** Rimozione delle protezioni e dei dispositivi di sicurezza. Le protezioni ed i dispositivi di sicurezza di attrezzature, macchinari e mezzi d'opera non devono essere rimossi se non nei casi di assoluta necessità o per operazioni di manutenzione espressamente previste nelle istruzioni fornite dal produttore. Qualora debba provvedersi alla loro rimozione (previo permesso preventivo del preposto o del datore di lavoro), dovranno adottarsi contemporaneamente misure atte a mettere in evidenza e a ridurre al limite minimo possibile il pericolo che ne deriva. Il ricollocamento nella sede originaria delle protezioni o dei dispositivi di sicurezza rimossi, dovrà avvenire non appena siano cessate le ragioni che ne hanno reso necessaria la loro temporanea rimozione. **Manutenzione: divieto con la macchina in funzione.** Non è consentito pulire, oliare o ingrassare gli organi mobili, né eseguire qualsiasi operazione di registrazione o di riparazione di attrezzature, macchinari o mezzi d'opera qualora siano in funzione, salvo non risulti espressamente indicato (con le relative procedure esecutive) nelle istruzioni di manutenzione.

- Sb) Prevenzioni generali a "Cesoiamenti, ecc.", comuni a utensili, attr. a motore o macchinari;

**Prescrizioni Esecutive:** Misurazioni di pezzi in lavorazione. Un pezzo in lavorazione deve essere misurato soltanto con la macchina ferma.

**Verifiche delle protezioni prima della lavorazione.** Ogni qualvolta il lavoratore si accinga ad iniziare una lavorazione, dovrà preventivamente accertarsi del corretto posizionamento dei carter e di tutte le protezioni da organi mobili.

- c) Prevenzioni generali a "Cesoiamenti, ecc.", comuni agli utensili;

**Prescrizioni Esecutive:** Impugnatura dell'utensile. Le impugnature dell'utensile vanno sempre tenute asciutte e prive di oli o grasso. Uso appropriato dell'utensile. L'utensile non deve essere mai utilizzato per scopi o lavori per i quali non è destinato.

d) Smerigliatrice: prevenzioni a "Cesoamenti, ecc.";

**Prescrizioni Esecutive:** Disco: sostituzione. Per eseguire l'operazione di sostituzione del disco, devono essere utilizzati gli attrezzi appropriati. Al termine dell'operazione, prima di riavviare il flessibile, verificare, spingendo con la mano, se il moto del disco è libero o ostacolato: nel secondo caso, controllare che le operazioni di montaggio siano state eseguite correttamente.

Disco: utilizzazione. Prima della lavorazione occorre verificare che il disco montato sul flessibile sia appropriato all'uso (evitare di utilizzare dischi da taglio per levigare o sgrassare). Durante la lavorazione si dovrà evitare di esercitare una eccessiva pressione sull'attrezzo e fermare il disco sul pezzo in lavorazione.

Disco: verifiche. Deve costantemente essere verificato lo stato di usura e la funzionalità del disco abrasivo; in particolare:

l'efficienza del disco (battendolo leggermente con un martelletto di legno sulle facce, per controllare la presenza di lesioni, fessure o incrinature);

la scelta del disco (che deve essere conforme alle necessità della lavorazione);

il fissaggio del disco (in modo da controllarne la tenuta alle sollecitazioni massime).

Istruzioni per la levigatura. Durante l'operazione di levigatura, evitare di spingere troppo energicamente, eseguire, invece, un movimento pendolare avanti ed indietro.

Ostacoli alla corretta impugnatura del flessibile. In nessun caso devono essere fissate al flessibile le chiavi per lo smontaggio del disco con cordicelle, catene o simili.

Uso del flessibile: morsetti per il fissaggio. Il lavoratore nell'utilizzare il flessibile non deve assolutamente bloccare il pezzo in lavorazione con le mani o i piedi né con altro mezzo di fortuna: per garantire la stabilità del pezzo si dovrà far ricorso, ove occorra, a morsetti appositi.

6) Elettrocuzione;

Elettrocuzione per contatto diretto o indiretto con parti dell'impianto elettrico in tensione.

Folgorazione dovuta a caduta di fulmini in prossimità del lavoratore.

**Misure Preventive e Protettive relative al rischio:**

a) Disposizioni per i lavoratori che utilizzano apparecchi elettrici;

**Prescrizioni Esecutive:** Cavi di alimentazione: prolungha. Per portare l'alimentazione nei luoghi dove non è presente un quadro elettrico, occorreranno prolungha la cui sezione deve essere adeguatamente dimensionata in funzione della potenza richiesta. E' vietato approntare artigianalmente le prolungha: andranno utilizzate, pertanto, solo quelle in commercio realizzate secondo le norme di sicurezza. Il cavo da utilizzare è quello per posa mobile.

Cavi di alimentazione: disposizione. I cavi di alimentazione devono essere disposti in maniera tale da non intralciare i posti di lavoro o passaggi, e non diventare oggetto di danneggiamenti: a questo scopo è necessario che venga ridotto al minimo lo sviluppo libero del cavo mediante l'uso di tenditori, tamburi avvolgicavo con prese incorporate o altri strumenti equivalenti; in nessun caso, comunque, è consentito depositare bidoni, attrezzi o carichi in genere allo scopo di tenderne la parte in esubero. In particolare, per quanto possibile, i cavi dovranno essere disposti parallelamente alle vie di transito. Inoltre, i cavi di alimentazione non devono essere sollecitati a piegamenti di piccolo raggio né sottoposti a torsione, né agganciati su spigoli vivi o su materiali caldi o lasciati su pavimenti sporchi di cemento, oli o grassi.

Cavi di alimentazione: utilizzazione. Prima di utilizzare un'apparecchiatura elettrica, bisognerà controllare che i cavi di alimentazione della stessa e quelli usati per derivazioni provvisorie non presentino parti logore nell'isolamento. Qualora il cavo apparisse deteriorato, esso non deve essere riparato con nastri isolanti adesivi, ma va subito sostituito con uno di caratteristiche identiche ad opera di personale specializzato. L'uso dei cavi deteriorati è tassativamente vietato.

Il cavo elettrico, i suoi attacchi e l'interruttore devono essere protetti adeguatamente e si dovrà sempre evitare di toccarli con le mani bagnate o stando con i piedi sul bagnato.

Dopo l'utilizzazione i cavi di alimentazione (dell'apparecchiatura e/o quelli usati per le derivazioni provvisorie) devono essere accuratamente ripuliti e riposti, in quanto gli isolamenti in plastica ed in gomma si deteriorano rapidamente a contatto con oli e grassi.

Collegamenti volanti. I collegamenti volanti devono essere evitati, per quanto possibile. Ove indispensabili, i collegamenti a presa e spina dovranno essere realizzati con prese e spine aventi almeno protezione IP 67 e dovranno essere posizionati fuori dai tratti interrati.

Cavi di alimentazione: temperature di esposizione. La temperatura sulla superficie esterna della guaina dei cavi non deve superare la temperatura di 50°C per cavi flessibili in posa mobile e di 70 °C per quelli flessibili in posa fissa, né scendere al di sotto dei -25 °C.

Pressacavo. Il pressacavo svolge la duplice funzione di protezione contro la penetrazione, all'interno del corpo della spina e della presa (fissa o mobile), di polvere e liquidi e contro la eventuale sconnessione tra i cavi ed i morsetti degli spinotti causata da una tensione eccessiva accidentalmente esercitata sul cavo. Deve, pertanto, essere prestata la massima attenzione allo stato dei pressacavi presenti sia sulle spine che sulle prese.

Quadri elettrici: arresto automatico. Qualora un dispositivo di protezione (interruttore) sia intervenuto aprendo il circuito, prima di ridare tensione all'impianto occorrerà individuare e riparare il guasto che lo ha provocato e mai dare di nuovo tensione escludendo dal circuito l'interruttore che ne impedisce la chiusura. E' assolutamente vietato mettere fuori uso i dispositivi di sicurezza, togliendo, bloccando, sostituendo valvole, interruttori automatici, molle, ecc. con altri di diversa taratura o peggio ancora utilizzando sistemi di fortuna.

Manutenzione di prese e spine: verifiche e controlli. Gli spinotti delle spine, così come gli alveoli delle prese, vanno tenuti puliti e asciutti: prima di eseguire i controlli e la eventuale manutenzione, provvedere a togliere la tensione all'impianto.

Le prese e le spine che avessero subito forti urti, andranno accuratamente controllate, anche se non presentano danni apparenti: tutte quelle che mostreranno segni anche lievi di bruciature o danneggiamenti, dovranno essere sostituite facendo ricorso a personale qualificato.

Allaccio apparecchiature elettriche. Non devono mai essere inserite o disinserite macchine o utensili su prese in tensione. In particolare, prima di effettuare un allacciamento, si dovrà accertare che:

l'interruttore di avvio della macchina o utensile sia "aperto" (motore elettrico fermo);

l'interruttore posto a monte della presa sia "aperto" (assenza di tensione alla presa).

Alimentazione elettrica: sospensione temporanea delle lavorazioni. Durante le interruzioni di lavoro deve essere tolta l'alimentazione all'apparecchiatura elettrica.

Come collegare e disinnestare una spina. Per disconnettere una spina da una presa di corrente si deve sempre evitare di tendere il cavo; occorre, invece, disconnettere la spina mediante l'impugnatura della spina stessa. Per eseguire una connessione, non si devono mai collegare direttamente i cavi agli spinotti e dovranno usarsi, invece, sempre spine e prese normalizzate.

Dispositivi di sicurezza: by-pass. Evitare di by-passare i dispositivi di sicurezza se non espressamente autorizzati dal superiore preposto, esperto di sicurezza elettrica.

Apparecchiature elettriche: verifiche prima dell'uso. Prima di mettere in funzione qualsiasi macchina o apparecchiatura elettrica, devono essere controllate tutte le parti elettriche visibili, in particolare:

il punto dove il cavo di alimentazione si collega alla macchina (in quanto in questa zona il conduttore è soggetto ad usura e a sollecitazioni meccaniche con possibilità di rottura dell'isolamento);

la perfetta connessione della macchina ai conduttori di protezione ed il collegamento di questo all'impianto di terra.

Verificare visivamente, inoltre, l'integrità dell'isolamento della carcassa.

Impianto elettrico: chiusura giornaliera dell'impianto. Al termine della giornata di lavoro occorre disinserire tutti gli interruttori e

chiudere i quadri elettrici a chiave.

- b) Disposizioni ulteriori per i lavoratori che utilizzano utensili elettrici;

**Prescrizioni Esecutive:** Adattatori per spine per uso domestico. Le prese a spina per uso domestico sono assolutamente vietate nel cantiere; ove fosse necessario utilizzare un attrezzo elettrico con spina di tipo domestico indissolubile dal cavo (ad esempio flessibili, scanalatori, trapani, ecc.) si dovranno utilizzare appositi adattatori da montare sulle prese a norma.

Tali adattatori non devono:

avere grado di protezione inferiore a quello necessario alla lavorazione;

avere portata inferiore a quella della presa;

essere usati in luoghi con pericolo di scoppio o di incendio;

essere usati in prese con interruttori di blocco;

essere lasciati inseriti nelle prese quando non sono utilizzati.

**Apparecchiature elettriche:** impugnatura utensili. Gli attrezzi elettrici non devono essere presi per il cavo ma per l'apposita impugnatura. Il peso dell'apparecchio produce il distacco del cavo dai morsetti con conseguente pericolo di corto circuito e quindi di scarica elettrica in caso di contatto.

**Apparecchiature elettriche:** pulizia. Gli apparecchi mobili e portatili devono essere puliti frequentemente soprattutto quando sono stati esposti all'imbrattamento ed alla polvere.

**Luoghi conduttori ristretti: utensili utilizzabili**. Nei "luoghi conduttori ristretti" possono essere utilizzati:

apparecchi ed utensili elettrici, mobili e portatili, di classe II (doppio quadratino concentrico normalizzato) alimentati tramite separazione elettrica singola (trasformatore di isolamento);

apparecchi alimentati a bassissima tensione di sicurezza (uguale o minore di 25 volt, nei cantieri).

- c) Requisiti generali delle apparecchiature elettriche;

**Prescrizioni Organizzative:** Apparecchiature elettriche: dispositivo contro il riavviamento automatico. Tutte le apparecchiature elettriche, quali ad esempio seghe circolari, betoniere, flessibili, ecc., che possono presentare pericolo per l'operatore con la rimessa in moto al ristabilirsi della tensione di rete dopo una interruzione, devono essere provviste di dispositivo contro il riavviamento automatico.

**Apparecchiature elettriche:** targhetta. Tutte le apparecchiature elettriche (fisse, mobili, portatili o trasportabili) devono essere corredate di targhetta su cui, tra l'altro, devono essere riportate la tensione, l'intensità ed il tipo di alimentazione prevista dal costruttore, i marchi di conformità e tutte le altre eventuali caratteristiche costruttive necessarie per l'uso.

- d) Requisiti specifici degli utensili elettrici;

**Prescrizioni Organizzative:** Apparecchiature elettriche: interruttore di avvio. Gli utensili elettrici portatili devono essere muniti di un interruttore incorporato nell'incastellatura, che consenta di eseguire con facilità e sicurezza la messa in moto e l'arresto.

**Apparecchiature elettriche:** tensione di lavoro. Gli utensili elettrici portatili utilizzati per lavori all'aperto devono:

essere alimentati con tensione non superiore a 220 Volt verso terra;

essere alimentati con tensione non superiore a 50 Volt (25 nei cantieri) verso terra o da trasformatori di isolamento, qualora si lavori in luoghi bagnati o molto umidi o entro grandi masse metalliche.

**Apparecchiature elettriche:** doppio isolamento. Gli apparecchi elettrici portatili alimentati con una tensione superiore a 25 V devono disporre di un isolamento supplementare detto doppio isolamento (classe II): esso è riconoscibile dal simbolo, applicato sull'involucro dell'utensile, del doppio quadratino concentrico ed è accompagnato dal simbolo dell'istituto (marchio del laboratorio) di omologazione che ne attesta l'idoneità. Gli apparecchi con doppio isolamento non devono essere collegati a terra in quanto il doppio isolamento è una garanzia maggiore della messa a terra.

**Apparecchiature elettriche:** alimentazione con trasformatore. Se l'alimentazione degli utensili elettrici che operano all'aperto o in luoghi molto umidi è fornita mediante rete a bassissima tensione attraverso un trasformatore, questo dovrà avere l'avvolgimento primario separato ed isolato perfettamente dall'avvolgimento secondario. Il trasformatore dovrà essere collocato in modo che l'operatore non venga in contatto con la presa relativa alla sua alimentazione.

**Apparecchiature elettriche:** lavorazioni con uso di acqua. Per gli utensili elettrici di classe II che fanno uso di acqua, come le smerigliatrici o i vibratori per il calcestruzzo, devono essere utilizzati trasformatori di isolamento o motogeneratori che garantiscano una separazione galvanica della rete di alimentazione in BT.

- e) Prevenzioni generali a "Elettrocuzione", comuni agli utensili;

**Prescrizioni Esecutive:** Uso dell'utensile: disinserimento degli impianti. Prima di utilizzare l'utensile su qualsivoglia struttura e/o materiale, deve verificarsi l'assenza di tensione su di essi e che risultino fuori servizio tutti gli altri impianti tecnologici eventualmente presenti. Durante le lavorazioni dovrà costantemente verificarsi che altri lavoratori non abbiano reinserito impianti tecnologici in prossimità del luogo di lavoro.

**Parti metalliche dell'utensile**. Qualora si operi su superfici (pavimenti, muri, ecc.) o altri luoghi che possano nascondere cavi in tensione, bisognerà evitare di toccare le parti metalliche dell'utensile durante la lavorazione.

- 7) Inalazione polveri, fibre, gas, vapori;

Danni all'apparato respiratorio ed in generale alla salute del lavoratore, derivanti dall'esposizione a materiali in grana minuta, o rilascenti fibre minute, o che possono dar luogo a sviluppo di polveri, gas, vapori, nebbie, aerosol.

Intossicazione causata dall'inalazione dei gas di scarico di motori a combustione o di fumi o di ossidi (ossidi di zinco, di carbonio, di azoto, di piombo, ecc.) tossici originati durante la combustione o la saldatura o il taglio termico di materiali di varia natura.

#### **Misure Preventive e Protettive relative al rischio:**

- a) Difesa contro le polveri: obblighi del datore di lavoro;

**Prescrizioni Organizzative:** Nei lavori che danno luogo normalmente alla formazione di polveri di qualunque specie, il datore di lavoro è tenuto ad adottare tutti i possibili provvedimenti (difese e dispositivi come l'inumidimento dei materiali, l'utilizzazione di aspiratori, ecc.) adatti ad impedire o a ridurre lo sviluppo e la diffusione nell'ambiente di lavoro. Le misure da adottare allo scopo devono tenere conto della natura delle polveri e della loro concentrazione nell'atmosfera. Qualunque sia il sistema adottato per la raccolta e la eliminazione delle polveri, il datore di lavoro è tenuto ad impedire che esse possano rientrare nell'ambiente di lavoro.

- b) Difesa dalle polveri: lavorazioni in ambienti confinati;

**Prescrizioni Organizzative:** Aerazione dei luoghi di lavoro chiusi. Nei luoghi di lavoro chiusi è necessario far sì che, tenendo conto dei metodi di lavoro e degli sforzi fisici ai quali sono sottoposti i lavoratori, essi dispongano di aria salubre in quantità sufficiente, da ottenersi anche mediante impianti di aerazione forzata.

**Polvere: lavorazioni in ambienti piccoli**. Qualora risulti necessario eseguire lavorazioni che comportino produzione di polveri (come taglio, smerigliatura, ecc.) in ambienti piccoli, si dovrà predisporre adeguata aspirazione nella zona di taglio, evitando attrezzi ad alta velocità di taglio. Nel caso che tali condizioni non possano essere soddisfatte, dovranno essere fornite maschere a filtro appropriate.

**Sistemi di aspirazione delle polveri**. Ove non sia possibile sostituire il materiale di lavoro polveroso, si devono adottare procedimenti lavorativi in apparecchi chiusi ovvero muniti di sistemi di aspirazione e di raccolta delle polveri, atti ad impedire la dispersione. L'aspirazione deve essere effettuata, per quanto è possibile, immediatamente vicino al luogo di produzione delle polveri.

**Prescrizioni Esecutive:** Polvere: lavorazioni in ambienti piccoli. Qualora risulti necessario eseguire lavorazioni che comportino produzione di polveri (come taglio, smerigliatura, ecc.) in ambienti piccoli, si dovrà predisporre adeguata aspirazione nella zona di taglio, evitando attrezzi ad alta velocità di taglio. Nel caso che tali condizioni non possano essere soddisfatte, dovranno essere fornite

maschere a filtro appropriate.

8) Ustioni;

Ustioni conseguenti al contatto con materiali ad elevata temperatura (posa in opera di asfalti e manti bituminosi, calce in spegnimento, ecc.) o organi lavoratori di macchine ed attrezzi (saldatrice, cannello a gas, sega, flessibile, ecc.), o motori, o sostanze chimiche aggressive.

**Misure Preventive e Protettive relative al rischio:**

a) Raffreddamento di macchine e materiali;

*Prescrizioni Esecutive:* Durante la lavorazione, ed al suo termine, si deve evitare, in ogni caso, di toccare a mani nude gli organi lavoratori di utensili o macchinari e i materiali lavorati, in quanto surriscaldati.

b) Ferite di raffreddamento;

*Prescrizioni Esecutive:* Prima di iniziare una lavorazione si deve sempre controllare che le ferite di raffreddamento, presenti sull'involucro esterno dell'utensile, siano pulite e libere da qualsiasi ostruzione.

**Misure Preventive e Protettive relative all'Attezzo:**

1) Smerigliatrice angolare (flessibile): misure preventive e protettive;

*Prescrizioni Esecutive:* PRIMA DELL'USO: assicurati che l'utensile sia a doppio isolamento (220V) non collegato a terra; assicurati del corretto funzionamento dei dispositivi di comando (pulsanti e dispositivi di arresto) accertandoti, in special modo, dell'efficienza del dispositivo "a uomo presente" (automatico ritorno alla posizione di arresto, quando si rilascia l'impugnatura); accertati che il cavo di alimentazione e la spina non presentino danneggiamenti, evitando assolutamente di utilizzare nastri isolanti adesivi per eseguire eventuali riparazioni; accertati dell'assenza di materiale infiammabile in prossimità del posto di lavoro; assicurati che l'elemento su cui operare non sia in tensione o attraversato da impianti tecnologici attivi; evita assolutamente di operare tagli e/o smerigliature su contenitori o bombole che contengano o abbiano contenuto gas infiammabili o esplosivi o altre sostanze in grado di produrre vapori esplosivi; accertati che le ferite di raffreddamento, collocate sull'involucro esterno dell'utensile siano libere da qualsiasi ostruzione; assicurati del corretto fissaggio del disco, e della sua idoneità al lavoro da eseguire; accertati dell'integrità ed efficienza del disco; accertati dell'integrità e del corretto posizionamento delle protezioni del disco e paraschegge; provvedi a delimitare la zona di lavoro, impedendo a chiunque il transito o la sosta; segnala l'area di lavoro esposta a livello di rumorosità elevato.

DURANTE L'USO: utilizza entrambe le mani per tenere saldamente l'attrezzo; provvedi a bloccare pezzi in lavorazione, mediante l'uso di morsetti ecc., evitando assolutamente qualsiasi soluzione di fortuna (utilizzo dei piedi, ecc.); durante le pause di lavoro, ricordati di interrompere l'alimentazione elettrica; assicurati che terzi non possano inavvertitamente riavviare impianti tecnologici (elettricità, gas, acqua, ecc) che interessano la zona di lavoro; posizionati in modo stabile prima di dare inizio alle lavorazioni; evita assolutamente di manomettere le protezioni del disco; evita assolutamente di compiere operazioni di registrazione, manutenzione o riparazione su organi in movimento; evita di toccare il disco al termine del lavoro (taglio e/o smerigliatura), poiché certamente surriscaldato; durante la levigatura evita di esercitare forza sull'attrezzo appoggiandoti al materiale; al termine delle operazioni di taglio, presta particolare attenzione ai contraccolpi dovuti al cedimento del materiale; durante le operazioni di taglio praticate su muri, pavimenti o altre strutture che possano nascondere cavi elettrici, evita assolutamente di toccare le parti metalliche dell'utensile; evita di velocizzare l'arresto del disco utilizzando il pezzo in lavorazione; informa tempestivamente il preposto e/o il datore di lavoro, di malfunzionamenti o pericoli che dovessero evidenziarsi durante il lavoro. DOPO L'USO: assicurati di aver interrotto il collegamento elettrico; effettua tutte le operazioni di revisione e manutenzione dell'attrezzo secondo quanto indicato nel libretto dopo esserti accertato di aver snesso l'alimentazione elettrica.

2) Requisiti generali comuni a utensili, attr. a motore o macchinari, mezzi d'opera;

*Prescrizioni Organizzative:* Documentazione allegata. L'attrezzatura a motore, il macchinario o il mezzo d'opera in oggetto, deve essere accompagnato, oltre che dalle normali informazioni di carattere strettamente tecnico, dal libretto di garanzia e dalle istruzioni d'uso e manutenzione, con le indicazioni necessarie per eseguire, senza alcun rischio, la messa in funzione e l'utilizzazione, il trasporto, l'eventuale installazione e/o montaggio (smontaggio), la regolazione, la manutenzione e le riparazioni. Tale documentazione deve, inoltre, fornire tutte le informazioni sull'emissione di potenza sonora e sulle vibrazioni prodotte.

Vendita o noleggio: disposizioni. Sono vietati la fabbricazione, la vendita, il noleggio e la concessione in uso di attrezzatura a motore, macchinari, mezzi d'opera e di impianti non rispondenti alle disposizioni legislative e regolamentari vigenti in materia di sicurezza. Chiunque concede in locazione finanziaria beni assoggettati a forme di certificazione o di omologazione obbligatoria è tenuto a che i medesimi siano accompagnati dalle previste certificazioni o dagli altri documenti previsti dalla legge.

Protezione e sicurezza delle macchine. Le parti di macchine, macchinari o attrezzi che costituiscano un pericolo, dovranno essere protetti o segregati o provvisti di dispositivi di sicurezza.

Manutenzione: norme generali. Tutti gli organi mobili dovranno essere lubrificati, se previsto dal libretto di manutenzione, avendo cura di ripristinare tutte le protezioni asportate, manomesse o danneggiate (schermi di protezione per ingranaggi, carter, ecc.). Deve essere evidenziata la presenza di punti di ossidazione che possa compromettere la funzionalità della macchina e, se necessario bisognerà provvedere alla relativa rimozione e verniciatura.

Manutenzione: verifiche periodiche. Prima dell'introduzione in cantiere di utensili, attrezzature a motore, macchinari e mezzi d'opera, e periodicamente durante le lavorazioni, dovranno essere eseguite accurate verifiche sullo stato manutentivo ad opera di personale qualificato in grado di procedere alle eventuali necessarie riparazioni.

Operazioni di regolazione e/o riparazione. Qualora vengano compiute operazioni di regolazione, riparazione o sostituzione di parti della macchina, bisognerà:

utilizzare solo ricambi ed accessori originali, come previsto nel libretto di manutenzione;

non modificare alcuna parte della macchina.

Ultimata la manutenzione e prima di rimettere in funzione la macchina, accertarsi di aver riposto tutti gli attrezzi utilizzati.

3) Requisiti generali comuni a utensili, attr. a motore o macchinari;

*Prescrizioni Organizzative:* Organi rotanti: verifiche. Bisogna far eseguire da personale specializzato, periodicamente ed ogni qualvolta se ne evidenzia la necessità, verifiche sugli accoppiamenti degli organi rotanti per valutarne lo stato di usura.

*Prescrizioni Esecutive:* Cuscinetti: verifiche. Deve costantemente essere verificato lo stato di usura e la funzionalità dei cuscinetti per valutare la opportunità della loro lubrificazione o sostituzione.

4) Requisiti generali comuni agli utensili;

*Prescrizioni Organizzative:* Utensili: potenza del motore adeguata. L'utensile deve essere dotato di motore di potenza e/o numero di giri adeguato al tipo di operazione da svolgere.

Livello di Potenza Sonora: targhetta. Sulla macchina deve essere applicata apposita targhetta riportante il Livello di Potenza Sonora emesso durante le verifiche di legge.

## Taglierina elettrica

Attrezzatura elettrica da cantiere per il taglio di laterizi o piastrelle di ceramica.



### **Rischi generati dall'uso dell'Attrezzo:**

- 1) Cesoiamenti, stritolamenti, impatti, lacerazioni;
- 2) Elettrocuzione;
- 3) Inalazione polveri, fibre, gas, vapori;
- 4) Ustioni;

### **Misure Preventive e Protettive relative all'Attrezzo:**

- 1) Taglierina elettrica: misure preventive e protettive;

*Prescrizioni Esecutive:* PRIMA DELL'USO: accertati della stabilità della macchina; accertati del corretto fissaggio della lama e degli accessori; accertati del buon stato e della corretta disposizione delle protezioni dagli organi di trasmissione (cinghie, pulegge, ecc.); accertati dell'efficienza della lama di protezione del disco; assicurati dell'efficienza del carrellino portapezzi; accertati che l'area di lavoro sia sufficientemente illuminata; accertati dell'integrità dei collegamenti e dei conduttori elettrici e di messa a terra visibili; assicurati del corretto funzionamento dell'interruttore di avviamento; assicurati del corretto funzionamento del dispositivo di sicurezza (bobina di sgancio) contro l'avviamento automatico in caso di accidentale rimessa in tensione della macchina; accertati che il cavo di alimentazione non intralci i passaggi e sia posizionato in modo da evitare che sia esposto a danneggiamenti (causati dal materiale lavorato o da lavorare, transito di persone, ecc); provvedi a riempire il contenitore d'acqua; controlla la presenza ed il buono stato della protezione sovrastante il posto di manovra (tettoia).

DURANTE L'USO: utilizza il carrello portapezzi per procedere alla lavorazione; accertati che il pezzo da lavorare sia posizionato correttamente; assumi una posizione stabile e ben equilibrata prima di procedere nel lavoro; assicurati che la vaschetta posta sotto il piano di lavoro contenga sempre una sufficiente quantità d'acqua; accertati che la macchina non si surriscaldi eccessivamente; provvedi a mantenere ordinata l'area di lavoro, ed in special modo, adoperati affinché il piano di lavoro sia sempre pulito e sgombro da materiali di scarto; assicurati di aver interrotto l'alimentazione elettrica durante le pause di lavoro; informa tempestivamente il preposto e/o il datore di lavoro, di malfunzionamenti o pericoli che dovessero evidenziarsi durante il lavoro.

DOPO L'USO: ricordati di scollegare elettricamente la macchina; pulisci la macchina da eventuali residui di materiale curando, in particolare, la pulizia della vaschetta dell'acqua; effettua tutte le operazioni di revisione e manutenzione della macchina secondo quanto indicato nel libretto e sempre dopo esserti accertato che la macchina sia spenta e non riavviabile da terzi accidentalmente.

### **Trancia-piegaferri**

La trancia-piegaferri viene utilizzata per sagomare i ferri di armatura, e le relative staffe, dei getti di conglomerato cementizio armato.

E' costituita da una piastra circolare al cui centro è fissato un perno che serve d'appoggio al ferro tondino da piegare; in posizione leggermente decentrata, è fissato il perno sagomatore mentre lungo la circonferenza della piastra rotante abbiamo una serie di fori, nei quali vengono infissi appositi perni, che consentono di determinare l'angolo di piegatura del ferro tondino.

Nella parte frontale, rispetto all'operatore, è collocata la tranciaferri costituita da un coltello mobile, azionato con pedaliera o con pulsante posizionato sulla piastra.

### **Rischi generati dall'uso dell'Attrezzo:**

- 1) Caduta di materiale dall'alto o a livello;
- 2) Cesoiamenti, stritolamenti, impatti, lacerazioni;
- 3) Elettrocuzione;
- 4) Colpi, tagli, punture, abrasioni;

### **Misure Preventive e Protettive relative all'Attrezzo:**

- 1) Trancia-piegaferri: misure preventive e protettive;

*Prescrizioni Esecutive:* PRIMA DELL'USO: accertati dell'integrità dei collegamenti e dei conduttori elettrici e di messa a terra visibili; assicurati dell'integrità delle protezioni e dei ripari alle morsettiere e del buon funzionamento degli interruttori elettrici di azionamento e di manovra; controlla la presenza ed il buono stato della protezione sovrastante il posto di manovra (tettoia); accertati della stabilità della macchina; accertati dell'adeguatezza dell'area di lavoro circostante il banco di lavorazione; assicurati dell'efficienza del pedale di comando e dell'interruttore; prendi visione della posizione del comando per l'arresto d'emergenza e verificane l'efficienza; accertati della presenza e dell'efficienza delle protezioni da contatto accidentale relative agli organi di manovra e agli altri organi di trasmissione del moto (pulegge, cinghie, ingranaggi, ecc.) e del buon funzionamento dei pulsanti e dei dispositivi di arresto.

DURANTE L'USO: verifica la disposizione dei cavi di alimentazione affinché non intralcino i posti di lavoro e i passaggi, e non siano soggetti a danneggiamenti meccanici da parte del materiale da lavorare e lavorato; presta particolare attenzione nel mantenere ad adeguata distanza le mani dagli organi lavoratori; qualora debbano essere eseguite lavorazioni o tagli su piccoli pezzi, utilizza le apposite attrezzature speciali per trattenere e movimentare il pezzo in prossimità degli organi lavoratori; evita di tagliare più tondini o barre contemporaneamente; mantieni sgombro da materiali il banco di lavoro; evita assolutamente di rimuovere i dispositivi di protezione; informa tempestivamente il preposto e/o il datore di lavoro, di malfunzionamenti o pericoli che dovessero evidenziarsi durante il lavoro.

DOPO L'USO: verifica di aver aperto tutti i circuiti elettrici della macchina (interrotto ogni operatività) e l'interruttore generale di alimentazione al quadro; effettua tutte le operazioni di revisione e manutenzione della macchina secondo quanto indicato nel libretto e sempre dopo esserti accertato che la macchina sia spenta e non riavviabile da terzi accidentalmente; pulisci la macchina da eventuali residui di materiale e, in particolare, verifica che il materiale lavorato o da lavorare non sia accidentalmente venuto ad interferire sui conduttori di alimentazione e/o messa a terra.

### **Trapano elettrico**

Il trapano è un utensile di uso comune, adoperato per praticare fori sia in strutture murarie che in qualsiasi materiale (legno, metallo, calcestruzzo, ecc.), ad alimentazione prevalentemente elettrica.

Esso è costituito essenzialmente da un motore elettrico, da un giunto meccanico (mandrino) che, accoppiato ad un variatore, produce un moto di rotazione e percussione, e dalla punta vera e propria.

Il moto di percussione può mancare nelle versioni più semplici dell'utensile, così come quelle più sofisticate possono essere corredate da un dispositivo che permette di invertire il moto della punta.

### **Rischi generati dall'uso dell'Attrezzo:**

- 1) Caduta di materiale dall'alto o a livello;

Lesioni (schiacciamenti, cesoiamenti, colpi, impatti, tagli) causate dall'investimento di masse cadute dall'alto o a livello: materiali caduti durante il trasporto con gru, argani ecc., o da autocarri, dumper, carrelli elevatori ecc., o da opere provvisorie, o per

ribaltamento delle stesse, di mezzi di sollevamento, di attrezzature, ecc.;

materiali frantumati proiettati a distanza al seguito di demolizioni effettuate mediante esplosivo o a spinta.

#### **Misure Preventive e Protettive relative al rischio:**

- a) Prevenzioni generali a "Caduta di mat. dall'alto", comuni agli utensili;
- Prescrizioni Esecutive:* Custodia dell'utensile. Al termine del lavoro, bisogna riporre l'utensile nell'apposita custodia e conservarlo in luogo asciutto e sicuro.
- Sospensione temporanea dell'uso dell'utensile. Non lasciare mai l'utensile in luoghi non sicuri, da cui potrebbe facilmente cadere. In particolare, durante il lavoro su postazioni sopraelevate, come scale, ponteggi, ecc., gli utensili devono essere tenuti entro apposite guaine o assicurati in modo da impedirne la caduta, nel tempo in cui non sono adoperati.
- 2) Cesoiamenti, stritolamenti, impatti, lacerazioni;
- Ferite e lesioni (cesoiamenti, stritolamenti, impatti, lacerazioni) causate da contatti accidentali con organi mobili di macchine o mezzi, o per collisioni con ostacoli o altri mezzi presenti nell'area del cantiere.
- #### **Misure Preventive e Protettive relative al rischio:**
- a) Prevenzioni generali a "Cesoiamenti, ecc.", comuni a utensili, attr. a motore o macchinari, mezzi d'opera;
- Prescrizioni Esecutive:* Rimozione delle protezioni e dei dispositivi di sicurezza. Le protezioni ed i dispositivi di sicurezza di attrezzature, macchinari e mezzi d'opera non devono essere rimossi se non nei casi di assoluta necessità o per operazioni di manutenzione espressamente previste nelle istruzioni fornite dal produttore. Qualora debba provvedersi alla loro rimozione (previo permesso preventivo del preposto o del datore di lavoro), dovranno adottarsi contemporaneamente misure atte a mettere in evidenza e a ridurre al limite minimo possibile il pericolo che ne deriva. Il ricollocamento nella sede originaria delle protezioni o dei dispositivi di sicurezza rimossi, dovrà avvenire non appena siano cessate le ragioni che ne hanno reso necessaria la loro temporanea rimozione.
- Manutenzione: divieto con la macchina in funzione. Non è consentito pulire, oliare o ingrassare gli organi mobili, né eseguire qualsiasi operazione di registrazione o di riparazione di attrezzature, macchinari o mezzi d'opera qualora siano in funzione, salvo non risulti espressamente indicato (con le relative procedure esecutive) nelle istruzioni di manutenzione.
- b) Prevenzioni generali a "Cesoiamenti, ecc.", comuni a utensili, attr. a motore o macchinari;
- Prescrizioni Esecutive:* Misurazioni di pezzi in lavorazione. Un pezzo in lavorazione deve essere misurato soltanto con la macchina ferma.
- Verifiche delle protezioni prima della lavorazione. Ogni qualvolta il lavoratore si accinga ad iniziare una lavorazione, dovrà preventivamente accertarsi del corretto posizionamento dei carter e di tutte le protezioni da organi mobili.
- c) Prevenzioni generali a "Cesoiamenti, ecc.", comuni agli utensili;
- Prescrizioni Esecutive:* Impugnatura dell'utensile. Le impugnature dell'utensile vanno sempre tenute asciutte e prive di oli o grasso.
- Uso appropriato dell'utensile. L'utensile non deve essere mai utilizzato per scopi o lavori per i quali non è destinato.
- d) Trapano: prevenzioni a "Cesoiamenti, ecc.";
- Prescrizioni Esecutive:* Ostacoli alla corretta impugnatura del trapano. In nessun caso devono essere fissate al trapano le chiavi del mandrino con catene, cordicelle ecc.
- Punta del trapano: sostituzione. La sostituzione della punta del trapano dovrà avvenire solo utilizzando gli attrezzi appropriati e sconnettendo l'utensile dalla rete di alimentazione. La punta che si è scelto di montare deve essere adeguata al materiale sul quale si deve lavorare.
- Punta del trapano: utilizzazione. Durante l'uso del trapano bisogna evitare di esercitare su di esso una pressione eccessiva per evitare il rischio di danneggiare la punta. Al momento dell'uscita della punta dal foro, su di essa viene esercitata una forza notevole per cui, in questa fase, bisognerà avere particolare cura ed attenzione nell'impugnare l'attrezzo. Il moto della punta del trapano non deve mai essere arrestato sul pezzo in lavorazione.
- Punta del trapano: verifiche preventive. Prima di iniziare la lavorazione devono essere valutati tutti i fattori che possono determinare il blocco della punta con la conseguente sfuggita di mano dell'utensile.
- Uso del trapano: morsetti per il fissaggio. I pezzi da forare al trapano, che possono essere trascinati in rotazione dalla punta dell'utensile, devono essere trattenuti mediante morsetti od altri mezzi appropriati.

### 3) Elettrocuzione;

Elettrocuzione per contatto diretto o indiretto con parti dell'impianto elettrico in tensione.

Folgorazione dovuta a caduta di fulmini in prossimità del lavoratore.

#### **Misure Preventive e Protettive relative al rischio:**

- a) Disposizioni per i lavoratori che utilizzano apparecchi elettrici;

*Prescrizioni Esecutive:* Cavi di alimentazione: prolunghe. Per portare l'alimentazione nei luoghi dove non è presente un quadro elettrico, occorreranno prolunghe la cui sezione deve essere adeguatamente dimensionata in funzione della potenza richiesta. E' vietato approntare artigianalmente le prolunghe: andranno utilizzate, pertanto, solo quelle in commercio realizzate secondo le norme di sicurezza. Il cavo da utilizzare è quello per posa mobile.

Cavi di alimentazione: disposizione. I cavi di alimentazione devono essere disposti in maniera tale da non intralciare i posti di lavoro o passaggi, e non diventare oggetto di danneggiamenti: a questo scopo è necessario che venga ridotto al minimo lo sviluppo libero del cavo mediante l'uso di tenditori, tamburi avvolgicavo con prese incorporate o altri strumenti equivalenti; in nessun caso, comunque, è consentito depositare bidoni, attrezzi o carichi in genere allo scopo di tenderne la parte in esubero. In particolare, per quanto possibile, i cavi dovranno essere disposti parallelamente alle vie di transito. Inoltre, i cavi di alimentazione non devono essere sollecitati a piegamenti di piccolo raggio né sottoposti a torsione, né agganciati su spigoli vivi o su materiali caldi o lasciati su pavimenti sporchi di cemento, oli o grassi.

Cavi di alimentazione: utilizzazione. Prima di utilizzare un'apparecchiatura elettrica, bisognerà controllare che i cavi di alimentazione della stessa e quelli usati per derivazioni provvisorie non presentino parti logore nell'isolamento. Qualora il cavo apparisse deteriorato, esso non deve essere riparato con nastri isolanti adesivi, ma va subito sostituito con uno di caratteristiche identiche ad opera di personale specializzato. L'uso dei cavi deteriorati è tassativamente vietato.

Il cavo elettrico, i suoi attacchi e l'interruttore devono essere protetti adeguatamente e si dovrà sempre evitare di toccarli con le mani bagnate o stando con i piedi sul bagnato.

Dopo l'utilizzazione i cavi di alimentazione (dell'apparecchiatura e/o quelli usati per le derivazioni provvisorie) devono essere accuratamente ripuliti e riposti, in quanto gli isolamenti in plastica ed in gomma si deteriorano rapidamente a contatto con oli e grassi.

Collegamenti volanti. I collegamenti volanti devono essere evitati, per quanto possibile. Ove indispensabili, i collegamenti a presa e spina dovranno essere realizzati con prese e spine aventi almeno protezione IP 67 e dovranno essere posizionati fuori dai tratti interrati.

Cavi di alimentazione: temperatura di esposizione. La temperatura sulla superficie esterna della guaina dei cavi non deve superare la temperatura di 50°C per cavi flessibili in posa mobile e di 70 °C per quelli flessibili in posa fissa, né scendere al di sotto dei -25 °C.

Pressacavo. Il pressacavo svolge la duplice funzione di protezione contro la penetrazione, all'interno del corpo della spina e della presa (fissa o mobile), di polvere e liquidi e contro la eventuale sconnessione tra i cavi ed i morsetti degli spinotti causata da una tensione eccessiva accidentalmente esercitata sul cavo. Deve, pertanto, essere prestata la massima attenzione allo stato dei pressacavi presenti sia sulle spine che sulle prese.

Quadri elettrici: arresto automatico. Qualora un dispositivo di protezione (interruttore) sia intervenuto aprendo il circuito, prima di ridare

tensione all'impianto occorrerà individuare e riparare il guasto che lo ha provocato e mai dare di nuovo tensione escludendo dal circuito l'interruttore che ne impedisce la chiusura. E' assolutamente vietato mettere fuori uso i dispositivi di sicurezza, togliendo, bloccando, sostituendo valvole, interruttori automatici, molle, ecc. con altri di diversa taratura o peggio ancora utilizzando sistemi di fortuna. Manutenzione di prese e spine: verifiche e controlli. Gli spinotti delle spine, così come gli alveoli delle prese, vanno tenuti puliti e asciutti: prima di eseguire i controlli e la eventuale manutenzione, provvedere a togliere la tensione all'impianto. Le prese e le spine che avessero subito forti urti, andranno accuratamente controllate, anche se non presentano danni apparenti: tutte quelle che mostreranno segni anche lievi di bruciature o danneggiamenti, dovranno essere sostituite facendo ricorso a personale qualificato.

Allaccio apparecchiature elettriche. Non devono mai essere inserite o disinserite macchine o utensili su prese in tensione. In particolare, prima di effettuare un allacciamento, si dovrà accertare che:

l'interruttore di avvio della macchina o utensile sia "aperto" (motore elettrico fermo);

l'interruttore posto a monte della presa sia "aperto" (assenza di tensione alla presa).

Alimentazione elettrica: sospensione temporanea delle lavorazioni. Durante le interruzioni di lavoro deve essere tolta l'alimentazione all'apparecchiatura elettrica.

Come collegare e disinnestare una spina. Per disconnettere una spina da una presa di corrente si deve sempre evitare di tendere il cavo; occorre, invece, disconnettere la spina mediante l'impugnatura della spina stessa. Per eseguire una connessione, non si devono mai collegare direttamente i cavi agli spinotti e dovranno usarsi, invece, sempre spine e prese normalizzate.

Dispositivi di sicurezza: by-pass. Evitare di by-passare i dispositivi di sicurezza se non espressamente autorizzati dal superiore preposto, esperto di sicurezza elettrica.

Apparecchiature elettriche: verifiche prima dell'uso. Prima di mettere in funzione qualsiasi macchina o apparecchiatura elettrica, devono essere controllate tutte le parti elettriche visibili, in particolare:

il punto dove il cavo di alimentazione si collega alla macchina (in quanto in questa zona il conduttore è soggetto ad usura e a sollecitazioni meccaniche con possibilità di rottura dell'isolamento);

la perfetta connessione della macchina ai conduttori di protezione ed il collegamento di questo all'impianto di terra.

Verificare visivamente, inoltre, l'integrità dell'isolamento della carcassa.

Impianto elettrico: chiusura giornaliera dell'impianto. Al termine della giornata di lavoro occorre disinserire tutti gli interruttori e chiudere i quadri elettrici a chiave.

b) Disposizioni ulteriori per i lavoratori che utilizzano utensili elettrici;

Prescrizioni Esecutive: Adattatori per spine per uso domestico. Le prese a spina per uso domestico sono assolutamente vietate nel cantiere; ove fosse necessario utilizzare un attrezzo elettrico con spina di tipo domestico indissolubile dal cavo (ad esempio flessibili, scanalatori, trapani, ecc.) si dovranno utilizzare appositi adattatori da montare sulle prese a norma.

Tali adattatori non devono:

avere grado di protezione inferiore a quello necessario alla lavorazione;

avere portata inferiore a quella della presa;

essere usati in luoghi con pericolo di scoppio o di incendio;

essere usati in prese con interruttori di blocco;

essere lasciati inseriti nelle prese quando non sono utilizzati.

Apparecchiature elettriche: impugnatura utensili. Gli attrezzi elettrici non devono essere presi per il cavo ma per l'apposita impugnatura. Il peso dell'apparecchio produce il distacco del cavo dai morsetti con conseguente pericolo di corto circuito e quindi di scarica elettrica in caso di contatto.

Apparecchiature elettriche: pulizia. Gli apparecchi mobili e portatili devono essere puliti frequentemente soprattutto quando sono stati esposti all'imbrattamento ed alla polvere.

Luoghi conduttori ristretti: utensili utilizzabili. Nei "luoghi conduttori ristretti" possono essere utilizzati :

apparecchi ed utensili elettrici, mobili e portatili, di classe II (doppio quadratino concentrico normalizzato) alimentati tramite separazione elettrica singola (trasformatore di isolamento);

apparecchi alimentati a bassissima tensione di sicurezza (uguale o minore di 25 volt, nei cantieri).

c) Requisiti generali delle apparecchiature elettriche;

Prescrizioni Organizzative: Apparecchiature elettriche: dispositivo contro il riavviamento automatico. Tutte le apparecchiature elettriche, quali ad esempio seghe circolari, betoniere, flessibili, ecc., che possono presentare pericolo per l'operatore con la rimessa in moto al ristabilirsi della tensione di rete dopo una interruzione, devono essere provviste di dispositivo contro il riavviamento automatico.

Apparecchiature elettriche: targhetta. Tutte le apparecchiature elettriche (fisse, mobili, portatili o trasportabili) devono essere corredate di targhetta su cui, tra l'altro, devono essere riportate la tensione, l'intensità ed il tipo di alimentazione prevista dal costruttore, i marchi di conformità e tutte le altre eventuali caratteristiche costruttive necessarie per l'uso.

d) Requisiti specifici degli utensili elettrici;

Prescrizioni Organizzative: Apparecchiature elettriche: interruttore di avvio. Gli utensili elettrici portatili devono essere muniti di un interruttore incorporato nell'incastellatura, che consenta di eseguire con facilità e sicurezza la messa in moto e l'arresto.

Apparecchiature elettriche: tensione di lavoro. Gli utensili elettrici portatili utilizzati per lavori all'aperto devono:

essere alimentati con tensione non superiore a 220 Volt verso terra;

essere alimentati con tensione non superiore a 50 Volt (25 nei cantieri) verso terra o da trasformatori di isolamento, qualora si lavori in luoghi bagnati o molto umidi o entro grandi masse metalliche.

Apparecchiature elettriche: doppio isolamento. Gli apparecchi elettrici portatili alimentati con una tensione superiore a 25 V devono disporre di un isolamento supplementare detto doppio isolamento (classe II): esso è riconoscibile dal simbolo, applicato sull'involucro dell'utensile, del doppio quadratino concentrico ed è accompagnato dal simbolo dell'istituto (marchio del laboratorio) di omologazione che ne attesta l'idoneità. Gli apparecchi con doppio isolamento non devono essere collegati a terra in quanto il doppio isolamento è una garanzia maggiore della messa a terra.

Apparecchiature elettriche: alimentazione con trasformatore. Se l'alimentazione degli utensili elettrici che operano all'aperto o in luoghi molto umidi è fornita mediante rete a bassissima tensione attraverso un trasformatore, questo dovrà avere l'avvolgimento primario separato ed isolato perfettamente dall'avvolgimento secondario. Il trasformatore dovrà essere collocato in modo che l'operatore non venga in contatto con la presa relativa alla sua alimentazione.

Apparecchiature elettriche: lavorazioni con uso di acqua. Per gli utensili elettrici di classe II che fanno uso di acqua, come le smerigliatrici o i vibrator per il calcestruzzo, devono essere utilizzati trasformatori di isolamento o motogeneratori che garantiscano una separazione galvanica della rete di alimentazione in BT.

e) Prevenzioni generali a "Elettrocuzione", comuni agli utensili;

Prescrizioni Esecutive: Uso dell'utensile: disinserimento degli impianti. Prima di utilizzare l'utensile su qualsivoglia struttura e/o materiale, deve verificarsi l'assenza di tensione su di essi e che risultino fuori servizio tutti gli altri impianti tecnologici eventualmente presenti. Durante le lavorazioni dovrà costantemente verificarsi che altri lavoratori non abbiano reinserto impianti tecnologici in prossimità del luogo di lavoro.

Parti metalliche dell'utensile. Qualora si operi su superfici (pavimenti, muri, ecc.) o altri luoghi che possano nascondere cavi in tensione,



bisognerà evitare di toccare le parti metalliche dell'utensile durante la lavorazione.

4) Inalazione polveri, fibre, gas, vapori;

Danni all'apparato respiratorio ed in generale alla salute del lavoratore, derivanti dall'esposizione a materiali in grana minuta, o rilascenti fibre minute, o che possono dar luogo a sviluppo di polveri, gas, vapori, nebbie, aerosol.

Intossicazione causata dall'inalazione dei gas di scarico di motori a combustione o di fumi o di ossidi (ossidi di zinco, di carbonio, di azoto, di piombo, ecc.) tossici originati durante la combustione o la latoratura o il taglio termico di materiali di varia natura.

**Misure Preventive e Protettive relative al rischio:**

a) Difesa dalle polveri: lavorazioni in ambienti confinati;

*Prescrizioni Organizzative:* Aerazione dei luoghi di lavoro chiusi. Nei luoghi di lavoro chiusi è necessario far sì che, tenendo conto dei metodi di lavoro e degli sforzi fisici ai quali sono sottoposti i lavoratori, essi dispongano di aria salubre in quantità sufficiente, da ottenersi anche mediante impianti di aerazione forzata.

*Polvere: lavorazioni in ambienti piccoli.* Qualora risulti necessario eseguire lavorazioni che comportino produzione di polveri (come taglio, smerigliatura, ecc.) in ambienti piccoli, si dovrà predisporre adeguata aspirazione nella zona di taglio, evitando attrezzi ad alta velocità di taglio. Nel caso che tali condizioni non possano essere soddisfatte, dovranno essere fornite maschere a filtro appropriate.

*Sistemi di aspirazione delle polveri.* Ove non sia possibile sostituire il materiale di lavoro polveroso, si devono adottare procedimenti lavorativi in apparecchi chiusi ovvero muniti di sistemi di aspirazione e di raccolta delle polveri, atti ad impedirne la dispersione. L'aspirazione deve essere effettuata, per quanto è possibile, immediatamente vicino al luogo di produzione delle polveri.

*Prescrizioni Esecutive:* Polvere: lavorazioni in ambienti piccoli. Qualora risulti necessario eseguire lavorazioni che comportino produzione di polveri (come taglio, smerigliatura, ecc.) in ambienti piccoli, si dovrà predisporre adeguata aspirazione nella zona di taglio, evitando attrezzi ad alta velocità di taglio. Nel caso che tali condizioni non possano essere soddisfatte, dovranno essere fornite maschere a filtro appropriate.

5) Ustioni;

Ustioni conseguenti al contatto con materiali ad elevata temperatura (posa in opera di asfalti e manti bituminosi, calce in spegnimento, ecc.) o organi lavoratori di macchine ed attrezzi (saldatrice, cannello a gas, sega, flessibile, ecc.), o motori, o sostanze chimiche aggressive.

**Misure Preventive e Protettive relative al rischio:**

a) Raffreddamento di macchine e materiali;

*Prescrizioni Esecutive:* Durante la lavorazione, ed al suo termine, si deve evitare, in ogni caso, di toccare a mani nude gli organi lavoratori di utensili o macchinari e i materiali lavorati, in quanto surriscaldati.

b) Ferite di raffreddamento;

*Prescrizioni Esecutive:* Prima di iniziare una lavorazione si deve sempre controllare che le ferite di raffreddamento, presenti sull'involucro esterno dell'utensile, siano pulite e libere da qualsivoglia ostruzione.

**Misure Preventive e Protettive relative all'Attezzo:**

1) Requisiti generali comuni a utensili, attr. a motore o macchinari, mezzi d'opera;

*Prescrizioni Organizzative:* Documentazione allegata. L'attrezzatura a motore, il macchinario o il mezzo d'opera in oggetto, deve essere accompagnato, oltre che dalle normali informazioni di carattere strettamente tecnico, dal libretto di garanzia e dalle istruzioni d'uso e manutenzione, con le indicazioni necessarie per eseguire, senza alcun rischio, la messa in funzione e l'utilizzazione, il trasporto, l'eventuale installazione e/o montaggio (smontaggio), la regolazione, la manutenzione e le riparazioni. Tale documentazione deve, inoltre, fornire tutte le informazioni sull'emissione di potenza sonora e sulle vibrazioni prodotte.

*Vendita o noleggio: disposizioni.* Sono vietati la fabbricazione, la vendita, il noleggio e la concessione in uso di attrezzatura a motore, macchinari, mezzi d'opera e di impianti non rispondenti alle disposizioni legislative e regolamentari vigenti in materia di sicurezza. Chiunque concede in locazione finanziaria beni assoggettati a forme di certificazione o di omologazione obbligatoria è tenuto a che i medesimi siano accompagnati dalle previste certificazioni o dagli altri documenti previsti dalla legge.

*Protezione e sicurezza delle macchine.* Le parti di macchine, macchinari o attrezzi che costituiscano un pericolo, dovranno essere protetti o segregati o provvisti di dispositivi di sicurezza.

*Manutenzione: norme generali.* Tutti gli organi mobili dovranno essere lubrificati, se previsto dal libretto di manutenzione, avendo cura di ripristinare tutte le protezioni asportate, manomesse o danneggiate (schermi di protezione per ingranaggi, carter, ecc.). Deve essere evidenziata la presenza di punti di ossidazione che possa compromettere la funzionalità della macchina e, se necessario bisognerà provvedere alla relativa rimozione e verniciatura.

*Manutenzione: verifiche periodiche.* Prima dell'introduzione in cantiere di utensili, attrezzature a motore, macchinari e mezzi d'opera, e periodicamente durante le lavorazioni, dovranno essere eseguite accurate verifiche sullo stato manutentivo ad opera di personale qualificato in grado di procedere alle eventuali necessarie riparazioni.

*Operazioni di regolazione e/o riparazione.* Qualora vengano compiute operazioni di regolazione, riparazione o sostituzione di parti della macchina, bisognerà:

utilizzare solo ricambi ed accessori originali, come previsto nel libretto di manutenzione;

non modificare alcuna parte della macchina.

Ultimata la manutenzione e prima di rimettere in funzione la macchina, accertarsi di aver riposto tutti gli attrezzi utilizzati.

2) Requisiti generali comuni a utensili, attr. a motore o macchinari;

*Prescrizioni Organizzative:* Organi rotanti: verifiche. Bisogna far eseguire da personale specializzato, periodicamente ed ogni qualvolta se ne evidenzia la necessità, verifiche sugli accoppiamenti degli organi rotanti per valutarne lo stato di usura.

*Prescrizioni Esecutive:* Cuscinetti: verifiche. Deve costantemente essere verificato lo stato di usura e la funzionalità dei cuscinetti per valutare la opportunità della loro lubrificazione o sostituzione.

3) Requisiti generali comuni agli utensili;

*Prescrizioni Organizzative:* Utensili: potenza del motore adeguata. L'utensile deve essere dotato di motore di potenza e/o numero di giri adeguato al tipo di operazione da svolgere.

Livello di Potenza Sonora: targhetta. Sulla macchina deve essere applicata apposita targhetta riportante il Livello di Potenza Sonora emesso durante le verifiche di legge.

## Troncatrice

Troncatrice a motore di elevata potenza, per il taglio di qualsiasi tipo di materiale da costruzione, dal calcestruzzo ai tondini d'acciaio per armatura, ecc.

**Rischi generati dall'uso dell'Attezzo:**

1) Cesoiamenti, stritolamenti, impatti, lacerazioni;

2) Inalazione polveri, fibre, gas, vapori;

3) Ustioni;

- 4) Vibrazioni;

#### **Misure Preventive e Protettive relative all'Attrezzo:**

- 1) Troncatrice: misure preventive e protettive;

**Prescrizioni Esecutive:** PRIMA DELL'USO: accertati del corretto fissaggio della fresa o dei dischi; assicurati dell'efficienza della protezione per le mani; accertati del buon stato e della corretta disposizione delle protezioni dagli organi di trasmissione; assicurati del buon funzionamento dei dispositivi di avviamento ed arresto: in particolare accertati del buon funzionamento del dispositivo di avviamento "a uomo presente"; assicurati dell'integrità della spina e del cavo di alimentazione; accertati che l'utensile sia a doppio isolamento (220V), o alimentato a bassissima tensione di sicurezza (50V), comunque non collegato elettricamente a terra; provvedi a delimitare la zona di lavoro, impedendo a chiunque il transito o la sosta; provvedi a segnalare la zona esposta a livello di rumorosità elevato; assicurati dell'assenza di impianti in tensione nell'area di lavoro; assicurati che il cavo di alimentazione non arrechi intralcio durante la lavorazione; accertati della buona ventilazione dell'area di lavoro nel caso di attrezzo alimentato con motore endotermico.

**DURANTE L'USO:** durante le pause di lavoro, ricordati di interrompere l'alimentazione elettrica o spegnere l'attrezzo (nel caso di alimentazione con motore endotermico); accertati di utilizzare frese o dischi idonei alla lavorazione; evita assolutamente di manomettere le protezioni; assumi una posizione stabile e ben equilibrata prima di procedere nel lavoro; evita assolutamente di effettuare operazioni di pulizia con gli organi in movimento; durante i rifornimenti, spegni il motore, evita di fumare ed accertati dell'assenza di fiamme libere in adiacenza della macchina (nel caso di alimentazione con motore endotermico); informa tempestivamente il preposto e/o il datore di lavoro, di malfunzionamenti o pericoli che dovessero evidenziarsi durante il lavoro.

**DOPO L'USO:** assicurati di aver interrotto il collegamento elettrico o spento la macchina (nel caso di alimentazione con motore endotermico); effettua tutte le operazioni di revisione e manutenzione dell'attrezzo secondo quanto indicato nel libretto e sempre dopo esserti accertato che la macchina sia spenta e non riavviabile da terzi accidentalmente.

#### **Vibratore elettrico per calcestruzzo**

Il vibratore elettrico per calcestruzzo è un attrezzo da cantiere per il costipamento del conglomerato cementizio a getto avvenuto.

#### **Rischi generati dall'uso dell'Attrezzo:**

- 1) Caduta di materiale dall'alto o a livello;

Lesioni (schiacciamenti, cesoiamenti, colpi, impatti, tagli) causate dall'investimento di masse cadute dall'alto o a livello: materiali caduti durante il trasporto con gru, argani ecc., o da autocarri, dumper, carrelli elevatori ecc., o da opere provvisorie, o per ribaltamento delle stesse, di mezzi di sollevamento, di attrezzature, ecc.;

materiali frantumati proiettati a distanza al seguito di demolizioni effettuate mediante esplosivo o a spinta.

##### **Misure Preventive e Protettive relative al rischio:**

- a) Prevenzioni generali a "Caduta di mat. dall'alto", comuni agli utensili;

**Prescrizioni Esecutive:** Custodia dell'utensile. Al termine del lavoro, bisogna riporre l'utensile nell'apposita custodia e conservarlo in luogo asciutto e sicuro.

Sospensione temporanea dell'uso dell'utensile. Non lasciare mai l'utensile in luoghi non sicuri, da cui potrebbe facilmente cadere. In particolare, durante il lavoro su postazioni sopraelevate, come scale, ponteggi, ecc., gli utensili devono essere tenuti entro apposite guaine o assicurati in modo da impedirne la caduta, nel tempo in cui non sono adoperati.

- 2) Elettrocuzione;

Elettrocuzione per contatto diretto o indiretto con parti dell'impianto elettrico in tensione.

Folgorazione dovuta a caduta di fulmini in prossimità del lavoratore.

##### **Misure Preventive e Protettive relative al rischio:**

- a) Disposizioni per i lavoratori che utilizzano apparecchi elettrici;

**Prescrizioni Esecutive:** Cavi di alimentazione: prolungh. Per portare l'alimentazione nei luoghi dove non è presente un quadro elettrico, occorreranno prolunghie la cui sezione deve essere adeguatamente dimensionata in funzione della potenza richiesta. E' vietato approntare artigianalmente le prolunghie: andranno utilizzate, pertanto, solo quelle in commercio realizzate secondo le norme di sicurezza. Il cavo da utilizzare è quello per posa mobile.

Cavi di alimentazione: disposizione. I cavi di alimentazione devono essere disposti in maniera tale da non intralciare i posti di lavoro o passaggi, e non diventare oggetto di danneggiamenti: a questo scopo è necessario che venga ridotto al minimo lo sviluppo libero del cavo mediante l'uso di tenditori, tamburi avvolgicavo con prese incorporate o altri strumenti equivalenti; in nessun caso, comunque, è consentito depositare bidoni, attrezzi o carichi in genere allo scopo di tenderne la parte in esubero. In particolare, per quanto possibile, i cavi dovranno essere disposti parallelamente alle vie di transito. Inoltre, i cavi di alimentazione non devono essere sollecitati a piegamenti di piccolo raggio né sottoposti a torsione, né agganciati su spigoli vivi o su materiali caldi o lasciati su pavimenti sporchi di cemento, oli o grassi.

Cavi di alimentazione: utilizzazione. Prima di utilizzare un'apparecchiatura elettrica, bisognerà controllare che i cavi di alimentazione della stessa e quelli usati per derivazioni provvisorie non presentino parti logore nell'isolamento. Qualora il cavo apparisse deteriorato, esso non deve essere riparato con nastri isolanti adesivi, ma va subito sostituito con uno di caratteristiche identiche ad opera di personale specializzato. L'uso dei cavi deteriorati è tassativamente vietato.

Il cavo elettrico, i suoi attacchi e l'interruttore devono essere protetti adeguatamente e si dovrà sempre evitare di toccarli con le mani bagnate o stando con i piedi sul bagnato.

Dopo l'utilizzazione i cavi di alimentazione (dell'apparecchiatura e/o quelli usati per le derivazioni provvisorie) devono essere accuratamente ripuliti e riposti, in quanto gli isolamenti in plastica ed in gomma si deteriorano rapidamente a contatto con oli e grassi.

Collegamenti volanti. I collegamenti volanti devono essere evitati, per quanto possibile. Ove indispensabili, i collegamenti a presa e spina dovranno essere realizzati con prese e spine aventi almeno protezione IP 67 e dovranno essere posizionati fuori dai tratti interrati.

Cavi di alimentazione: temperature di esposizione. La temperatura sulla superficie esterna della guaina dei cavi non deve superare la temperatura di 50°C per cavi flessibili in posa mobile e di 70 °C per quelli flessibili in posa fissa, né scendere al di sotto dei -25 °C.

Pressacavo. Il pressacavo svolge la duplice funzione di protezione contro la penetrazione, all'interno del corpo della spina e della presa (fissa o mobile), di polvere e liquidi e contro la eventuale sconnessione tra i cavi ed i morsetti degli spinotti causata da una tensione eccessiva accidentalmente esercitata sul cavo. Deve, pertanto, essere prestata la massima attenzione allo stato dei pressacavi presenti sia sulle spine che sulle prese.

Quadri elettrici: arresto automatico. Qualora un dispositivo di protezione (interruttore) sia intervenuto aprendo il circuito, prima di ridare tensione all'impianto occorrerà individuare e riparare il guasto che lo ha provocato e mai dare di nuovo tensione escludendo dal circuito l'interruttore che ne impedisce la chiusura. E' assolutamente vietato mettere fuori uso i dispositivi di sicurezza, togliendo, bloccando, sostituendo valvole, interruttori automatici, molle, ecc. con altri di diversa taratura o peggio ancora utilizzando sistemi di fortuna.

Manutenzione di prese e spine: verifiche e controlli. Gli spinotti delle spine, così come gli alveoli delle prese, vanno tenuti puliti e asciutti: prima di eseguire i controlli e la eventuale manutenzione, provvedere a togliere la tensione all'impianto.

Le prese e le spine che avessero subito forti urti, andranno accuratamente controllate, anche se non presentano danni apparenti: tutte quelle che mostreranno segni anche lievi di bruciature o danneggiamenti, dovranno essere sostituite facendo ricorso a personale qualificato.

Allaccio apparecchiature elettriche. Non devono mai essere inserite o disinserite macchine o utensili su prese in tensione. In particolare, prima di effettuare un allacciamento, si dovrà accertare che:

l'interruttore di avvio della macchina o utensile sia "aperto" (motore elettrico fermo);

l'interruttore posto a monte della presa sia "aperto" (assenza di tensione alla presa).

Alimentazione elettrica: sospensione temporanea delle lavorazioni. Durante le interruzioni di lavoro deve essere tolta l'alimentazione all'apparecchiatura elettrica.

Come collegare e disinnestare una spina. Per disconnettere una spina da una presa di corrente si deve sempre evitare di tendere il cavo; occorre, invece, disconnettere la spina mediante l'impugnatura della spina stessa. Per eseguire una connessione, non si devono mai collegare direttamente i cavi agli spinotti e dovranno usarsi, invece, sempre spine e prese normalizzate.

Dispositivi di sicurezza: by-pass. Evitare di by-passare i dispositivi di sicurezza se non espressamente autorizzati dal superiore preposto, esperto di sicurezza elettrica.

Apparecchiature elettriche: verifiche prima dell'uso. Prima di mettere in funzione qualsiasi macchina o apparecchiatura elettrica, devono essere controllate tutte le parti elettriche visibili, in particolare:

il punto dove il cavo di alimentazione si collega alla macchina (in quanto in questa zona il conduttore è soggetto ad usura e a sollecitazioni meccaniche con possibilità di rottura dell'isolamento);

la perfetta connessione della macchina ai conduttori di protezione ed il collegamento di questo all'impianto di terra.

Verificare visivamente, inoltre, l'integrità dell'isolamento della carcassa.

Impianto elettrico: chiusura giornaliera dell'impianto. Al termine della giornata di lavoro occorre disinserire tutti gli interruttori e chiudere i quadri elettrici a chiave.

b) Disposizioni ulteriori per i lavoratori che utilizzano utensili elettrici;

Prescrizioni Esecutive: Adattatori per spine per uso domestico. Le prese a spina per uso domestico sono assolutamente vietate nel cantiere; ove fosse necessario utilizzare un attrezzo elettrico con spina di tipo domestico indissolubile dal cavo (ad esempio flessibili, scanalatori, trapani, ecc.) si dovranno utilizzare appositi adattatori da montare sulle prese a norma.

Tali adattatori non devono:

avere grado di protezione inferiore a quello necessario alla lavorazione;

avere portata inferiore a quella della presa;

essere usati in luoghi con pericolo di scoppio o di incendio;

essere usati in prese con interruttori di blocco;

essere lasciati inseriti nelle prese quando non sono utilizzati.

Apparecchiature elettriche: impugnatura utensili. Gli attrezzi elettrici non devono essere presi per il cavo ma per l'apposita impugnatura. Il peso dell'apparecchio produce il distacco del cavo dai morsetti con conseguente pericolo di corto circuito e quindi di scarica elettrica in caso di contatto.

Apparecchiature elettriche: pulizia. Gli apparecchi mobili e portatili devono essere puliti frequentemente soprattutto quando sono stati esposti all'imbrattamento ed alla polvere.

Luoghi conduttori ristretti: utensili utilizzabili. Nei "luoghi conduttori ristretti" possono essere utilizzati:

apparecchi ed utensili elettrici, mobili e portatili, di classe II (doppio quadratino concentrico normalizzato) alimentati tramite separazione elettrica singola (trasformatore di isolamento);

apparecchi alimentati a bassissima tensione di sicurezza (uguale o minore di 25 volt, nei cantieri).

c) Requisiti generali delle apparecchiature elettriche;

Prescrizioni Organizzative: Apparecchiature elettriche: dispositivo contro il riavviamento automatico. Tutte le apparecchiature elettriche, quali ad esempio seghe circolari, betoniere, flessibili, ecc., che possono presentare pericolo per l'operatore con la rimessa in moto al ristabilirsi della tensione di rete dopo una interruzione, devono essere provviste di dispositivo contro il riavviamento automatico.

Apparecchiature elettriche: targhetta. Tutte le apparecchiature elettriche (fisse, mobili, portatili o trasportabili) devono essere corredate di targhetta su cui, tra l'altro, devono essere riportate la tensione, l'intensità ed il tipo di alimentazione prevista dal costruttore, i marchi di conformità e tutte le altre eventuali caratteristiche costruttive necessarie per l'uso.

d) Requisiti specifici degli utensili elettrici;

Prescrizioni Organizzative: Apparecchiature elettriche: interruttore di avvio. Gli utensili elettrici portatili devono essere muniti di un interruttore incorporato nell'incastellatura, che consenta di eseguire con facilità e sicurezza la messa in moto e l'arresto.

Apparecchiature elettriche: tensione di lavoro. Gli utensili elettrici portatili utilizzati per lavori all'aperto devono:

essere alimentati con tensione non superiore a 220 Volt verso terra;

essere alimentati con tensione non superiore a 50 Volt (25 nei cantieri) verso terra o da trasformatori di isolamento, qualora si lavori in luoghi bagnati o molto umidi o entro grandi masse metalliche.

Apparecchiature elettriche: doppio isolamento. Gli apparecchi elettrici portatili alimentati con una tensione superiore a 25 V devono disporre di un isolamento supplementare detto doppio isolamento (classe II): esso è riconoscibile dal simbolo, applicato sull'involucro dell'utensile, del doppio quadratino concentrico ed è accompagnato dal simbolo dell'istituto (marchio del laboratorio) di omologazione che ne attesta l'idoneità. Gli apparecchi con doppio isolamento non devono essere collegati a terra in quanto il doppio isolamento è una garanzia maggiore della messa a terra.

Apparecchiature elettriche: alimentazione con trasformatore. Se l'alimentazione degli utensili elettrici che operano all'aperto o in luoghi molto umidi è fornita mediante rete a bassissima tensione attraverso un trasformatore, questo dovrà avere l'avvolgimento primario separato ed isolato perfettamente dall'avvolgimento secondario. Il trasformatore dovrà essere collocato in modo che l'operatore non venga in contatto con la presa relativa alla sua alimentazione.

Apparecchiature elettriche: lavorazioni con uso di acqua. Per gli utensili elettrici di classe II che fanno uso di acqua, come le smerigliatrici o i vibratorii per il calcestruzzo, devono essere utilizzati trasformatori di isolamento o motogeneratori che garantiscano una separazione galvanica della rete di alimentazione in BT.

3) Caduta di materiale dall'alto o a livello;

4) Elettrocuzione;

### Misure Preventive e Protettive relative all'Attrezzo:

1) Requisiti generali comuni a utensili, attr. a motore o macchinari, mezzi d'opera;

Prescrizioni Organizzative: Documentazione allegata. L'attrezzatura a motore, il macchinario o il mezzo d'opera in oggetto, deve essere accompagnato, oltre che dalle normali informazioni di carattere strettamente tecnico, dal libretto di garanzia e dalle istruzioni d'uso e manutenzione, con le indicazioni necessarie per eseguire, senza alcun rischio, la messa in funzione e l'utilizzazione, il trasporto, l'eventuale installazione e/o montaggio (smontaggio), la regolazione, la manutenzione e le riparazioni. Tale documentazione deve, inoltre, fornire tutte le informazioni sull'emissione di potenza sonora e sulle vibrazioni prodotte.

Vendita o noleggio: disposizioni. Sono vietati la fabbricazione, la vendita, il noleggio e la concessione in uso di attrezzatura a motore,

macchinari, mezzi d'opera e di impianti non rispondenti alle disposizioni legislative e regolamentari vigenti in materia di sicurezza. Chiunque concede in locazione finanziaria beni assoggettati a forme di certificazione o di omologazione obbligatoria è tenuto a che i medesimi siano accompagnati dalle previste certificazioni o dagli altri documenti previsti dalla legge.

Protezione e sicurezza delle macchine. Le parti di macchine, macchinari o attrezzi che costituiscano un pericolo, dovranno essere protetti o segregati o provvisti di dispositivi di sicurezza.

Manutenzione: norme generali. Tutti gli organi mobili dovranno essere lubrificati, se previsto dal libretto di manutenzione, avendo cura di ripristinare tutte le protezioni asportate, manomesse o danneggiate (schermi di protezione per ingranaggi, carter, ecc.). Deve essere evidenziata la presenza di punti di ossidazione che possa compromettere la funzionalità della macchina e, se necessario bisognerà provvedere alla relativa rimozione e verniciatura.

Manutenzione: verifiche periodiche. Prima dell'introduzione in cantiere di utensili, attrezzature a motore, macchinari e mezzi d'opera, e periodicamente durante le lavorazioni, dovranno essere eseguite accurate verifiche sullo stato manutentivo ad opera di personale qualificato in grado di procedere alle eventuali necessarie riparazioni.

Operazioni di regolazione e/o riparazione. Qualora vengano compiute operazioni di regolazione, riparazione o sostituzione di parti della macchina, bisognerà:

utilizzare solo ricambi ed accessori originali, come previsto nel libretto di manutenzione;  
non modificare alcuna parte della macchina.

Ultimata la manutenzione e prima di rimettere in funzione la macchina, accertarsi di aver riposto tutti gli attrezzi utilizzati.

2) **Requisiti generali comuni a utensili, attr. a motore o macchinari;**

*Prescrizioni Organizzative:* Organi rotanti: verifiche. Bisogna far eseguire da personale specializzato, periodicamente ed ogni qualvolta se ne evidenzi la necessità, verifiche sugli accoppiamenti degli organi rotanti per valutarne lo stato di usura.

*Prescrizioni Esecutive:* Cuscinetti: verifiche. Deve costantemente essere verificato lo stato di usura e la funzionalità dei cuscinetti per valutare la opportunità della loro lubrificazione o sostituzione.

3) **Requisiti generali comuni agli utensili;**

*Prescrizioni Organizzative:* Utensili: potenza del motore adeguata. L'utensile deve essere dotato di motore di potenza e/o numero di giri adeguato al tipo di operazione da svolgere.

Livello di Potenza Sonora: targhetta. Sulla macchina deve essere applicata apposita targhetta riportante il Livello di Potenza Sonora emesso durante le verifiche di legge.

4) **Vibratore: modalità di impiego;**

*Prescrizioni Esecutive:* Non mantenere a lungo fuori dal getto l'ago in funzione.

5) **Vibratore elettrico per calcestruzzo: misure preventive e protettive;**

*Prescrizioni Esecutive:* PRIMA DELL'USO: accertati che i cavi di alimentazione e la spina non presentino danneggiamenti, evitando assolutamente di utilizzare nastri isolanti adesivi per eseguire eventuali riparazioni; accertati che i cavi di alimentazione non intralcino i passaggi e siano posizionati in modo da essere preservati da danneggiamenti; assicurati di aver posizionato il trasformatore in un luogo asciutto.

DURANTE L'USO: durante le pause di lavoro ricorda di scollegare l'alimentazione elettrica; assicurati di essere in posizione stabile prima di iniziare le lavorazioni; evita di mantenere l'organo lavoratore (cosiddetto "ago") a lungo fuori dal getto; informa tempestivamente il preposto e/o il datore di lavoro, di malfunzionamenti o pericoli che dovessero evidenziarsi durante il lavoro. DOPO L'USO: ricordati di scollegare l'alimentazione elettrica dell'utensile; accertati di aver pulito con cura l'attrezzo; effettua tutte le operazioni di revisione e manutenzione dell'attrezzo secondo quanto indicato nel libretto dopo esserti accertato di aver sconnesso l'alimentazione elettrica.

## MACCHINE utilizzate nelle Lavorazioni

### Elenco delle macchine:

- 1) Autobetoniera;
- 2) Autocarro;
- 3) Autogrù;
- 4) Autopompa per cls;
- 5) Dumper;
- 6) Escavatore;
- 7) Escavatore con martello demolitore;
- 8) Escavatore con pinza idraulica;
- 9) Finitrice;
- 10) Grader;
- 11) Pala meccanica;
- 12) Rullo compressore.

### Autobetoniera

L'autobetoniera è un mezzo d'opera su gomma destinato al trasporto di calcestruzzi dalla centrale di betonaggio fino al luogo della posa in opera. Essa è costituita essenzialmente da una cabina, destinata ad accogliere il conducente ed una tramoggia rotante destinata al trasporto dei calcestruzzi.

#### Rischi generati dall'uso della Macchina:

- 1) Caduta dall'alto;  
Caduta di persone dall'alto, in seguito alla perdita di equilibrio del lavoratore e/o all'assenza di adeguate protezioni (collettive od individuali), da opere provvisorie, gru od autogrù, fori nei solai o balconate o rampe di scale o scavi, o da mezzi per scavo o trasporto, o da qualsiasi altra postazione di lavoro sopraelevata.  
**Misure Preventive e Protettive relative al rischio:**
  - a) Piattaforma della macchina;  
*Prescrizioni Esecutive:* Non utilizzare la macchina come piattaforma per lavori in elevazione.
- 2) Caduta di materiale dall'alto o a livello;  
Lesioni (schiacciamenti, cesoiamenti, colpi, impatti, tagli) causate dall'investimento di masse cadute dall'alto o a livello: materiali caduti durante il trasporto con gru, argani ecc., o da autocarri, dumper, carrelli elevatori ecc., o da opere provvisorie, o per ribaltamento delle stesse, di mezzi di sollevamento, di attrezzature, ecc.;  
materiali frantumati proiettati a distanza al seguito di demolizioni effettuate mediante esplosivo o a spinta.  
**Misure Preventive e Protettive relative al rischio:**
  - a) Prevenzioni a "Caduta di materiale dall'alto" comuni ai mezzi d'opera;  
*Prescrizioni Esecutive:* Trasporto dei carichi. Evitare di effettuare brusche manovre di avvio o di arresto, in particolare a macchina carica.  
Sistemazione del carico sulla macchina. Assicurarsi che il carico da trasportare sia sempre ben sistemato.
- 3) Cesoiamenti, stritolamenti, impatti, lacerazioni;  
Ferite e lesioni (cesoiamenti, stritolamenti, impatti, lacerazioni) causate da contatti accidentali con organi mobili di macchine o mezzi, o per collisioni con ostacoli o altri mezzi presenti nell'area del cantiere.  
**Misure Preventive e Protettive relative al rischio:**
  - a) Prevenzioni generali a "Cesoiamenti, ecc.", comuni a utensili, attr. a motore o macchinari, mezzi d'opera;  
*Prescrizioni Esecutive:* Rimozione delle protezioni e dei dispositivi di sicurezza. Le protezioni ed i dispositivi di sicurezza di attrezzature, macchinari e mezzi d'opera non devono essere rimossi se non nei casi di assoluta necessità o per operazioni di manutenzione espressamente previste nelle istruzioni fornite dal produttore. Qualora debba provvedersi alla loro rimozione (previo permesso preventivo del preposto o del datore di lavoro), dovranno adottarsi contemporaneamente misure atte a mettere in evidenza e a ridurre al limite minimo possibile il pericolo che ne deriva. Il ricollocamento nella sede originaria delle protezioni o dei dispositivi di sicurezza rimossi, dovrà avvenire non appena siano cessate le ragioni che ne hanno reso necessaria la loro temporanea rimozione.  
Manutenzione: divieto con la macchina in funzione. Non è consentito pulire, oliare o ingrassare gli organi mobili, né eseguire qualsiasi operazione di registrazione o di riparazione di attrezzature, macchinari o mezzi d'opera qualora siano in funzione, salvo non risulti espressamente indicato (con le relative procedure esecutive) nelle istruzioni di manutenzione.
  - b) Posizione di guida del conducente;  
*Prescrizioni Esecutive:* Mantenere sempre la testa, il corpo e gli arti, dentro la cabina di guida, in modo da non esporsi ad eventuali rischi all'esterno (ostacoli fissi, rami, altri automezzi, caduta gravi, ecc.).
  - c) Raggio d'azione dei mezzi d'opera;  
*Prescrizioni Organizzative:* Predisporre sbarramenti e segnaletica di sicurezza intorno all'area di azione dei mezzi d'opera  
*Prescrizioni Esecutive:* Controllare, prima di iniziare la lavorazione, che le eventuali persone stazionanti in prossimità della macchina, siano al di fuori del raggio di azione della stessa.
  - d) Autobetoniera: canale di scarico;  
*Prescrizioni Esecutive:* I canali di scarico non devono presentare pericoli di cesoiamento o di schiacciamento. In particolare, durante gli spostamenti e lo scarico dell'autobetoniera, il canale deve essere saldamente vincolato.
- 4) Elettrocuzione;  
Elettrocuzione per contatto diretto o indiretto con parti dell'impianto elettrico in tensione.  
Folgorazione dovuta a caduta di fulmini in prossimità del lavoratore.  
**Misure Preventive e Protettive relative al rischio:**
  - a) Disposizioni comuni a tutti i lavoratori;  
*Prescrizioni Organizzative:* Lavori in prossimità di linee elettriche. Non possono essere eseguiti lavori in prossimità di linee elettriche aeree a distanza minore di m 5 a meno che, previa segnalazione all'esercente le linee elettriche, non si provveda ad una adeguata protezione atta ad evitare accidentali contatti o pericolosi avvicinamenti ai conduttori delle linee stesse.  
Lampade portatili. Le lampade portatili devono essere:
    - a) costruite con doppio isolamento;
    - b) alimentate con bassissima tensione di sicurezza (24 V forniti mediante trasformatore di sicurezza) ovvero mediante separazione elettrica singola (220 V forniti mediante trasformatore di isolamento);
    - c) provviste di idoneo involucro di vetro ed avere il portalamпада e l'impugnatura costituita di materiale isolante non igroscopico;
    - d) devono essere protette contro i danni accidentali tramite una griglia di protezione;



e) provviste di cavo di alimentazione di tipo H07RN-F con una sezione minima dei conduttori di 1 mm<sup>2</sup>.

Le lampadine usate non dovranno essere di elevata potenza per evitare possibili incendi e cedimento dell'isolamento per il calore prodotto.

**Prescrizioni Esecutive:** Impianto elettrico: disposizioni generali di comportamento. Particolare cura, volta a salvaguardarne lo stato manutentivo, deve essere tenuta da parte dei lavoratori nei confronti dell'impianto elettrico di cantiere (in particolare nei confronti dei cavi, dei contatti, degli interruttori, delle prese di corrente, delle custodie di tutti gli elementi in tensione), data la sua pericolosità e la rapida usura cui sono soggette tutte le attrezzature presenti sul cantiere.

Impianto elettrico: obblighi dei lavoratori. Ciascun lavoratore è tenuto a segnalare immediatamente al proprio superiore la presenza di qualsiasi anomalia dell'impianto elettrico, come ad esempio:

apparecchiature elettriche aperte (batterie, interruttori, scatole, ecc.);

materiali e apparecchiature con involucri protettivi danneggiati o che presentino segni di bruciature;

cavi elettrici nudi o con isolamento rotto.

Manovre: condizioni di pericolo. E' assolutamente vietato toccare interruttori o pulsanti con le mani bagnate o stando sul bagnato, anche se il grado di protezione delle apparecchiature lo consente.

I fili di apparecchi elettrici non devono mai essere toccati con oggetti metallici (tubi e profilati), getti d'acqua, getti di estintori idrici o a schiuma: ove questo risultasse necessario occorre togliere preventivamente tensione al circuito.

Non spostare macchine o quadri elettrici inidonei se non dopo aver disinserito l'alimentazione.

E' tassativamente vietato utilizzare scale metalliche a contatto con apparecchiature e linee elettriche.

Lavori in prossimità di linee elettriche. Assicurarsi che nella zona di lavoro, le eventuali linee elettriche aeree, rimangano sempre ad una distanza non inferiore ai cinque metri.

Quadri elettrici: posizione ed uso degli interruttori d'emergenza. Tutti quelli che operano in cantiere devono conoscere l'esatta posizione e le corrette modalità d'uso degli interruttori di emergenza posizionati sui quadri elettrici presenti nel cantiere.

Lampade portatili. L'eventuale sostituzione della lampadina di una lampada portatile, dovrà essere seguita solo dopo aver disinserito la spina dalla presa. Usare solo lampade portatili a norma e mai di fattura artigianale.

5) **Getti o schizzi;**

Lesioni riguardanti qualsiasi parte del corpo durante i lavori, a freddo o a caldo, eseguiti a mano o con utensili, con materiali, sostanze, prodotti, attrezzature che possono dare luogo a getti e/o schizzi pericolosi per la salute.

Lesioni riguardanti qualsiasi parte del corpo conseguenti alla proiezione di schegge durante lavorazioni eseguite direttamente o in postazioni di lavoro limitrofe.

**Misure Preventive e Protettive relative al rischio:**

a) **Prevenzioni a "Getti, ecc." comuni ai mezzi d'opera;**

**Prescrizioni Esecutive:** Impianto oleodinamico: verifiche durante il lavoro. Durante la lavorazione, devono essere frequentemente verificati i tubi e gli attacchi degli impianti oleodinamici.

Impianto oleodinamico: verifiche preventive. All'inizio di ciascun turno di lavoro va accuratamente verificata l'integrità dei tubi flessibili e dell'impianto oleodinamico in genere.

Interventi sull'impianto oleodinamico. Qualora fosse necessario intervenire su parti dell'impianto oleodinamico della macchina, bisognerà accertarsi preventivamente che la pressione sia nulla. La ricerca di un eventuale foro su un flessibile della macchina, dovrà eseguirsi sempre con molta cautela, e preventivamente muniti di occhiali di protezione.

6) **Inalazione polveri, fibre, gas, vapori;**

Danni all'apparato respiratorio ed in generale alla salute del lavoratore, derivanti dall'esposizione a materiali in grana minuta, o rilascianti fibre minute, o che possono dar luogo a sviluppo di polveri, gas, vapori, nebbie, aerosol.

Intossicazione causata dall'inalazione dei gas di scarico di motori a combustione o di fumi o di ossidi (ossidi di zinco, di carbonio, di azoto, di piombo, ecc.) tossici originati durante la combustione o la saldatura o il taglio termico di materiali di varia natura.

**Misure Preventive e Protettive relative al rischio:**

a) **Dispositivi di protezione dalle polveri: condizioni di utilizzo;**

**Prescrizioni Organizzative:** I lavoratori esposti a specifici rischi di inalazioni pericolose di gas, polveri o fumi nocivi devono avere a disposizione maschere respiratorie o altri dispositivi idonei, da conservarsi in luogo adatto facilmente accessibile e noto al personale.

**Prescrizioni Esecutive:** Qualora per difficoltà di ordine ambientale od altre cause tecnicamente giustificate sia ridotta l'efficacia dei mezzi generali di prevenzione delle polveri, i lavoratori devono essere muniti e fare uso di idonee maschere antipolvere.

b) **Inalazioni di sostanze nocive: prescrizioni generali;**

**Prescrizioni Organizzative:** Schede tossicologiche. E' necessario il preventivo esame della scheda tossicologica delle sostanze utilizzate per l'adozione delle specifiche misure di sicurezza.

Sostanze tossiche o nocive: recipienti. Le materie prime non in corso di lavorazione, i prodotti ed i rifiuti, che abbiano proprietà tossiche o caustiche, specialmente se sono allo stato liquido o se sono facilmente solubili o volatili, devono essere custoditi in recipienti a tenuta e muniti di buona chiusura.

Tali recipienti devono portare una scritta che ne indichi il contenuto ed avere le indicazioni e i contrassegni di cui all'art.355 del decreto del Presidente della Repubblica 27 Aprile 1955, n. 547.

Le materie in corso di lavorazione che siano fermentescibili o possano essere nocive alla salute o svolgere emanazioni sgradevoli, non devono essere accumulate nei locali di lavoro in quantità superiore a quella strettamente necessaria per la lavorazione.

Gli apparecchi e i recipienti che servono alla lavorazione oppure al trasporto dei materiali putrescibili o suscettibili di dare emanazioni sgradevoli, devono essere lavati frequentemente e, ove occorra, disinfettati.

Inalazioni di sostanze nocive: visite mediche. I lavoratori esposti a specifici rischi di inalazioni pericolose di sostanze o agenti nocivi (gas, polveri o fumi) devono avere a disposizione idonei mezzi di protezione personale (maschere respiratorie, ecc.), ed essere sottoposti a visita medica periodica secondo le tabelle ministeriali del D.P.R. 19/3/1956 n.303 art.33-allegato.

**Prescrizioni Esecutive:** Inalazioni di sostanze nocive: visite mediche. I lavoratori esposti a specifici rischi di inalazioni pericolose di sostanze o agenti nocivi (gas, polveri o fumi) devono utilizzare i mezzi di protezione personale (maschere respiratorie, ecc.) messi a loro disposizione dal datore di lavoro, e farsi sottoporre a visita medica periodica secondo le tabelle ministeriali del D.P.R. 19/3/1956 n.303 art.33-allegato.

7) **Incendi o esplosioni;**

Lesioni provocate da incendi e/o esplosioni conseguenti allo schiacciamento di tubazioni del gas in esercizio, alla combustione di recipienti o serbatoi contenenti carburanti o sostanze chimiche altamente deflagranti, al brillamento di esplosivo per demolizioni o di ordigni bellici interrati, ecc..

**Misure Preventive e Protettive relative al rischio:**

a) **Condutture interrate nel cantiere;**

**Prescrizioni Esecutive:** Assicurarsi che nella zona di lavoro non vi siano cavi, tubazioni, ecc. interrate interessate dal passaggio di corrente elettrica, gas, acqua, ecc.

8) **Investimento e ribaltamento;**

Lesioni (schiacciamenti, cesoiamenti, stritolamenti, impatti, tagli) causate dall'investimento ad opera di macchine operatrici o conseguenti al



ribaltamento delle stesse.

#### **Misure Preventive e Protettive relative al rischio:**

- a) Prevenzioni a "Investimenti, ecc." comuni ai mezzi d'opera;

**Prescrizioni Organizzative:** Manovra di retromarcia o con scarsa visibilità. Predisporre personale a terra per coadiuvare il pilota della macchina nelle operazioni di retromarcia, o in condizioni di scarsa visibilità.

**Prescrizioni Esecutive:** Norme generali di guida nel cantiere. Tenersi a distanza di sicurezza dai mezzi operativi in movimento. Prestare attenzione alle segnalazioni acustiche e/o luminose ed alla segnaletica di sicurezza.

Fermo meccanico. Predisporre idoneo "fermo meccanico", qualora si stazioni in prossimità di scarpate.

Girofaro. Segnalare l'operatività del mezzo nell'area di cantiere con l'azionamento del girofaro.

Lavori notturni. In caso di lavori notturni, verificare, preventivamente ed attentamente, la zona di lavoro; utilizzare comunque, tutte le luci disponibili sulla macchina.

Manovra di retromarcia o con scarsa visibilità. Prima di iniziare il movimento della macchina in retromarcia, il conduttore dovrà accertarsi che la zona sia libera da ostacoli e da eventuale personale: a questo scopo verrà assistito da personale a terra.

Percorsi carrabili: ostacoli. Prima di utilizzare la macchina accertarsi dell'esistenza di eventuali vincoli derivanti da: ostacoli (in altezza ed in larghezza), limiti d'ingombro, ecc..

Percorsi carrabili: scarpate. Quando possibile, evitare di far funzionare la macchina nelle immediate vicinanze di scarpate, sia che si trovino a valle che a monte della macchina.

Percorsi carrabili: vincoli geomorfologici. Prima di movimentare la macchina accertarsi dell'esistenza di eventuali vincoli derivanti da:

- limitazioni di carico (terreno, pavimentazioni, rampe, opere di sostegno);

- pendenza del terreno.

Percorsi carrabili e pedonali del cantiere. Rispettare scrupolosamente la viabilità predisposta, senza invadere i percorsi pedonali.

Portata della macchina. Non deve essere mai superata la portata massima consentita per la macchina; ugualmente non è consentito superare l'ingombro massimo.

Sradicamento di alberi. Durante l'operazione di abbattimento di alberi, accertarsi di non aver posizionato la macchina, o parte di essa, dove potrebbero trovarsi le radici, per evitare che esse, sollevandosi, possano far ribaltare la macchina. Prima di utilizzare la macchina per tale operazione, accertarsi che la stessa sia munita di cabina capace di resistere alla eventuale caduta di rami, anche di grosse dimensioni.

Percorsi carrabili: sosta dei mezzi d'opera. Si dovrà provvedere, tutte le volte che un mezzo d'opera interrompe le lavorazioni, a spegnere il motore, posizionare i comandi in folle ed inserire il freno di stazionamento. Per far sostare il mezzo, bisognerà scegliere una zona dove non operino altre macchine e priva di traffico veicolare; ove ciò non fosse possibile, segnalare adeguatamente la presenza del mezzo in sosta. Bisognerà, inoltre, scegliere con attenzione il piano di stazionamento, assicurandosi, anzitutto, che il terreno abbia adeguata capacità portante; in particolare, nel caso di sosta su piano in pendenza, dovrà posizionarsi il mezzo d'opera trasversalmente alla pendenza, verificando l'assenza del pericolo di scivolamento e ribaltamento.

Limiti di velocità nel cantiere. Adeguare la velocità ai limiti stabiliti nel cantiere e comunque a valori tali da poterne mantenere costantemente il controllo. Al di fuori dei percorsi stabiliti ed in prossimità dei posti di lavoro si deve transitare a passo d'uomo.

- 9) Rumore: dBA 80 / 85;

#### **Rischio: Rumore dBA 80 / 85**

Danni all'apparato uditivo, causata da prolungata esposizione al rumore prodotto da lavorazioni o attrezzature: esposizione compresa tra 80 e 85 dBA.

#### **Misure Preventive e Protettive relative al rischio:**

- a) Protezione da rumore: dBA 80 / 85;

**Prescrizioni Organizzative:** Controllo sanitario: esposizioni tra 80 e 85 dBA. Il controllo sanitario è esteso ai lavoratori la cui esposizione quotidiana personale sia compresa tra 80 dBA e 85 dBA qualora i lavoratori interessati ne facciano richiesta e il medico competente ne confermi l'opportunità, anche al fine di individuare eventuali effetti extrauditivi.

Detto controllo comprende:

a) una visita medica preventiva, integrata da un esame della funzione uditiva eseguita nell'osservanza dei criteri riportati nell'allegato VII, per accertare l'assenza di controindicazioni al lavoro specifico ai fini della valutazione dell'idoneità dei lavoratori;

b) visite mediche periodiche, integrate dall'esame della funzione uditiva, per controllare lo stato di salute dei lavoratori ed esprimere il giudizio di idoneità. Esse devono tenere conto, oltre che dell'esposizione, anche della sensibilità acustica individuale. La prima di tali visite è effettuata non oltre un anno dopo la visita preventiva.

La frequenza delle visite successive è stabilita dal medico competente.

Il datore di lavoro, in conformità al parere del medico competente, adotta misure preventive e protettive per singoli lavoratori, al fine di favorire il recupero audiologico. Tali misure possono comprendere la riduzione dell'esposizione quotidiana personale del lavoratore, conseguita mediante opportune misure organizzative.

**Informazione e formazione: esposizione tra 80 e 85 dBA.** Nelle attività che comportano un valore dell'esposizione quotidiana personale di un lavoratore al rumore superiore a 80 dBA, il datore di lavoro provvede a che i lavoratori ovvero i loro rappresentanti vengano informati su:

a) i rischi derivanti all'udito dall'esposizione al rumore;

b) le misure adottate;

c) le misure di protezione cui i lavoratori debbono conformarsi;

d) la funzione dei mezzi individuali di protezione, le circostanze in cui ne è previsto l'uso e le modalità di uso;

e) il significato ed il ruolo del controllo sanitario per mezzo del medico competente;

f) i risultati ed il significato della valutazione del rumore durante il lavoro.

**Obblighi del datore di lavoro: misure organizzative.** Il datore di lavoro riduce al minimo, in relazione alle conoscenze acquisite in base al progresso tecnico, i rischi derivanti dall'esposizione al rumore mediante misure tecniche, organizzative e procedurali, concretamente attuabili, privilegiando gli interventi alla fonte.

**Obblighi del datore di lavoro: acquisto di nuove macchine.** Il datore di lavoro privilegia, all'atto dell'acquisto di nuovi utensili, macchine, apparecchiature, quelli che producono, nelle normali condizioni di funzionamento, il più basso livello di rumore.

**Prescrizioni Esecutive:** Mezzi di protezione individuali dell'udito adeguati. I mezzi individuali di protezione dell'udito sono considerati adeguati se, correttamente usati, mantengono un livello di rischio uguale od inferiore a quello derivante da un'esposizione quotidiana personale di 90 dBA.

- 10) Scivolamenti e cadute;

Scivolamenti e cadute sul piano di lavoro, provocati da presenza di grasso o sporco sui punti di appiglio (nel caso di salita su mezzi o macchine), o da cattive condizioni del posto di lavoro (come ad esempio disordine per presenza di residui sparsi delle lavorazioni), o da cattive condizioni della viabilità pedonale.

#### **Misure Preventive e Protettive relative al rischio:**

- a) Salita sulla macchina: prevenzioni a "Scivolamenti, ecc.";

**Prescrizioni Esecutive:** Salita sulla macchina: appigli vietati. Nel salire sulla macchina è assolutamente vietato utilizzare come appigli le

tubazioni flessibili o le leve dei comandi.

Salita sulla macchina: condizioni degli appigli. Eliminare la eventuale presenza di grasso sugli scalini d'accesso, le maniglie e gli appigli, al fine di evitare scivolamenti con pericolose cadute.

Salita sulla macchina: condizioni del terreno. Prestare attenzione alle condizioni del terreno immediatamente attiguo alla macchina, onde evitare scivolamenti o cadute sul luogo di lavoro.

Salita sulla macchina: divieto. Non salire o scendere mai dalla macchina quando questa è in movimento.

- b) **Trasporto persone sulla macchina;**

**Prescrizioni Esecutive:** Non trasportare persone sulla macchina, a meno che non siano stati predisposti idonei dispositivi atti ad evitare le cadute.

- 11) Caduta dall'alto;
- 12) Caduta di materiale dall'alto o a livello;
- 13) Cesoiamenti, stritolamenti, impatti, lacerazioni;
- 14) Elettrocuzione;
- 15) Getti o schizzi;
- 16) Inalazione polveri, fibre, gas, vapori;
- 17) Incendi o esplosioni;
- 18) Investimento e ribaltamento;
- 19) Rumore: dBA 80 / 85;
- 20) Scivolamenti e cadute;

### **Misure Preventive e Protettive relative alla Macchina:**

- 1) **Requisiti generali comuni a utensili, attr. a motore o macchinari, mezzi d'opera;**

**Prescrizioni Organizzative:** Documentazione allegata. L'attrezzatura a motore, il macchinario o il mezzo d'opera in oggetto, deve essere accompagnato, oltre che dalle normali informazioni di carattere strettamente tecnico, dal libretto di garanzia e dalle istruzioni d'uso e manutenzione, con le indicazioni necessarie per eseguire, senza alcun rischio, la messa in funzione e l'utilizzazione, il trasporto, l'eventuale installazione e/o montaggio (smontaggio), la regolazione, la manutenzione e le riparazioni. Tale documentazione deve, inoltre, fornire tutte le informazioni sull'emissione di potenza sonora e sulle vibrazioni prodotte.

Vendita o noleggio: disposizioni. Sono vietati la fabbricazione, la vendita, il noleggio e la concessione in uso di attrezzatura a motore, macchinari, mezzi d'opera e di impianti non rispondenti alle disposizioni legislative e regolamentari vigenti in materia di sicurezza. Chiunque concede in locazione finanziaria beni assoggettati a forme di certificazione o di omologazione obbligatoria è tenuto a che i medesimi siano accompagnati dalle previste certificazioni o dagli altri documenti previsti dalla legge.

Protezione e sicurezza delle macchine. Le parti di macchine, macchinari o attrezzi che costituiscano un pericolo, dovranno essere protetti o segregati o provvisti di dispositivi di sicurezza.

Manutenzione: norme generali. Tutti gli organi mobili dovranno essere lubrificati, se previsto dal libretto di manutenzione, avendo cura di ripristinare tutte le protezioni asportate, manomesse o danneggiate (schermi di protezione per ingranaggi, carter, ecc.). Deve essere evidenziata la presenza di punti di ossidazione che possa compromettere la funzionalità della macchina e, se necessario bisognerà provvedere alla relativa rimozione e verniciatura.

Manutenzione: verifiche periodiche. Prima dell'introduzione in cantiere di utensili, attrezzature a motore, macchinari e mezzi d'opera, e periodicamente durante le lavorazioni, dovranno essere eseguite accurate verifiche sullo stato manutentivo ad opera di personale qualificato in grado di procedere alle eventuali necessarie riparazioni.

Operazioni di regolazione e/o riparazione. Qualora vengano compiute operazioni di regolazione, riparazione o sostituzione di parti della macchina, bisognerà:

utilizzare solo ricambi ed accessori originali, come previsto nel libretto di manutenzione;

non modificare alcuna parte della macchina.

Ultimata la manutenzione e prima di rimettere in funzione la macchina, accertarsi di aver riposto tutti gli attrezzi utilizzati.

- 2) **Cabina di guida: requisiti;**

**Prescrizioni Organizzative:** Cabina di guida: protezioni. La macchina deve essere dotata di cabina di protezione per i casi di rovesciamento e caduta di oggetti dall'alto. (ROPS e FOPS)

**Prescrizioni Esecutive:** Cabina di guida: ordine. Mantenere il posto guida libero da oggetti, attrezzi, ecc., soprattutto se non fissati adeguatamente.

Cabina di guida: regolazione del sedile. Prima di iniziare la lavorazione, regolare e bloccare il sedile di guida.

Cabina di guida: trasporto persone. Non trasportare persone se non all'interno della cabina di guida, sempre che questa sia idonea allo scopo e gli eventuali trasportati non costituiscano intralcio alle manovre.

- 3) **Efficienza della macchina e dispositivi di segnalazione;**

**Prescrizioni Organizzative:** La macchina deve essere dotata di appropriati dispositivi acustici e luminosi di segnalazione e di avvertimento, nonché di illuminazione del campo di manovra.

**Prescrizioni Esecutive:** Controllare l'efficienza dei freni, delle luci, dei dispositivi acustici e luminosi e di tutti i comandi e circuiti di manovra.

- 4) **Autobetoniera: requisiti generali;**

**Prescrizioni Organizzative:** Autobetoniera: benna di caricamento. Le parti laterali dei bracci della benna, nella zona di movimento, non devono presentare pericoli di cesoiamento o schiacciamento nei riguardi di parti della macchina. Contro il pericolo di schiacciamento verso il terreno e frontale, durante il movimento della benna e dei bracci, questi non devono avere una velocità superiore a 40 metri al minuto. Inoltre, le benne per il sollevamento del conglomerato cementizio devono avere un dispositivo che impedisca l'accidentale spostamento della leva che comanda l'apertura delle valve di scarico.

Autobetoniera: dispositivi di blocco meccanico. I dispositivi di blocco di elementi che devono assumere una posizione definitiva in fase di riposo, devono essere conformati in modo tale da assicurare l'arresto degli elementi interessati e da garantire la persistenza nel tempo di tale caratteristica.

Autobetoniera: impianti oleodinamici. I componenti degli impianti oleodinamici devono essere provvisti dei seguenti dispositivi:

valvola di massima pressione;

valvola di non ritorno per i circuiti di sollevamento;

valvola di sovrappressione contro i sovraccarichi dinamici pericolosi.

Autobetoniera: organi di comando. Gli organi di comando della betoniera devono essere facilmente raggiungibili dall'operatore, il loro azionamento deve risultare agevole e, inoltre, devono riportare la chiara indicazione delle manovre a cui servono. Tali organi devono essere posizionati e conformati in modo tale da impedire la messa in moto accidentale; in particolare tutti gli organi di comando delle parti che possono arrecare pericolo durante il movimento (quali gli organi che comandano martinetti e simili) devono essere del tipo ad uomo presente, con ritorno automatico nella posizione di arresto.

Autobetoniera: organi di trasmissione del movimento. Le catene di trasmissione e le relative ruote dentate devono, quando non si trovino in condizione inaccessibile, essere protette mediante custodia completa. Gli ingranaggi, le ruote e gli altri elementi dentati, che non siano in

posizione inaccessibile, devono essere completamente protetti entro idonei involucri oppure, nel caso di ruote ad anima piena, protetti con schermi ricoprenti soltanto le dentature sino alla loro base. I rulli e gli anelli di rotolamento che si trovino ad altezza non superiore a metri 2 dal terreno o dalla piattaforma di lavoro o di ispezione, devono avere la zona di imbocco protetta, salvo che siano già in posizione inaccessibile. La superficie del tamburo per l'impasto di calcestruzzo non deve presentare elementi sporgenti che non siano raccordati o protetti in modo tale da non presentare pericolo di presa o di trascinamento.

**Autobetoniera: scala di accesso.** In mancanza di piattaforma, l'ultimo gradino della scala di accesso alla zona di ispezione, in corrispondenza alla bocca del tamburo, deve avere la superficie piana e deve essere realizzato con grigliato metallico o lamiera traforata. L'elemento incernierato o sfilabile della scala deve essere provvisto di un dispositivo di blocco atto ad impedire il ribaltamento o lo sfilamento dalla posizione di riposo.

**Autobetoniera: targa indicazione dati.** L'autobetoniera deve essere provvista di una targa con l'indicazione della ditta costruttrice, del numero di fabbrica, dell'anno di costruzione e di tutte le principali caratteristiche della macchina.

**Autobetoniera: tubazioni flessibili.** Le tubazioni flessibili, soggette a possibilità di danneggiamento di origine meccanica, devono essere protette all'esterno mediante guaina metallica. Le tubazioni flessibili devono portare stampigliata l'indicazione della classe di esercizio. Le tubazioni dei circuiti azionanti bracci di sollevamento devono essere provviste di valvola limitatrice di deflusso, atta a limitare la velocità di discesa del braccio in caso di rottura della tubazione.

**Autobetoniera: visibilità dai posti di manovra.** I posti di manovra della betoniera devono essere sistemati in posizione tale da consentire la visibilità diretta od indiretta di tutte le parti delle quali si determini il movimento e che possono recare pericolo durante le fasi di lavorazione.

5) **DPI: operatore autobetoniera;**

**Prescrizioni Organizzative:** Al conducente dell'autobetoniera devono essere forniti adeguati dispositivi di protezione individuale: a) guanti; b) casco; c) calzature di sicurezza; d) indumenti protettivi (tute).

**Prescrizioni Esecutive:** Durante le lavorazioni, devono essere utilizzati i seguenti dispositivi di prevenzione individuale: a) guanti; b) casco; c) calzature di sicurezza; d) indumenti protettivi (tute).

6) **Autobetoniera: misure preventive e protettive;**

**Prescrizioni Esecutive: PRIMA DELL'USO:** controlla tutti i dispositivi di segnalazione (acustici e luminosi) e i gruppi ottici di illuminazione; controlla tutti i comandi (con particolare riguardo per i comandi del tamburo e i dispositivi di blocco in posizione di riposo) e i dispositivi frenanti; disponi affinché la visibilità del posto di guida sia ottimale; verifica che siano correttamente disposte tutte le protezioni da organi in movimento (catena di trasmissione, ruote dentate, ecc.); controlla, proteggendoti adeguatamente, l'integrità delle tubazioni dell'impianto oleodinamico; controlla la stabilità della scaletta; controlla i percorsi e le aree di manovra richiedendo, se necessario, la predisposizione di adeguati rafforzamenti; nel cantiere procedi a velocità moderata, nel rispetto dei limiti ivi stabiliti; in prossimità dei posti di lavoro procedi a passo d'uomo; durante gli spostamenti del mezzo, aziona il girofaro; controlla che lungo i percorsi carrabili del cantiere e, in particolare, nella zona di lavoro non vi sia la presenza di sottoservizi (cavi, tubazioni, ecc. per il passaggio di gas, energia elettrica, acqua, fognature, linee telefoniche, ecc.); se devi effettuare manovre in spazi ristretti o in condizioni di limitata visibilità, richiedi l'intervento di personale a terra; evita, se non esplicitamente consentito, di transitare o fermarti in prossimità del bordo degli scavi; accertati che il mezzo sia posizionato in maniera da consentire il passaggio pedonale e, comunque, provvedi a delimitare il raggio d'azione del mezzo; verifica che non vi siano linee elettriche interferenti l'area di manovra del mezzo.

**DURANTE L'USO:** accertati, prima di effettuare spostamenti, che il canale di scarico sia ben ancorato al mezzo; annuncia l'inizio delle operazioni mediante l'apposito segnalatore acustico; durante le operazioni di scarico, sorveglia costantemente il canale per impedirne oscillazioni e contraccolpi; se presente la benna di caricamento, mantieniti a distanza di sicurezza durante le manovre di caricamento, impedendo a chiunque di avvicinarsi; durante i rifornimenti, spegni il motore, evita di fumare ed accertati dell'assenza di fiamme libere in adiacenza del mezzo; informa tempestivamente il preposto e/o il datore di lavoro, di malfunzionamenti o pericoli che dovessero evidenziarsi durante il lavoro.

**DOPO L'USO:** effettua tutte le operazioni di revisione e manutenzione della macchina (ponendo particolare attenzione ai freni ed ai pneumatici) secondo quanto indicato nel libretto del mezzo e sempre dopo esserti accertato che i motori siano spenti e non riavviabili da terzi accidentalmente; in particolare accertati che i motori siano spenti e non riavviabili da terzi accidentalmente prima di procedere alla pulizia del tamburo, della tramoggia e del canale.

7) **DPI: operatore autobetoniera;**

**Prescrizioni Organizzative:** Devono essere forniti al lavoratore adeguati dispositivi di protezione individuale: a) guanti; b) casco; c) calzature di sicurezza; d) indumenti protettivi (tute); e) maschere (se presenti nell'aria polveri o sostanze nocive); f) occhiali (se presente il rischio di schizzi); g) otoprotettori.

## Autocarro

L'autocarro è una macchina utilizzata per il trasporto di mezzi, materiali da costruzione e/o di risulta da demolizioni o scavi, ecc., costituita essenzialmente da una cabina, destinata ad accogliere il conducente, ed un cassone generalmente ribaltabile, a mezzo di un sistema oleodinamico.

### Rischi generati dall'uso della Macchina:

- 1) Caduta dall'alto;
- 2) Caduta di materiale dall'alto o a livello;
- 3) Cesoiamenti, stritolamenti, impatti, lacerazioni;
- 4) Elettrocuzione;
- 5) Getti o schizzi;
- 6) Inalazione polveri, fibre, gas, vapori;
- 7) Incendi o esplosioni;
- 8) Investimento e ribaltamento;
- 9) Rumore: dBA 80 / 85;
- 10) Scivolamenti e cadute;
- 11) Caduta di materiale dall'alto o a livello;

Lesioni (schiacciamenti, cesoiamenti, colpi, impatti, tagli) causate dall'investimento di masse cadute dall'alto o a livello: materiali caduti durante il trasporto con gru, argani ecc., o da autocarri, dumper, carrelli elevatori ecc., o da opere provvisorie, o per ribaltamento delle stesse, di mezzi di sollevamento, di attrezzature, ecc.; materiali frantumati proiettati a distanza al seguito di demolizioni effettuate mediante esplosivo o a spinta.

### Misure Preventive e Protettive relative al rischio:

- a) Prevenzioni a "Caduta di materiale dall'alto" comuni ai mezzi d'opera;  
**Prescrizioni Esecutive:** Trasporto dei carichi. Evitare di effettuare brusche manovre di avvio o di arresto, in particolare a macchina carica.  
Sistemazione del carico sulla macchina. Assicurarsi che il carico da trasportare sia sempre ben sistemato.
- b) Autocarro: prevenzioni a "Caduta di materiale dall'alto";  
**Prescrizioni Esecutive:** Sistemazione di materiale sfuso sulla macchina. Non caricare materiale sfuso oltre l'altezza delle sponde.

Sistemazione di oggetti sulla macchina. E' vietato usare la macchina per trasportare oggetti che non siano stati adeguatamente fissati ad appositi supporti o opportunamente imbracati.

Teli per la copertura del carico. Non caricare la macchina oltre i limiti indicati dal costruttore e utilizzare idonei teli (o simili) per la copertura del carico.

#### 12) Cesoiamenti, stritolamenti, impatti, lacerazioni;

Ferite e lesioni (cesoiamenti, stritolamenti, impatti, lacerazioni) causate da contatti accidentali con organi mobili di macchine o mezzi, o per collisioni con ostacoli o altri mezzi presenti nell'area del cantiere.

##### **Misure Preventive e Protettive relative al rischio:**

- a) Prevenzioni generali a "Cesoiamenti, ecc.", comuni a utensili, attr. a motore o macchinari, mezzi d'opera;

*Prescrizioni Esecutive:* Rimozione delle protezioni e dei dispositivi di sicurezza. Le protezioni ed i dispositivi di sicurezza di attrezzature, macchinari e mezzi d'opera non devono essere rimossi se non nei casi di assoluta necessità o per operazioni di manutenzione espressamente previste nelle istruzioni fornite dal produttore. Qualora debba provvedersi alla loro rimozione (previo permesso preventivo del preposto o del datore di lavoro), dovranno adottarsi contemporaneamente misure atte a mettere in evidenza e a ridurre al limite minimo possibile il pericolo che ne deriva. Il ricollocamento nella sede originaria delle protezioni o dei dispositivi di sicurezza rimossi, dovrà avvenire non appena siano cessate le ragioni che ne hanno reso necessaria la loro temporanea rimozione.

Manutenzione: divieto con la macchina in funzione. Non è consentito pulire, oliare o ingrassare gli organi mobili, né eseguire qualsiasi

operazioni di registrazione o di riparazione di attrezzature, macchinari o mezzi d'opera qualora siano in funzione, salvo non risulti espressamente indicato (con le relative procedure esecutive) nelle istruzioni di manutenzione.

- b) Sponde degli automezzi;

*Prescrizioni Esecutive:* Assicurarsi sempre della corretta chiusura delle sponde.

- c) Posizione di guida del conducente;

*Prescrizioni Esecutive:* Mantenere sempre la testa, il corpo e gli arti, dentro la cabina di guida, in modo da non esporsi ad eventuali rischi all'esterno (ostacoli fissi, rami, altri automezzi, caduta gravi, ecc.).

- d) Raggio d'azione dei mezzi d'opera;

*Prescrizioni Organizzative:* Predisporre sbarramenti e segnaletica di sicurezza intorno all'area di azione dei mezzi d'opera

*Prescrizioni Esecutive:* Controllare, prima di iniziare la lavorazione, che le eventuali persone stazionanti in prossimità della macchina, siano al di fuori del raggio di azione della stessa.

#### 13) Getti o schizzi;

Lesioni riguardanti qualsiasi parte del corpo durante i lavori, a freddo o a caldo, eseguiti a mano o con utensili, con materiali, sostanze, prodotti, attrezzature che possono dare luogo a getti e/o schizzi pericolosi per la salute.

Lesioni riguardanti qualsiasi parte del corpo conseguenti alla proiezione di schegge durante lavorazioni eseguite direttamente o in postazioni di lavoro limitrofe.

##### **Misure Preventive e Protettive relative al rischio:**

- a) Prevenzioni a "Getti, ecc." comuni ai mezzi d'opera;

*Prescrizioni Esecutive:* Impianto oleodinamico: verifiche durante il lavoro. Durante la lavorazione, devono essere frequentemente verificati i tubi e gli attacchi degli impianti oleodinamici.

Impianto oleodinamico: verifiche preventive. All'inizio di ciascun turno di lavoro va accuratamente verificata l'integrità dei tubi flessibili e dell'impianto oleodinamico in genere.

Interventi sull'impianto oleodinamico. Qualora fosse necessario intervenire su parti dell'impianto oleodinamico della macchina, bisognerà accertarsi preventivamente che la pressione sia nulla. La ricerca di un eventuale foro su un flessibile della macchina, dovrà eseguirsi sempre con molta cautela, e preventivamente muniti di occhiali di protezione.

#### 14) Inalazione polveri, fibre, gas, vapori;

Danni all'apparato respiratorio ed in generale alla salute del lavoratore, derivanti dall'esposizione a materiali in grana minuta, o rilascenti fibre minute, o che possono dar luogo a sviluppo di polveri, gas, vapori, nebbie, aerosol.

Intossicazione causata dall'inalazione dei gas di scarico di motori a combustione o di fumi o di ossidi (ossidi di zinco, di carbonio, di azoto, di piombo, ecc.) tossici originati durante la combustione o la lacerazione o il taglio termico di materiali di varia natura.

##### **Misure Preventive e Protettive relative al rischio:**

- a) Inumidimento del materiale;

*Prescrizioni Esecutive:* Quando non sono attuabili le misure tecniche di prevenzione e la natura del materiale polveroso lo consenta, si deve provvedere all'inumidimento del materiale stesso.

- b) Ambienti confinati: macchine con motore endotermico;

*Prescrizioni Organizzative:* L'uso di macchine con motore endotermico in ambienti confinati è consentito solo in presenza di ventilazione sufficiente a smaltire i gas di scarico o, nel caso di ventilazione insufficiente, alla predisposizione di adeguati sistemi di aspirazione e/o scarico od alla presenza di un depuratore, ad acqua o catalitico, per i gas combustibili.

*Prescrizioni Esecutive:* Prima e durante le lavorazioni è necessario verificare lo stato degli attacchi degli organi di scarico e che tali organi non interferiscano con prese d'aria di condizionatori o di altre macchine.

- c) Dispositivi di protezione dalle polveri: condizioni di utilizzo;

*Prescrizioni Organizzative:* I lavoratori esposti a specifici rischi di inalazioni pericolose di gas, polveri o fumi nocivi devono avere a disposizione maschere respiratorie o altri dispositivi idonei, da conservarsi in luogo adatto facilmente accessibile e noto al personale.

*Prescrizioni Esecutive:* Qualora per difficoltà di ordine ambientale od altre cause tecnicamente giustificate sia ridotta l'efficacia dei mezzi generali di prevenzione delle polveri, i lavoratori devono essere muniti e fare uso di idonee maschere antipolvere.

#### 15) Investimento e ribaltamento;

Lesioni (schiacciamenti, cesoiamenti, stritolamenti, impatti, tagli) causate dall'investimento ad opera di macchine operatrici o conseguenti al ribaltamento delle stesse.

##### **Misure Preventive e Protettive relative al rischio:**

- a) Prevenzioni a "Investimenti, ecc." comuni ai mezzi d'opera;

*Prescrizioni Organizzative:* Manovra di retromarcia o con scarsa visibilità. Predisporre personale a terra per coadiuvare il pilota della macchina nelle operazioni di retromarcia, o in condizioni di scarsa visibilità.

*Prescrizioni Esecutive:* Norme generali di guida nel cantiere. Tenersi a distanza di sicurezza dai mezzi operativi in movimento. Prestare attenzione alle segnalazioni acustiche e/o luminose ed alla segnaletica di sicurezza.

Fermo meccanico. Predisporre idoneo "fermo meccanico", qualora si stazioni in prossimità di scarpate.

Girofaro. Segnalare l'operatività del mezzo nell'area di cantiere con l'azionamento del girofaro.

Lavori notturni. In caso di lavori notturni, verificare, preventivamente ed attentamente, la zona di lavoro; utilizzare comunque, tutte le luci disponibili sulla macchina.

Manovra di retromarcia o con scarsa visibilità. Prima di iniziare il movimento della macchina in retromarcia, il conduttore dovrà accertarsi che la zona sia libera da ostacoli e da eventuale personale: a questo scopo verrà assistito da personale a terra.

Percorsi carrabili: ostacoli. Prima di utilizzare la macchina accertarsi dell'esistenza di eventuali vincoli derivanti da: ostacoli (in altezza ed in larghezza), limiti d'ingombro, ecc..



Percorsi carrabili: scarpe. Quando possibile, evitare di far funzionare la macchina nelle immediate vicinanze di scarpe, sia che si trovino a valle che a monte della macchina.

Percorsi carrabili: vincoli geomorfologici. Prima di movimentare la macchina accertarsi dell'esistenza di eventuali vincoli derivanti da:

- limitazioni di carico (terreno, pavimentazioni, rampe, opere di sostegno);

- pendenza del terreno.

Percorsi carrabili e pedonali del cantiere. Rispettare scrupolosamente la viabilità predisposta, senza invadere i percorsi pedonali.

Portata della macchina. Non deve essere mai superata la portata massima consentita per la macchina; ugualmente non è consentito superare l'ingombro massimo.

Sradicamento di alberi. Durante l'operazione di abbattimento di alberi, accertarsi di non aver posizionato la macchina, o parte di essa, dove potrebbero trovarsi le radici, per evitare che esse, sollevandosi, possano far ribaltare la macchina. Prima di utilizzare la macchina per tale operazione, accertarsi che la stessa sia munita di cabina capace di resistere alla eventuale caduta di rami, anche di grosse dimensioni.

Percorsi carrabili: sosta dei mezzi d'opera. Si dovrà provvedere, tutte le volte che un mezzo d'opera interrompe le lavorazioni, a spegnere il motore, posizionare i comandi in folle ed inserire il freno di stazionamento. Per far sostare il mezzo, bisognerà scegliere una zona dove non operino altre macchine e priva di traffico veicolare; ove ciò non fosse possibile, segnalare adeguatamente la presenza del mezzo in sosta. Bisognerà, inoltre, scegliere con attenzione il piano di stazionamento, assicurandosi, anzitutto, che il terreno abbia adeguata capacità portante; in particolare, nel caso di sosta su piano in pendenza, dovrà posizionarsi il mezzo d'opera trasversalmente alla pendenza, verificando l'assenza del pericolo di scivolamento e ribaltamento.

Limiti di velocità nel cantiere. Adeguare la velocità ai limiti stabiliti nel cantiere e comunque a valori tali da poterne mantenere costantemente il controllo. Al di fuori dei percorsi stabiliti ed in prossimità dei posti di lavoro si deve transitare a passo d'uomo.

- b) Percorsi carrabili: azionamento del ribaltabile;

*Prescrizioni Esecutive:* In nessun caso deve essere azionato il ribaltabile con il mezzo in posizione inclinata.

#### 16) Rumore: dBA 80 / 85;

**Rischio: Rumore dBA 80 / 85**

Danni all'apparato uditivo, causata da prolungata esposizione al rumore prodotto da lavorazioni o attrezzature: esposizione compresa tra 80 e 85 dBA.

##### **Misure Preventive e Protettive relative al rischio:**

- a) Protezione da rumore: dBA 80 / 85;

*Prescrizioni Organizzative: Controllo sanitario: esposizioni tra 80 e 85 dBA.* Il controllo sanitario è esteso ai lavoratori la cui esposizione quotidiana personale sia compresa tra 80 dBA e 85 dBA qualora i lavoratori interessati ne facciano richiesta e il medico competente ne confermi l'opportunità, anche al fine di individuare eventuali effetti extrauditivi.

Detto controllo comprende:

a) una visita medica preventiva, integrata da un esame della funzione uditiva eseguita nell'osservanza dei criteri riportati nell'allegato VII, per accertare l'assenza di controindicazioni al lavoro specifico ai fini della valutazione dell'idoneità dei lavoratori;

b) visite mediche periodiche, integrate dall'esame della funzione uditiva, per controllare lo stato di salute dei lavoratori ed esprimere il giudizio di idoneità. Esse devono tenere conto, oltre che dell'esposizione, anche della sensibilità acustica individuale. La prima di tali visite è effettuata non oltre un anno dopo la visita preventiva.

La frequenza delle visite successive è stabilita dal medico competente.

Il datore di lavoro, in conformità al parere del medico competente, adotta misure preventive e protettive per singoli lavoratori, al fine di favorire il recupero audiologico. Tali misure possono comprendere la riduzione dell'esposizione quotidiana personale del lavoratore, conseguita mediante opportune misure organizzative.

Informazione e formazione: esposizione tra 80 e 85 dBA. Nelle attività che comportano un valore dell'esposizione quotidiana personale di un lavoratore al rumore superiore a 80 dBA, il datore di lavoro provvede a che i lavoratori ovvero i loro rappresentanti vengano informati su:

a) i rischi derivanti all'udito dall'esposizione al rumore;

b) le misure adottate;

c) le misure di protezione cui i lavoratori debbono conformarsi;

d) la funzione dei mezzi individuali di protezione, le circostanze in cui ne è previsto l'uso e le modalità di uso;

e) il significato ed il ruolo del controllo sanitario per mezzo del medico competente;

f) i risultati ed il significato della valutazione del rumore durante il lavoro.

Obblighi del datore di lavoro: misure organizzative. Il datore di lavoro riduce al minimo, in relazione alle conoscenze acquisite in base al progresso tecnico, i rischi derivanti dall'esposizione al rumore mediante misure tecniche, organizzative e procedurali, concretamente attuabili, privilegiando gli interventi alla fonte.

Obblighi del datore di lavoro: acquisto di nuove macchine. Il datore di lavoro privilegia, all'atto dell'acquisto di nuovi utensili, macchine, apparecchiature, quelli che producono, nelle normali condizioni di funzionamento, il più basso livello di rumore.

*Prescrizioni Esecutive: Mezzi di protezione individuali dell'udito adeguati.* I mezzi individuali di protezione dell'udito sono considerati adeguati se, correttamente usati, mantengono un livello di rischio uguale od inferiore a quello derivante da un'esposizione quotidiana personale di 90 dBA.

#### 17) Scivolamenti e cadute;

Scivolamenti e cadute sul piano di lavoro, provocati da presenza di grasso o sporco sui punti di appiglio (nel caso di salita su mezzi o macchine), o da cattive condizioni del posto di lavoro (come ad esempio disordine per presenza di residui sparsi delle lavorazioni), o da cattive condizioni della viabilità pedonale.

##### **Misure Preventive e Protettive relative al rischio:**

- a) Salita sulla macchina: prevenzioni a "Scivolamenti, ecc.";

*Prescrizioni Esecutive: Salita sulla macchina: appigli vietati.* Nel salire sulla macchina è assolutamente vietato utilizzare come appigli le tubazioni flessibili o le leve dei comandi.

Salita sulla macchina: condizioni degli appigli. Eliminare la eventuale presenza di grasso sugli scalini d'accesso, le maniglie e gli appigli, al fine di evitare scivolamenti con pericolose cadute.

Salita sulla macchina: condizioni del terreno. Prestare attenzione alle condizioni del terreno immediatamente attiguo alla macchina, onde evitare scivolamenti o cadute sul luogo di lavoro.

Salita sulla macchina: divieto. Non salire o scendere mai dalla macchina quando questa è in movimento.

- b) Trasporto persone sulla macchina;

*Prescrizioni Esecutive:* Non trasportare persone sulla macchina, a meno che non siano stati predisposti idonei dispositivi atti ad evitare le cadute.

#### 18) Caduta dall'alto;

Caduta di persone dall'alto, in seguito alla perdita di equilibrio del lavoratore e/o all'assenza di adeguate protezioni (collettive od individuali), da opere provvisorie, gru od autogrù, fori nei solai o balconate o rampe di scale o scavi, o da mezzi per scavo o trasporto, o da qualsiasi altra postazione di lavoro sopraelevata.

### Misure Preventive e Protettive relative al rischio:

#### a) Piattaforma della macchina;

*Prescrizioni Esecutive:* Non utilizzare la macchina come piattaforma per lavori in elevazione.

### 19) Elettrocuzione;

Elettrocuzione per contatto diretto o indiretto con parti dell'impianto elettrico in tensione.

Folgorazione dovuta a caduta di fulmini in prossimità del lavoratore.

### Misure Preventive e Protettive relative al rischio:

#### a) Disposizioni comuni a tutti i lavoratori;

*Prescrizioni Organizzative:* Lavori in prossimità di linee elettriche. Non possono essere eseguiti lavori in prossimità di linee elettriche aeree a distanza minore di m 5 a meno che, previa segnalazione all'esercente le linee elettriche, non si provveda ad una adeguata protezione atta ad evitare accidentali contatti o pericolosi avvicinamenti ai conduttori delle linee stesse.

Lampade portatili. Le lampade portatili devono essere:

a) costruite con doppio isolamento;

b) alimentate con bassissima tensione di sicurezza (24 V forniti mediante trasformatore di sicurezza) ovvero mediante separazione elettrica singola (220 V forniti mediante trasformatore di isolamento);

c) provviste di idoneo involucro di vetro ed avere il portalampada e l'impugnatura costituita di materiale isolante non igroscopico;

d) devono essere protette contro i danni accidentali tramite una griglia di protezione;

e) provviste di cavo di alimentazione di tipo H07RN-F con una sezione minima dei conduttori di 1 mm<sup>2</sup>.

Le lampadine usate non dovranno essere di elevata potenza per evitare possibili incendi e cedimento dell'isolamento per il calore prodotto.

*Prescrizioni Esecutive:* Impianto elettrico: disposizioni generali di comportamento. Particolare cura, volta a salvaguardarne lo stato manutentivo, deve essere tenuta da parte dei lavoratori nei confronti dell'impianto elettrico di cantiere (in particolare nei confronti dei cavi, dei contatti, degli interruttori, delle prese di corrente, delle custodie di tutti gli elementi in tensione), data la sua pericolosità e la rapida usura cui sono soggette tutte le attrezzature presenti sul cantiere.

Impianto elettrico: obblighi dei lavoratori. Ciascun lavoratore è tenuto a segnalare immediatamente al proprio superiore la presenza di qualsiasi anomalia dell'impianto elettrico, come ad esempio:

apparecchiature elettriche aperte (batterie, interruttori, scatole, ecc.);

materiali e apparecchiature con involucri protettivi danneggiati o che presentino segni di bruciature;

cavi elettrici nudi o con isolamento rotto.

Manovre: condizioni di pericolo. E' assolutamente vietato toccare interruttori o pulsanti con le mani bagnate o stando sul bagnato, anche se il grado di protezione delle apparecchiature lo consente.

I fili di apparecchi elettrici non devono mai essere toccati con oggetti metallici (tubi e profilati), getti d'acqua, getti di estintori idrici o a schiuma: ove questo risultasse necessario occorre togliere preventivamente tensione al circuito.

Non spostare macchine o quadri elettrici inidonei se non dopo aver disinserito l'alimentazione.

E' tassativamente vietato utilizzare scale metalliche a contatto con apparecchiature e linee elettriche.

Lavori in prossimità di linee elettriche. Assicurarsi che nella zona di lavoro, le eventuali linee elettriche aeree, rimangano sempre ad una distanza non inferiore ai cinque metri.

Quadri elettrici: posizione ed uso degli interruttori d'emergenza. Tutti quelli che operano in cantiere devono conoscere l'esatta posizione e le corrette modalità d'uso degli interruttori di emergenza posizionati sui quadri elettrici presenti nel cantiere.

Lampade portatili. L'eventuale sostituzione della lampadina di una lampada portatile, dovrà essere seguita solo dopo aver disinserito la spina dalla presa. Usare solo lampade portatili a norma e mai di fattura artigianale.

### 20) Incendi o esplosioni;

Lesioni provocate da incendi e/o esplosioni conseguenti allo schiacciamento di tubazioni del gas in esercizio, alla combustione di recipienti o serbatoi contenenti carburanti o sostanze chimiche altamente deflagranti, al brillamento di esplosivo per demolizioni o di ordigni bellici interrati, ecc..

### Misure Preventive e Protettive relative al rischio:

#### a) Condotture interrate nel cantiere;

*Prescrizioni Esecutive:* Assicurarsi che nella zona di lavoro non vi siano cavi, tubazioni, ecc. interrate interessate dal passaggio di corrente elettrica, gas, acqua, ecc.

### Misure Preventive e Protettive relative alla Macchina:

#### 1) Autocarro: misure preventive e protettive;

*Prescrizioni Esecutive:* PRIMA DELL'USO: controlla tutti i dispositivi di segnalazione (acustici e luminosi) e i gruppi ottici di illuminazione; controlla tutti i comandi e i dispositivi frenanti; disponi affinché la visibilità del posto di guida sia ottimale; controlla i percorsi e le aree di manovra richiedendo, se necessario, la predisposizione di adeguati rafforzamenti; nel cantiere procedi a velocità moderata, nel rispetto dei limiti ivi stabiliti; in prossimità dei posti di lavoro procedi a passo d'uomo; durante gli spostamenti del mezzo, aziona il girofaro; controlla che lungo i percorsi carrabili del cantiere e, in particolare, nella zona di lavoro non vi sia la presenza di sottoservizi (cavi, tubazioni, ecc. per il passaggio di gas, energia elettrica, acqua, fognature, linee telefoniche, ecc.); se devi effettuare manovre in spazi ristretti o in condizioni di limitata visibilità, richiedi l'intervento di personale a terra; evita, se non esplicitamente consentito, di transitare o fermarti in prossimità del bordo degli scavi; accertati che il mezzo sia posizionato in maniera da consentire il passaggio pedonale e, comunque, provvedi a delimitare il raggio d'azione del mezzo; verifica che non vi siano linee elettriche interferenti l'area di manovra del mezzo.

DURANTE L'USO: annuncia l'inizio dell'azionamento del ribaltabile mediante l'apposito segnalatore acustico; impedisci a chiunque di farsi trasportare all'interno del cassone; evita assolutamente di azionare il ribaltabile se il mezzo è in posizione inclinata; nel caricare il cassone poni attenzione a: disporre i carichi in maniera da non squilibrare il mezzo, vincolarli in modo da impedire spostamenti accidentali durante il trasporto, non superare l'ingombro ed il carico massimo; evita sempre di caricare il mezzo oltre le sponde, qualora vengano movimentati materiali sfusi; accertati sempre, prima del trasporto, che le sponde siano correttamente agganciate; durante le operazioni di carico e scarico scendi dal mezzo se la cabina di guida non è dotata di roll-bar antischiacciamento; durante i rifornimenti, spegni il motore, evita di fumare ed accertati dell'assenza di fiamme libere in adiacenza del mezzo; informa tempestivamente il preposto e/o il datore di lavoro, di malfunzionamenti o pericoli che dovessero evidenziarsi durante il lavoro.

DOPO L'USO: effettua tutte le operazioni di revisione e manutenzione della macchina (ponendo particolare attenzione ai freni ed ai pneumatici) secondo quanto indicato nel libretto del mezzo e sempre dopo esserti accertato che i motori siano spenti e non riavviabili da terzi accidentalmente.

#### 2) DPI: operatore autocarro;

*Prescrizioni Organizzative:* Devono essere forniti al lavoratore adeguati dispositivi di protezione individuale: a) guanti; b) casco; c) calzature di sicurezza; d) indumenti protettivi (tute); e) maschere (se presenti nell'aria polveri o sostanze nocive); f) occhiali (se presente il rischio di schizzi); g) otoprotettori.

#### 3) Requisiti generali comuni a utensili, attr. a motore o macchinari, mezzi d'opera;



- Prescrizioni Organizzative:** Documentazione allegata. L'attrezzatura a motore, il macchinario o il mezzo d'opera in oggetto, deve essere accompagnato, oltre che dalle normali informazioni di carattere strettamente tecnico, dal libretto di garanzia e dalle istruzioni d'uso e manutenzione, con le indicazioni necessarie per eseguire, senza alcun rischio, la messa in funzione e l'utilizzazione, il trasporto, l'eventuale installazione e/o montaggio (smontaggio), la regolazione, la manutenzione e le riparazioni. Tale documentazione deve, inoltre, fornire tutte le informazioni sull'emissione di potenza sonora e sulle vibrazioni prodotte.
- Vendita o noleggio: disposizioni.** Sono vietati la fabbricazione, la vendita, il noleggio e la concessione in uso di attrezzatura a motore, macchinari, mezzi d'opera e di impianti non rispondenti alle disposizioni legislative e regolamentari vigenti in materia di sicurezza. Chiunque concede in locazione finanziaria beni assoggettati a forme di certificazione o di omologazione obbligatoria è tenuto a che i medesimi siano accompagnati dalle previste certificazioni o dagli altri documenti previsti dalla legge.
- Protezione e sicurezza delle macchine.** Le parti di macchine, macchinari o attrezzi che costituiscano un pericolo, dovranno essere protetti o segregati o provvisti di dispositivi di sicurezza.
- Manutenzione: norme generali.** Tutti gli organi mobili dovranno essere lubrificati, se previsto dal libretto di manutenzione, avendo cura di ripristinare tutte le protezioni asportate, manomesse o danneggiate (schermi di protezione per ingranaggi, carter, ecc.). Deve essere evidenziata la presenza di punti di ossidazione che possa compromettere la funzionalità della macchina e, se necessario bisognerà provvedere alla relativa rimozione e verniciatura.
- Manutenzione: verifiche periodiche.** Prima dell'introduzione in cantiere di utensili, attrezzature a motore, macchinari e mezzi d'opera, e periodicamente durante le lavorazioni, dovranno essere eseguite accurate verifiche sullo stato manutentivo ad opera di personale qualificato in grado di procedere alle eventuali necessarie riparazioni.
- Operazioni di regolazione e/o riparazione.** Qualora vengano compiute operazioni di regolazione, riparazione o sostituzione di parti della macchina, bisognerà:  
utilizzare solo ricambi ed accessori originali, come previsto nel libretto di manutenzione;  
non modificare alcuna parte della macchina.  
Ultimata la manutenzione e prima di rimettere in funzione la macchina, accertarsi di aver riposto tutti gli attrezzi utilizzati.
- 4) **Efficienza della macchina e dispositivi di segnalazione;**  
**Prescrizioni Organizzative:** La macchina deve essere dotata di appropriati dispositivi acustici e luminosi di segnalazione e di avvertimento, nonché di illuminazione del campo di manovra.  
**Prescrizioni Esecutive:** Controllare l'efficienza dei freni, delle luci, dei dispositivi acustici e luminosi e di tutti i comandi e circuiti di manovra.
- 5) **Cabina di guida: requisiti;**  
**Prescrizioni Organizzative: Cabina di guida: protezioni.** La macchina deve essere dotata di cabina di protezione per i casi di rovesciamento e caduta di oggetti dall'alto. (ROPS e FOPS)  
**Prescrizioni Esecutive: Cabina di guida: ordine.** Mantenere il posto guida libero da oggetti, attrezzi, ecc., soprattutto se non fissati adeguatamente.  
**Cabina di guida: regolazione del sedile.** Prima di iniziare la lavorazione, regolare e bloccare il sedile di guida.  
**Cabina di guida: trasporto persone.** Non trasportare persone se non all'interno della cabina di guida, sempre che questa sia idonea allo scopo e gli eventuali trasportati non costituiscano intralcio alle manovre.
- 6) **DPI: operatore autocarro;**  
**Prescrizioni Organizzative:** Devono essere forniti al lavoratore adeguati dispositivi di protezione individuale: a) guanti; b) casco; c) calzature di sicurezza; d) indumenti protettivi (tute).  
**Prescrizioni Esecutive:** Durante le lavorazioni, devono essere utilizzati i seguenti dispositivi di prevenzione individuale: a) guanti; b) casco; c) calzature di sicurezza; d) indumenti protettivi (tute).

## Autogrù

L'autogrù è un mezzo d'opera su gomma, costituito essenzialmente da una cabina, destinata ad accogliere il conducente, ed un apparecchio di sollevamento azionato direttamente dalla suddetta cabina o da apposita postazione. Il suo impiego in cantiere può essere il più disparato, data la versatilità del mezzo e le differenti potenzialità dei tipi in commercio, e può andare dal sollevamento (e posizionamento) dei componenti della gru, a quello di macchine o dei semplici materiali da costruzione, ecc.

### Rischi generati dall'uso della Macchina:

- 1) **Caduta dall'alto;**  
Caduta di persone dall'alto, in seguito alla perdita di equilibrio del lavoratore e/o all'assenza di adeguate protezioni (collettive od individuali), da opere provvisorie, gru od autogrù, fori nei solai o balconate o rampe di scale o scavi, o da mezzi per scavo o trasporto, o da qualsiasi altra postazione di lavoro sopraelevata.  
**Misure Preventive e Protettive relative al rischio:**  
a) Autogrù: sollevamento e trasporto di persone;  
**Prescrizioni Esecutive:** E' consentito il sollevamento ed il trasporto di persone solo se il mezzo di sollevamento è provvisto di efficaci dispositivi di sicurezza o, qualora questi non siano applicabili, previa adozione di idonee misure precauzionali. I cestelli semplicemente sospesi al gancio della gru sono considerati irregolari.
- 2) **Caduta di materiale dall'alto o a livello;**  
Lesioni (schiacciamenti, cesoiamenti, colpi, impatti, tagli) causate dall'investimento di masse cadute dall'alto o a livello: materiali caduti durante il trasporto con gru, argani ecc., o da autocarri, dumper, carrelli elevatori ecc., o da opere provvisorie, o per ribaltamento delle stesse, di mezzi di sollevamento, di attrezzature, ecc.;  
materiali frantumati proiettati a distanza al seguito di demolizioni effettuate mediante esplosivo o a spinta.  
**Misure Preventive e Protettive relative al rischio:**  
a) **Apparecchi di sollevamento: prevenzioni a "Caduta di materiale dall'alto";**  
**Prescrizioni Organizzative: Verifica trimestrale degli apparecchi di sollevamento.** Sono affidate ai datori di lavoro, che le esercitano a mezzo di personale specializzato dipendente o da essi scelto, le verifiche trimestrali delle funi e catene degli impianti ed apparecchi di sollevamento. I risultati di tale verifica verranno annotati sul libretto di omologazione.  
**Verifica annuale degli apparecchi di sollevamento.** Le gru e gli altri apparecchi di sollevamento di portata superiore a 200 chilogrammi, esclusi quelli azionati a mano e quelli già soggetti a speciali disposizioni di legge, devono essere sottoposti a verifica, una volta all'anno (a cura dell'ASL-PMP competente per zona), per accertarne lo stato di funzionamento e di conservazione ai fini della sicurezza dei lavoratori.  
**Prescrizioni Esecutive: Apparecchi di sollevamento: verifiche periodiche.** Periodicamente andranno eseguiti controlli sullo stato delle funi, delle catene e dei ganci, sostituendo quelli in cattivo stato, con nuovi pezzi di equivalenti caratteristiche; inoltre andrà verificato il serraggio dei bulloni ed il regolare rifornimento di lubrificante agli ingranaggi.  
**Apparecchi di sollevamento: tiranti.** Le funi e le catene devono essere protette dal contatto contro gli spigoli vivi del materiale da sollevare mediante angolari e paraspigoli metallici. I tiranti dell'imbracatura non devono formare un angolo al vertice superiore a 60°, per

evitare eccessive sollecitazioni negli stessi (infatti a parità di carico la sollecitazione delle funi cresce con l'aumentare dell'angolo al vertice).

**Apparecchi di sollevamento: inizio del turno di lavoro.** All'inizio di ogni turno di lavoro, si dovrà provvedere alla verifica del corretto funzionamento dei freni, dei limitatori di corsa, degli altri dispositivi di sicurezza e segnalazione e dei dispositivi di chiusura dei ganci.

**Apparecchi di sollevamento: imbracatura dei carichi.** Dovranno essere sollevati solo carichi ben imbracati ed equilibrati: per accertare il soddisfacimento delle condizioni suddette, basterà sollevare il carico di pochi centimetri ed osservare, per alcuni istanti, il suo comportamento. Devono essere utilizzati solo dispositivi e contenitori adatti allo specifico materiale da utilizzare: è consigliabile utilizzare imbracci predisposti da ditte che garantiscono la portata indicata. In particolare:

- la forca potrà essere utilizzata solo per operazioni di scarico degli automezzi, e comunque senza mai superare, con il carico, altezze da terra superiori a 2 m;

- i cassoni metallici (o dispositivi analoghi in grado di impedire il disperdimento del carico, come, ad esempio, benne o ceste) dovranno essere utilizzati per il sollevamento ed il trasporto di materiali minuti.

Prima del sollevamento verificare la perfetta chiusura dei dispositivi del gancio.

**Apparecchi di sollevamento: segnale dagli addetti all'imbracatura.** Sollevare i carichi solo dopo aver ricevuto il segnale prestabilito dal personale incaricato all'imbracatura.

**Apparecchi di sollevamento: sgombero area di manovra.** Le manovre di sollevamento possono aver inizio solo dopo che le persone non autorizzate si siano allontanate dal raggio di azione dell'apparecchio di sollevamento.

**Apparecchi di sollevamento: visibilità.** Il manovratore potrà iniziare le manovre di sollevamento solo se ha la perfetta visibilità della zona delle operazioni o se è coadiuvato a terra da lavoratori incaricati esperti.

**Apparecchi di sollevamento: gradualità del tiro.** Le manovre di partenza e di arresto devono effettuarsi con gradualità in modo da evitare bruschi strappi e ondeggiamenti del carico.

**Apparecchi di sollevamento: sospensione delle manovre.** Le manovre eseguite da un apparecchio di sollevamento, dovranno essere immediatamente sospese nei seguenti casi:

in presenza di nebbia o di scarsa illuminazione;

in presenza di vento forte;

nel caso in cui le persone esposte al rischio di caduta dei carichi, non si spostino dalla traiettoria di passaggio.

- b) Autogrù: prevenzioni a "Caduta di materiale dall'alto";

**Prescrizioni Esecutive:** Autogrù: sospensione del lavoro. Durante le pause o al termine del turno di lavoro, non devono mai essere lasciati carichi sospesi. Il braccio telescopico deve essere ritirato e deve essere azionato il freno di stazionamento.

**Autogrù: verifiche di manovrabilità.** Prima di effettuare qualsiasi movimento verificare che il carico o il braccio non possano urtare contro strutture fisse o si possa avvicinare pericolosamente a linee elettriche.

- 3) Cesoiamenti, stritolamenti, impatti, lacerazioni;

Ferite e lesioni (cesoiamenti, stritolamenti, impatti, lacerazioni) causate da contatti accidentali con organi mobili di macchine o mezzi, o per collisioni con ostacoli o altri mezzi presenti nell'area del cantiere.

#### **Misure Preventive e Protettive relative al rischio:**

- a) Prevenzioni generali a "Cesoiamenti, ecc.", comuni a utensili, attr. a motore o macchinari, mezzi d'opera;

**Prescrizioni Esecutive:** Rimozione delle protezioni e dei dispositivi di sicurezza. Le protezioni ed i dispositivi di sicurezza di attrezzature, macchinari e mezzi d'opera non devono essere rimossi se non nei casi di assoluta necessità o per operazioni di manutenzione espressamente previste nelle istruzioni fornite dal produttore. Qualora debba provvedersi alla loro rimozione (previo permesso preventivo del preposto o del datore di lavoro), dovranno adottarsi contemporaneamente misure atte a mettere in evidenza e a ridurre al limite minimo possibile il pericolo che ne deriva. Il ricollocamento nella sede originaria delle protezioni o dei dispositivi di sicurezza rimossi, dovrà avvenire non appena siano cessate le ragioni che ne hanno reso necessaria la loro temporanea rimozione.

**Manutenzione: divieto con la macchina in funzione.** Non è consentito pulire, oliare o ingrassare gli organi mobili, né eseguire qualsiasi operazione di registrazione o di riparazione di attrezzature, macchinari o mezzi d'opera qualora siano in funzione, salvo non risulti espressamente indicato (con le relative procedure esecutive) nelle istruzioni di manutenzione.

- b) Posizione di guida del conducente;

**Prescrizioni Esecutive:** Mantenere sempre la testa, il corpo e gli arti, dentro la cabina di guida, in modo da non esporsi ad eventuali rischi all'esterno (ostacoli fissi, rami, altri automezzi, caduta gravi, ecc.).

- c) Raggio d'azione dei mezzi d'opera;

**Prescrizioni Organizzative:** Predisporre sbarramenti e segnaletica di sicurezza intorno all'area di azione dei mezzi d'opera

**Prescrizioni Esecutive:** Controllare, prima di iniziare la lavorazione, che le eventuali persone stazionanti in prossimità della macchina, siano al di fuori del raggio di azione della stessa.

- 4) Getti o schizzi;

Lesioni riguardanti qualsiasi parte del corpo durante i lavori, a freddo o a caldo, eseguiti a mano o con utensili, con materiali, sostanze, prodotti, attrezzature che possono dare luogo a getti e/o schizzi pericolosi per la salute.

Lesioni riguardanti qualsiasi parte del corpo conseguenti alla proiezione di schegge durante lavorazioni eseguite direttamente o in postazioni di lavoro limitofe.

#### **Misure Preventive e Protettive relative al rischio:**

- a) Prevenzioni a "Getti, ecc." comuni ai mezzi d'opera;

**Prescrizioni Esecutive:** Impianto oleodinamico: verifiche durante il lavoro. Durante la lavorazione, devono essere frequentemente verificati i tubi e gli attacchi degli impianti oleodinamici.

**Impianto oleodinamico: verifiche preventive.** All'inizio di ciascun turno di lavoro va accuratamente verificata l'integrità dei tubi flessibili e dell'impianto oleodinamico in genere.

**Interventi sull'impianto oleodinamico.** Qualora fosse necessario intervenire su parti dell'impianto oleodinamico della macchina, bisognerà accertarsi preventivamente che la pressione sia nulla. La ricerca di un eventuale foro su un flessibile della macchina, dovrà eseguirsi sempre con molta cautela, e preventivamente muniti di occhiali di protezione.

- 5) Investimento e ribaltamento;

Lesioni (schiacciamenti, cesoiamenti, stritolamenti, impatti, tagli) causate dall'investimento ad opera di macchine operatrici o conseguenti al ribaltamento delle stesse.

#### **Misure Preventive e Protettive relative al rischio:**

- a) Prevenzioni a "Investimenti, ecc." comuni ai mezzi d'opera;

**Prescrizioni Organizzative:** Manovra di retromarcia o con scarsa visibilità. Predisporre personale a terra per coadiuvare il pilota della macchina nelle operazioni di retromarcia, o in condizioni di scarsa visibilità.

**Prescrizioni Esecutive:** Norme generali di guida nel cantiere. Tenersi a distanza di sicurezza dai mezzi operativi in movimento. Prestare attenzione alle segnalazioni acustiche e/o luminose ed alla segnaletica di sicurezza.

**Fermo meccanico.** Predisporre idoneo "fermo meccanico", qualora si stazioni in prossimità di scarpate.

**Girofaro.** Segnalare l'operatività del mezzo nell'area di cantiere con l'azionamento del girofaro.

**Lavori notturni.** In caso di lavori notturni, verificare, preventivamente ed attentamente, la zona di lavoro; utilizzare comunque, tutte le

luci disponibili sulla macchina.

Manovra di retromarcia o con scarsa visibilità. Prima di iniziare il movimento della macchina in retromarcia, il conduttore dovrà accertarsi che la zona sia libera da ostacoli e da eventuale personale: a questo scopo verrà assistito da personale a terra.

Percorsi carrabili: ostacoli. Prima di utilizzare la macchina accertarsi dell'esistenza di eventuali vincoli derivanti da: ostacoli (in altezza ed in larghezza), limiti d'ingombro, ecc..

Percorsi carrabili: scarpate. Quando possibile, evitare di far funzionare la macchina nelle immediate vicinanze di scarpate, sia che si trovino a valle che a monte della macchina.

Percorsi carrabili: vincoli geomorfologici. Prima di movimentare la macchina accertarsi dell'esistenza di eventuali vincoli derivanti da:

- limitazioni di carico (terreno, pavimentazioni, rampe, opere di sostegno);

- pendenza del terreno.

Percorsi carrabili e pedonali del cantiere. Rispettare scrupolosamente la viabilità predisposta, senza invadere i percorsi pedonali.

Portata della macchina. Non deve essere mai superata la portata massima consentita per la macchina; ugualmente non è consentito superare l'ingombro massimo.

Sradicamento di alberi. Durante l'operazione di abbattimento di alberi, accertarsi di non aver posizionato la macchina, o parte di essa, dove potrebbero trovarsi le radici, per evitare che esse, sollevandosi, possano far ribaltare la macchina. Prima di utilizzare la macchina per tale operazione, accertarsi che la stessa sia munita di cabina capace di resistere alla eventuale caduta di rami, anche di grosse dimensioni.

Percorsi carrabili: sosta dei mezzi d'opera. Si dovrà provvedere, tutte le volte che un mezzo d'opera interrompe le lavorazioni, a spegnere il motore, posizionare i comandi in folle ed inserire il freno di stazionamento. Per far sostare il mezzo, bisognerà scegliere una zona dove non operino altre macchine e priva di traffico veicolare; ove ciò non fosse possibile, segnalare adeguatamente la presenza del mezzo in sosta. Bisognerà, inoltre, scegliere con attenzione il piano di stazionamento, assicurandosi, anzitutto, che il terreno abbia adeguata capacità portante; in particolare, nel caso di sosta su piano in pendenza, dovrà posizionarsi il mezzo d'opera trasversalmente alla pendenza, verificando l'assenza del pericolo di scivolamento e ribaltamento.

Limiti di velocità nel cantiere. Adeguare la velocità ai limiti stabiliti nel cantiere e comunque a valori tali da poterne mantenere costantemente il controllo. Al di fuori dei percorsi stabiliti ed in prossimità dei posti di lavoro si deve transitare a passo d'uomo.

b) **Autogrù: prevenzione a "Investimento, ecc.";**

Prescrizioni Esecutive: Autogrù: posizionamento. Nell'esercizio dei mezzi di sollevamento e di trasporto si devono adottare le necessarie misure per assicurare la stabilità del mezzo e del suo carico:

- se su gomme la stabilità è garantita dal buono stato dei pneumatici e dal corretto valore della pressione di gonfiaggio;

- se su martinetti stabilizzatori, che devono essere completamente estesi e bloccati prima dell'inizio del lavoro, la stabilità dipende dalla resistenza del terreno in funzione della quale sarà ampliato il piatto dello stabilizzatore. In ogni caso, prima di iniziare il sollevamento, devono essere inseriti i freni di stazionamento dell'automezzo.

Autogrù: spostamento del carico. Durante le operazioni di spostamento con il carico sospeso è necessario mantenere lo stesso il più vicino possibile al terreno; su percorso in discesa bisogna disporre il carico verso le ruote a quota maggiore.

6) **Rumore: dBA < 80;**

**Rischio: Rumore dBA < 80**

Il lavoratore è addetto ad attività comportanti valore di esposizione quotidiana personale non superiore a 80 dBA: per tali lavoratori, il decreto 277/91 non impone alcun obbligo.

**Misure Preventive e Protettive relative al rischio:**

a) **Protezione da rumore: dBA < 80;**

Prescrizioni Organizzative: Obblighi del datore di lavoro: acquisto di nuove macchine. Il datore di lavoro privilegia, all'atto dell'acquisto di nuovi utensili, macchine, apparecchiature, quelli che producono, nelle normali condizioni di funzionamento, il più basso livello di rumore.

Obblighi del datore di lavoro: misure organizzative. Il datore di lavoro riduce al minimo, in relazione alle conoscenze acquisite in base al progresso tecnico, i rischi derivanti dall'esposizione al rumore mediante misure tecniche, organizzative e procedurali, concretamente attuabili, privilegiando gli interventi alla fonte.

7) **Scivolamenti e cadute;**

Scivolamenti e cadute sul piano di lavoro, provocati da presenza di grasso o sporco sui punti di appiglio (nel caso di salita su mezzi o macchine), o da cattive condizioni del posto di lavoro (come ad esempio disordine per presenza di residui sparsi delle lavorazioni), o da cattive condizioni della viabilità pedonale.

**Misure Preventive e Protettive relative al rischio:**

a) **Salita sulla macchina: prevenzioni a "Scivolamenti, ecc.";**

Prescrizioni Esecutive: Salita sulla macchina: appigli vietati. Nel salire sulla macchina è assolutamente vietato utilizzare come appigli le tubazioni flessibili o le leve dei comandi.

Salita sulla macchina: condizioni degli appigli. Eliminare la eventuale presenza di grasso sugli scalini d'accesso, le maniglie e gli appigli, al fine di evitare scivolamenti con pericolose cadute.

Salita sulla macchina: condizioni del terreno. Prestare attenzione alle condizioni del terreno immediatamente attiguo alla macchina, onde evitare scivolamenti o cadute sul luogo di lavoro.

Salita sulla macchina: divieto. Non salire o scendere mai dalla macchina quando questa è in movimento.

8) **Elettrocuzione;**

Elettrocuzione per contatto diretto o indiretto con parti dell'impianto elettrico in tensione.

Folgorazione dovuta a caduta di fulmini in prossimità del lavoratore.

**Misure Preventive e Protettive relative al rischio:**

a) **Disposizioni comuni a tutti i lavoratori;**

Prescrizioni Organizzative: Lavori in prossimità di linee elettriche. Non possono essere eseguiti lavori in prossimità di linee elettriche aeree a distanza minore di m 5 a meno che, previa segnalazione all'esercente le linee elettriche, non si provveda ad una adeguata protezione atta ad evitare accidentali contatti o pericolosi avvicinamenti ai conduttori delle linee stesse.

Lampade portatili. Le lampade portatili devono essere:

a) costruite con doppio isolamento;

b) alimentate con bassissima tensione di sicurezza (24 V forniti mediante trasformatore di sicurezza) ovvero mediante separazione elettrica singola (220 V forniti mediante trasformatore di isolamento);

c) provviste di idoneo involucro di vetro ed avere il portalampada e l'impugnatura costituita di materiale isolante non igroscopico;

d) devono essere protette contro i danni accidentali tramite una griglia di protezione;

e) provviste di cavo di alimentazione di tipo H07RN-F con una sezione minima dei conduttori di 1 mm<sup>2</sup>.

Le lampadine usate non dovranno essere di elevata potenza per evitare possibili incendi e cedimento dell'isolamento per il calore prodotto.

Prescrizioni Esecutive: Impianto elettrico: disposizioni generali di comportamento. Particolare cura, volta a salvaguardarne lo stato manutentivo, deve essere tenuta da parte dei lavoratori nei confronti dell'impianto elettrico di cantiere (in particolare nei confronti dei

cavi, dei contatti, degli interruttori, delle prese di corrente, delle custodie di tutti gli elementi in tensione), data la sua pericolosità e la rapida usura cui sono soggette tutte le attrezzature presenti sul cantiere.

Impianto elettrico: obblighi dei lavoratori. Ciascun lavoratore è tenuto a segnalare immediatamente al proprio superiore la presenza di qualsiasi anomalia dell'impianto elettrico, come ad esempio:

apparecchiature elettriche aperte (batterie, interruttori, scatole, ecc.);

materiali e apparecchiature con involucri protettivi danneggiati o che presentino segni di bruciature;

cavi elettrici nudi o con isolamento rotto.

Manovre: condizioni di pericolo. E' assolutamente vietato toccare interruttori o pulsanti con le mani bagnate o stando sul bagnato, anche se il grado di protezione delle apparecchiature lo consente.

I fili di apparecchi elettrici non devono mai essere toccati con oggetti metallici (tubi e profilati), getti d'acqua, getti di estintori idrici o a schiuma: ove questo risultasse necessario occorre togliere preventivamente tensione al circuito.

Non spostare macchine o quadri elettrici inadeguati se non dopo aver disinserito l'alimentazione.

E' tassativamente vietato utilizzare scale metalliche a contatto con apparecchiature e linee elettriche.

Lavori in prossimità di linee elettriche. Assicurarsi che nella zona di lavoro, le eventuali linee elettriche aeree, rimangano sempre ad una distanza non inferiore ai cinque metri.

Quadri elettrici: posizione ed uso degli interruttori d'emergenza. Tutti quelli che operano in cantiere devono conoscere l'esatta posizione e le corrette modalità d'uso degli interruttori di emergenza posizionati sui quadri elettrici presenti nel cantiere.

Lampade portatili. L'eventuale sostituzione della lampadina di una lampada portatile, dovrà essere seguita solo dopo aver disinserito la spina dalla presa. Usare solo lampade portatili a norma e mai di fattura artigianale.

#### 9) Incendi o esplosioni;

Lesioni provocate da incendi e/o esplosioni conseguenti allo schiacciamento di tubazioni del gas in esercizio, alla combustione di recipienti o serbatoi contenenti carburanti o sostanze chimiche altamente deflagranti, al brillamento di esplosivo per demolizioni o di ordigni bellici interrati, ecc..

#### **Misure Preventive e Protettive relative al rischio:**

##### a) Condutture interrate nel cantiere;

*Prescrizioni Esecutive:* Assicurarsi che nella zona di lavoro non vi siano cavi, tubazioni, ecc. interrate interessate dal passaggio di corrente elettrica, gas, acqua, ecc.

#### **Misure Preventive e Protettive relative alla Macchina:**

##### 1) Requisiti generali comuni a utensili, attr. a motore o macchinari, mezzi d'opera;

*Prescrizioni Organizzative: Documentazione allegata.* L'attrezzatura a motore, il macchinario o il mezzo d'opera in oggetto, deve essere accompagnato, oltre che dalle normali informazioni di carattere strettamente tecnico, dal libretto di garanzia e dalle istruzioni d'uso e manutenzione, con le indicazioni necessarie per eseguire, senza alcun rischio, la messa in funzione e l'utilizzazione, il trasporto, l'eventuale installazione e/o montaggio (smontaggio), la regolazione, la manutenzione e le riparazioni. Tale documentazione deve, inoltre, fornire tutte le informazioni sull'emissione di potenza sonora e sulle vibrazioni prodotte.

Vendita o noleggio: disposizioni. Sono vietati la fabbricazione, la vendita, il noleggio e la concessione in uso di attrezzatura a motore, macchinari, mezzi d'opera e di impianti non rispondenti alle disposizioni legislative e regolamentari vigenti in materia di sicurezza. Chiunque concede in locazione finanziaria beni assoggettati a forme di certificazione o di omologazione obbligatoria è tenuto a che i medesimi siano accompagnati dalle previste certificazioni o dagli altri documenti previsti dalla legge.

Protezione e sicurezza delle macchine. Le parti di macchine, macchinari o attrezzi che costituiscano un pericolo, dovranno essere protetti o segregati o provvisti di dispositivi di sicurezza.

Manutenzione: norme generali. Tutti gli organi mobili dovranno essere lubrificati, se previsto dal libretto di manutenzione, avendo cura di ripristinare tutte le protezioni asportate, manomesse o danneggiate (schermi di protezione per ingranaggi, carter, ecc.). Deve essere evidenziata la presenza di punti di ossidazione che possa compromettere la funzionalità della macchina e, se necessario bisognerà provvedere alla relativa rimozione e verniciatura.

Manutenzione: verifiche periodiche. Prima dell'introduzione in cantiere di utensili, attrezzature a motore, macchinari e mezzi d'opera, e periodicamente durante le lavorazioni, dovranno essere eseguite accurate verifiche sullo stato manutentivo ad opera di personale qualificato in grado di procedere alle eventuali necessarie riparazioni.

Operazioni di regolazione e/o riparazione. Qualora vengano compiute operazioni di regolazione, riparazione o sostituzione di parti della macchina, bisognerà:

utilizzare solo ricambi ed accessori originali, come previsto nel libretto di manutenzione;

non modificare alcuna parte della macchina.

Ultimata la manutenzione e prima di rimettere in funzione la macchina, accertarsi di aver riposto tutti gli attrezzi utilizzati.

##### 2) Apparecchi di sollevamento: requisiti generali;

*Prescrizioni Organizzative: Apparecchi di sollevamento: omologazione.* Tutti gli apparecchi di sollevamento non manuale di portata superiore a 200 kg sono soggetti ad omologazione ISPESL, sia se dotati di dichiarazione di conformità (omologazione di tipo), sia in sua assenza. All'atto dell'omologazione, l'ISPESL rilascia una targhetta di immatricolazione, che deve essere apposta sulla macchina in posizione ben visibile, ed il libretto di omologazione. Ogni qualvolta vengano eseguite riparazioni e/o sostituzioni che comportino modifiche sostanziali, va richiesta nuova omologazione.

Verifica di installazione degli apparecchi di sollevamento. Ogni qualvolta viene montata in cantiere una macchina di sollevamento (gru, argani, ecc.), già dotata di libretto di omologazione, deve eseguirsi la verifica di installazione ad opera dell'ASL-PMP, che ne rilascerà certificazione.

Apparecchi di sollevamento: organi di avvolgimento. Gli apparecchi e gli impianti di sollevamento e di trasporto per trazione, provvisti di tamburi di avvolgimento e di pulegge di frizione, come pure di apparecchi di sollevamento a vite, devono essere muniti di dispositivi che impediscano:

a) l'avvolgimento e lo svolgimento delle funi o catene o la rotazione della vite, oltre le posizioni limite prestabilite ai fini della sicurezza in relazione al tipo o alle condizioni d'uso dell'apparecchio (dispositivo di arresto automatico di fine corsa);

b) la fuoriuscita delle funi o catene dalle sedi dei tamburi e delle pulegge durante il normale funzionamento.

I tamburi e le pulegge di tali apparecchi ed impianti devono avere le sedi delle funi e delle catene atte, per dimensioni e profilo, a permettere il libero e normale avvolgimento delle stesse funi o catene in modo da evitare accavallamenti o sollecitazioni anormali. Tali tamburi e le pulegge, sui quali si avvolgono funi metalliche, salvo quanto previsto da disposizioni speciali, devono avere un diametro non inferiore a 25 volte il diametro delle funi ed a 300 volte il diametro dei fili elementari di queste. Per le pulegge di rinvio il diametro non deve essere inferiore rispettivamente a 20 e a 250 volte.

Apparecchi di sollevamento: funi e catene. Le funi e le catene impiegate dovranno essere contrassegnate dal fabbricante e dovranno essere corodate, al momento dell'acquisto, di una sua regolare dichiarazione con tutte le indicazioni ed i certificati previsti dal D.P.R. 21/7/1982 e/o dalla Direttiva CEE 91/368.

Apparecchi di sollevamento: coeff. di sicurezza di funi e catene. Le funi e le catene degli impianti e degli apparecchi di sollevamento e di



- trazione, salvo quanto previsto al riguardo dai regolamenti speciali, devono avere, in rapporto alla portata e allo sforzo massimo ammissibile, un coefficiente di sicurezza di almeno 6 per le funi metalliche, 10 per le funi composte di fibre e 5 per le catene.
- Apparecchi di sollevamento: fili delle funi.** L'estremità delle funi deve essere provvista di impiombatura, legatura o morsettatura, allo scopo di impedire lo scioglimento dei trefoli e dei fili elementari.
- Apparecchi di sollevamento: ganci.** I ganci utilizzati dovranno recare, inciso od in sovrappressione, il marchio di conformità alle norme e il carico massimo ammissibile. Tali ganci, inoltre, dovranno essere conformati in maniera tale da impedire la fuoriuscita delle funi e/o delle catene o devono essere dotati all'imbocco di dispositivo di chiusura funzionante.
- 3) Cabina di guida: requisiti;
- Prescrizioni Organizzative:** Cabina di guida: protezioni. La macchina deve essere dotata di cabina di protezione per i casi di rovesciamento e caduta di oggetti dall'alto. (ROPS e FOPS)
- Prescrizioni Esecutive:** Cabina di guida: ordine. Mantenere il posto guida libero da oggetti, attrezzi, ecc., soprattutto se non fissati adeguatamente.
- Cabina di guida: regolazione del sedile. Prima di iniziare la lavorazione, regolare e bloccare il sedile di guida.
- Cabina di guida: trasporto persone. Non trasportare persone se non all'interno della cabina di guida, sempre che questa sia idonea allo scopo e gli eventuali trasportati non costituiscano intralcio alle manovre.
- 4) Efficienza della macchina e dispositivi di segnalazione;
- Prescrizioni Organizzative:** La macchina deve essere dotata di appropriati dispositivi acustici e luminosi di segnalazione e di avvertimento, nonché di illuminazione del campo di manovra.
- Prescrizioni Esecutive:** Controllare l'efficienza dei freni, delle luci, dei dispositivi acustici e luminosi e di tutti i comandi e circuiti di manovra.
- 5) Autogrù: requisiti generali;
- Prescrizioni Organizzative:** Autogrù: posto di manovra dell'apparecchio di sollevamento. Il posto di manovra dell'apparecchio di sollevamento deve poter essere raggiunto senza pericolo, deve essere costruito e difeso in maniera da consentire l'esecuzione delle manovre, i movimenti e la sosta, in condizioni di sicurezza e deve permettere la perfetta visibilità di tutta la zona d'azione del mezzo.
- Dispositivi di sicurezza dell'apparecchiatura di sollevamento dell'autogrù. I mezzi di sollevamento devono essere provvisti di dispositivi di frenatura atti ad assicurare il pronto arresto e la posizione di fermo carico e del mezzo e, quando è necessario ai fini della sicurezza, a consentire la gradualità dell'arresto. Nei casi in cui l'assenza di forza motrice può comportare pericoli per le persone, i mezzi di sollevamento devono essere provvisti di dispositivi che provochino l'arresto automatico (graduale) sia del mezzo che del carico. Tali prescrizioni si attuano dotando i mezzi di freni ad intervento automatico in assenza di forza motrice, i quali devono essere periodicamente registrati in relazione alla utilizzazione dell'apparecchio e secondo le istruzioni riportate sul manuale delle istruzioni della casa costruttrice.
- 6) DPI: operatore autogrù;
- Prescrizioni Organizzative:** Devono essere forniti al lavoratore adeguati dispositivi di protezione individuale: a) guanti; b) casco; c) calzature di sicurezza; d) indumenti protettivi (tute).
- Prescrizioni Esecutive:** Durante le lavorazioni, devono essere utilizzati i seguenti dispositivi di prevenzione individuale: a) guanti; b) casco; c) calzature di sicurezza; d) indumenti protettivi (tute).

## **Autopompa per cls**

L'autopompa per getti di cls è un automezzo su gomma attrezzato con una pompa per il sollevamento del calcestruzzo, allo stato fluido, per getti in quota.

### **Rischi generati dall'uso della Macchina:**

- 1) Caduta dall'alto;
- Caduta di persone dall'alto, in seguito alla perdita di equilibrio del lavoratore e/o all'assenza di adeguate protezioni (collettive od individuali), da opere provvisorie, gru od autogrù, fori nei solai o balconate o rampe di scale o scavi, o da mezzi per scavo o trasporto, o da qualsiasi altra postazione di lavoro sopraelevata.
- Misure Preventive e Protettive relative al rischio:**
- a) Autopompa per cls: spostamenti della tubazione;
- Prescrizioni Esecutive:** Durante il pompaggio del calcestruzzo, dovranno tassativamente evitarsi bruschi spostamenti della tubazione della pompa.
- 2) Caduta di materiale dall'alto o a livello;
- Lesioni (schiacciamenti, cesoiamenti, colpi, impatti, tagli) causate dall'investimento di masse cadute dall'alto o a livello: materiali caduti durante il trasporto con gru, argani ecc., o da autocarri, dumper, carrelli elevatori ecc., o da opere provvisorie, o per ribaltamento delle stesse, di mezzi di sollevamento, di attrezzature, ecc.;
- materiali frantumati proiettati a distanza al seguito di demolizioni effettuate mediante esplosivo o a spinta.
- Misure Preventive e Protettive relative al rischio:**
- a) Autopompa per cls: uso appropriato;
- Prescrizioni Esecutive:** E' assolutamente vietato utilizzare il braccio dell'autopompa per il sollevamento di materiali.
- 3) Cesoiamenti, stritolamenti, impatti, lacerazioni;
- Ferite e lesioni (cesoiamenti, stritolamenti, impatti, lacerazioni) causate da contatti accidentali con organi mobili di macchine o mezzi, o per collisioni con ostacoli o altri mezzi presenti nell'area del cantiere.
- Misure Preventive e Protettive relative al rischio:**
- a) Prevenzioni generali a "Cesoiamenti, ecc.", comuni a utensili, attr. a motore o macchinari, mezzi d'opera;
- Prescrizioni Esecutive:** Rimozione delle protezioni e dei dispositivi di sicurezza. Le protezioni ed i dispositivi di sicurezza di attrezzature, macchinari e mezzi d'opera non devono essere rimossi se non nei casi di assoluta necessità o per operazioni di manutenzione espressamente previste nelle istruzioni fornite dal produttore. Qualora debba provvedersi alla loro rimozione (previo permesso preventivo del preposto o del datore di lavoro), dovranno adottarsi contemporaneamente misure atte a mettere in evidenza e a ridurre al limite minimo possibile il pericolo che ne deriva. Il ricollocamento nella sede originaria delle protezioni o dei dispositivi di sicurezza rimossi, dovrà avvenire non appena siano cessate le ragioni che ne hanno reso necessaria la loro temporanea rimozione.
- Manutenzione: divieto con la macchina in funzione. Non è consentito pulire, oliare o ingrassare gli organi mobili, né eseguire qualsiasi operazione di registrazione o di riparazione di attrezzature, macchinari o mezzi d'opera qualora siano in funzione, salvo non risulti espressamente indicato (con le relative procedure esecutive) nelle istruzioni di manutenzione.
- b) Posizione di guida del conducente;
- Prescrizioni Esecutive:** Mantenere sempre la testa, il corpo e gli arti, dentro la cabina di guida, in modo da non esporsi ad eventuali rischi all'esterno (ostacoli fissi, rami, altri automezzi, caduta gravi, ecc.).
- c) Raggio d'azione dei mezzi d'opera;
- Prescrizioni Organizzative:** Predisporre sbarramenti e segnaletica di sicurezza intorno all'area di azione dei mezzi d'opera
- Prescrizioni Esecutive:** Controllare, prima di iniziare la lavorazione, che le eventuali persone stazionanti in prossimità della macchina, siano al di fuori del raggio di azione della stessa.

- d) Autopompa per cls: prevenzione a "Cesoiamenti, ecc.";  
*Prescrizioni Organizzative:* Autopompa per cls: tubazione. La tubazione della pompa deve essere dotata alla sua estremità di apposita impugnatura.  
*Prescrizioni Esecutive:* Autopompa per cls: tubazione. Evitare di lasciare incustodito il tubo flessibile terminale della pompa per prevenire gli eventuali contraccolpi.  
Autopompa per cls: vasca. E' assolutamente vietato rimuovere la griglia di protezione durante le operazioni di pompaggio.
- 4) Elettrocuzione;  
 Elettrocuzione per contatto diretto o indiretto con parti dell'impianto elettrico in tensione.  
 Folgorazione dovuta a caduta di fulmini in prossimità del lavoratore.  
**Misure Preventive e Protettive relative al rischio:**  
 a) Disposizioni comuni a tutti i lavoratori;  
*Prescrizioni Organizzative:* Lavori in prossimità di linee elettriche. Non possono essere eseguiti lavori in prossimità di linee elettriche aeree a distanza minore di m 5 a meno che, previa segnalazione all'esercente le linee elettriche, non si provveda ad una adeguata protezione atta ad evitare accidentali contatti o pericolosi avvicinamenti ai conduttori delle linee stesse.  
Lampade portatili. Le lampade portatili devono essere:  
 a) costruite con doppio isolamento;  
 b) alimentate con bassissima tensione di sicurezza (24 V forniti mediante trasformatore di sicurezza) ovvero mediante separazione elettrica singola (220 V forniti mediante trasformatore di isolamento);  
 c) provviste di idoneo involucro di vetro ed avere il portalamпада e l'impugnatura costituita di materiale isolante non igroscopico;  
 d) devono essere protette contro i danni accidentali tramite una griglia di protezione;  
 e) provviste di cavo di alimentazione di tipo H07RN-F con una sezione minima dei conduttori di 1 mm<sup>2</sup>.  
 Le lampadine usate non dovranno essere di elevata potenza per evitare possibili incendi e cedimento dell'isolamento per il calore prodotto.  
*Prescrizioni Esecutive:* Impianto elettrico: disposizioni generali di comportamento. Particolare cura, volta a salvaguardarne lo stato manutentivo, deve essere tenuta da parte dei lavoratori nei confronti dell'impianto elettrico di cantiere (in particolare nei confronti dei cavi, dei contatti, degli interruttori, delle prese di corrente, delle custodie di tutti gli elementi in tensione), data la sua pericolosità e la rapida usura cui sono soggette tutte le attrezzature presenti sul cantiere.  
Impianto elettrico: obblighi dei lavoratori. Ciascun lavoratore è tenuto a segnalare immediatamente al proprio superiore la presenza di qualsiasi anomalia dell'impianto elettrico, come ad esempio:  
 apparecchiature elettriche aperte (batterie, interruttori, scatole, ecc.);  
 materiali e apparecchiature con involucri protettivi danneggiati o che presentino segni di bruciature;  
 cavi elettrici nudi o con isolamento rotto.  
Manovre: condizioni di pericolo. E' assolutamente vietato toccare interruttori o pulsanti con le mani bagnate o stando sul bagnato, anche se il grado di protezione delle apparecchiature lo consente.  
 I fili di apparecchi elettrici non devono mai essere toccati con oggetti metallici (tubi e profilati), getti d'acqua, getti di estintori idrici o a schiuma: ove questo risultasse necessario occorre togliere preventivamente tensione al circuito.  
 Non spostare macchine o quadri elettrici inidonei se non dopo aver disinserito l'alimentazione.  
 E' tassativamente vietato utilizzare scale metalliche a contatto con apparecchiature e linee elettriche.  
Lavori in prossimità di linee elettriche. Assicurarsi che nella zona di lavoro, le eventuali linee elettriche aeree, rimangano sempre ad una distanza non inferiore ai cinque metri.  
Quadri elettrici: posizione ed uso degli interruttori d'emergenza. Tutti quelli che operano in cantiere devono conoscere l'esatta posizione e le corrette modalità d'uso degli interruttori di emergenza posizionati sui quadri elettrici presenti nel cantiere.  
Lampade portatili. L'eventuale sostituzione della lampadina di una lampada portatile, dovrà essere seguita solo dopo aver disinserito la spina dalla presa. Usare solo lampade portatili a norma e mai di fattura artigianale.
- 5) Getti o schizzi;  
 Lesioni riguardanti qualsiasi parte del corpo durante i lavori, a freddo o a caldo, eseguiti a mano o con utensili, con materiali, sostanze, prodotti, attrezzature che possono dare luogo a getti e/o schizzi pericolosi per la salute.  
 Lesioni riguardanti qualsiasi parte del corpo conseguenti alla proiezione di schegge durante lavorazioni eseguite direttamente o in postazioni di lavoro limitrofe.  
**Misure Preventive e Protettive relative al rischio:**  
 a) Prevenzioni a "Getti, ecc." comuni ai mezzi d'opera;  
*Prescrizioni Esecutive:* Impianto oleodinamico: verifiche durante il lavoro. Durante la lavorazione, devono essere frequentemente verificati i tubi e gli attacchi degli impianti oleodinamici.  
Impianto oleodinamico: verifiche preventive. All'inizio di ciascun turno di lavoro va accuratamente verificata l'integrità dei tubi flessibili e dell'impianto oleodinamico in genere.  
Interventi sull'impianto oleodinamico. Qualora fosse necessario intervenire su parti dell'impianto oleodinamico della macchina, bisognerà accertarsi preventivamente che la pressione sia nulla. La ricerca di un eventuale foro su un flessibile della macchina, dovrà eseguirsi sempre con molta cautela, e preventivamente muniti di occhiali di protezione.
- 6) Inalazione polveri, fibre, gas, vapori;  
 Danni all'apparato respiratorio ed in generale alla salute del lavoratore, derivanti dall'esposizione a materiali in grana minuta, o rilascenti fibre minute, o che possono dar luogo a sviluppo di polveri, gas, vapori, nebbie, aerosol.  
 Intossicazione causata dall'inalazione dei gas di scarico di motori a combustione o di fumi o di ossidi (ossidi di zinco, di carbonio, di azoto, di piombo, ecc.) tossici originati durante la combustione o la saldatura o il taglio termico di materiali di varia natura.  
**Misure Preventive e Protettive relative al rischio:**  
 a) Autopompa per cls: additivi;  
*Prescrizioni Organizzative:* Ai lavoratori devono essere fornite adeguate maschere antipolvere durante la fase di pompaggio del calcestruzzo additivato.  
*Prescrizioni Esecutive:* Utilizzare le maschere antipolvere durante la fase di pompaggio del calcestruzzo additivato.  
 b) Inalazioni di sostanze nocive: prescrizioni generali;  
*Prescrizioni Organizzative:* Schede tossicologiche. E' necessario il preventivo esame della scheda tossicologica delle sostanze utilizzate per l'adozione delle specifiche misure di sicurezza.  
Sostanze tossiche o nocive: recipienti. Le materie prime non in corso di lavorazione, i prodotti ed i rifiuti, che abbiano proprietà tossiche o caustiche, specialmente se sono allo stato liquido o se sono facilmente solubili o volatili, devono essere custoditi in recipienti a tenuta muniti di buona chiusura.  
 Tali recipienti devono portare una scritta che ne indichi il contenuto ed avere le indicazioni e i contrassegni di cui all'art.355 del decreto del Presidente della Repubblica 27 Aprile 1955, n. 547.  
 Le materie in corso di lavorazione che siano fermentescibili o possano essere nocive alla salute o svolgere emanazioni sgradevoli, non devono essere accumulate nei locali di lavoro in quantità superiore a quella strettamente necessaria per la lavorazione.



Gli apparecchi e i recipienti che servono alla lavorazione oppure al trasporto dei materiali putrescibili o suscettibili di dare emanazioni sgradevoli, devono essere lavati frequentemente e, ove occorra, disinfettati.

Inalazioni di sostanze nocive: visite mediche. I lavoratori esposti a specifici rischi di inalazioni pericolose di sostanze o agenti nocivi (gas, polveri o fumi) devono avere a disposizione idonei mezzi di protezione personale (maschere respiratorie, ecc.), ed essere sottoposti a visita medica periodica secondo le tabelle ministeriali del D.P.R. 19/3/1956 n.303 art.33-allegato.

Prescrizioni Esecutive: Inalazioni di sostanze nocive: visite mediche. I lavoratori esposti a specifici rischi di inalazioni pericolose di sostanze o agenti nocivi (gas, polveri o fumi) devono utilizzare i mezzi di protezione personale (maschere respiratorie, ecc.) messi a loro disposizione dal datore di lavoro, e farsi sottoporre a visita medica periodica secondo le tabelle ministeriali del D.P.R. 19/3/1956 n.303 art.33-allegato.

#### 7) Incendi o esplosioni;

Lesioni provocate da incendi e/o esplosioni conseguenti allo schiacciamento di tubazioni del gas in esercizio, alla combustione di recipienti o serbatoi contenenti carburanti o sostanze chimiche altamente deflagranti, al brillamento di esplosivo per demolizioni o di ordigni bellici interrati, ecc..

##### **Misure Preventive e Protettive relative al rischio:**

###### a) Condutture interrate nel cantiere;

Prescrizioni Esecutive: Assicurarsi che nella zona di lavoro non vi siano cavi, tubazioni, ecc. interrate interessate dal passaggio di corrente elettrica, gas, acqua, ecc.

#### 8) Investimento e ribaltamento;

Lesioni (schiacciamenti, cesoiamenti, stritolamenti, impatti, tagli) causate dall'investimento ad opera di macchine operatrici o conseguenti al ribaltamento delle stesse.

##### **Misure Preventive e Protettive relative al rischio:**

###### a) Prevenzioni a "Investimenti, ecc." comuni ai mezzi d'opera;

Prescrizioni Organizzative: Manovra di retromarcia o con scarsa visibilità. Predisporre personale a terra per coadiuvare il pilota della macchina nelle operazioni di retromarcia, o in condizioni di scarsa visibilità.

Prescrizioni Esecutive: Norme generali di guida nel cantiere. Tenersi a distanza di sicurezza dai mezzi operativi in movimento. Prestare attenzione alle segnalazioni acustiche e/o luminose ed alla segnaletica di sicurezza.

Fermo meccanico. Predisporre idoneo "fermo meccanico", qualora si stazioni in prossimità di scarpate.

Girofaro. Segnalare l'operatività del mezzo nell'area di cantiere con l'azionamento del girofaro.

Lavori notturni. In caso di lavori notturni, verificare, preventivamente ed attentamente, la zona di lavoro; utilizzare comunque, tutte le luci disponibili sulla macchina.

Manovra di retromarcia o con scarsa visibilità. Prima di iniziare il movimento della macchina in retromarcia, il conduttore dovrà accertarsi che la zona sia libera da ostacoli e da eventuale personale: a questo scopo verrà assistito da personale a terra.

Percorsi carrabili: ostacoli. Prima di utilizzare la macchina accertarsi dell'esistenza di eventuali vincoli derivanti da: ostacoli (in altezza ed in larghezza), limiti d'ingombro, ecc..

Percorsi carrabili: scarpate. Quando possibile, evitare di far funzionare la macchina nelle immediate vicinanze di scarpate, sia che si trovino a valle che a monte della macchina.

Percorsi carrabili: vincoli geomorfologici. Prima di movimentare la macchina accertarsi dell'esistenza di eventuali vincoli derivanti da:  
- limitazioni di carico (terreno, pavimentazioni, rampe, opere di sostegno);  
- pendenza del terreno.

Percorsi carrabili e pedonali del cantiere. Rispettare scrupolosamente la viabilità predisposta, senza invadere i percorsi pedonali.

Portata della macchina. Non deve essere mai superata la portata massima consentita per la macchina; ugualmente non è consentito superare l'ingombro massimo.

Sradicamento di alberi. Durante l'operazione di abbattimento di alberi, accertarsi di non aver posizionato la macchina, o parte di essa, dove potrebbero trovarsi le radici, per evitare che esse, sollevandosi, possano far ribaltare la macchina. Prima di utilizzare la macchina per tale operazione, accertarsi che la stessa sia munita di cabina capace di resistere alla eventuale caduta di rami, anche di grosse dimensioni.

Percorsi carrabili: sosta dei mezzi d'opera. Si dovrà provvedere, tutte le volte che un mezzo d'opera interrompe le lavorazioni, a spegnere il motore, posizionare i comandi in folle ed inserire il freno di stazionamento. Per far sostare il mezzo, bisognerà scegliere una zona dove non operino altre macchine e priva di traffico veicolare; ove ciò non fosse possibile, segnalare adeguatamente la presenza del mezzo in sosta. Bisognerà, inoltre, scegliere con attenzione il piano di stazionamento, assicurandosi, anzitutto, che il terreno abbia adeguata capacità portante; in particolare, nel caso di sosta su piano in pendenza, dovrà posizionarsi il mezzo d'opera trasversalmente alla pendenza, verificando l'assenza del pericolo di scivolamento e ribaltamento.

Limiti di velocità nel cantiere. Adeguare la velocità ai limiti stabiliti nel cantiere e comunque a valori tali da poterne mantenere costantemente il controllo. Al di fuori dei percorsi stabiliti ed in prossimità dei posti di lavoro si deve transitare a passo d'uomo.

###### b) Autopompa per cls: posizionamento dell'autobetoniera;

Prescrizioni Organizzative: Predisporre la presenza di apposito personale a terra per coordinare le operazioni di avvicinamento e posizionamento dell'autobetoniera.

#### 9) Rumore: dBA 80 / 85;

##### **Rischio: Rumore dBA 80 / 85**

Danni all'apparato uditivo, causata da prolungata esposizione al rumore prodotto da lavorazioni o attrezzature: esposizione compresa tra 80 e 85 dBA.

##### **Misure Preventive e Protettive relative al rischio:**

###### a) Protezione da rumore: dBA 80 / 85;

Prescrizioni Organizzative: Controllo sanitario: esposizioni tra 80 e 85 dBA. Il controllo sanitario è esteso ai lavoratori la cui esposizione quotidiana personale sia compresa tra 80 dBA e 85 dBA qualora i lavoratori interessati ne facciano richiesta e il medico competente ne confermi l'opportunità, anche al fine di individuare eventuali effetti extrauditivi.

Detto controllo comprende:

a) una visita medica preventiva, integrata da un esame della funzione uditiva eseguita nell'osservanza dei criteri riportati nell'allegato VII, per accertare l'assenza di controindicazioni al lavoro specifico ai fini della valutazione dell'idoneità dei lavoratori;

b) visite mediche periodiche, integrate dall'esame della funzione uditiva, per controllare lo stato di salute dei lavoratori ed esprimere il giudizio di idoneità. Esse devono tenere conto, oltre che dell'esposizione, anche della sensibilità acustica individuale. La prima di tali visite è effettuata non oltre un anno dopo la visita preventiva.

La frequenza delle visite successive è stabilita dal medico competente.

Il datore di lavoro, in conformità al parere del medico competente, adotta misure preventive e protettive per singoli lavoratori, al fine di favorire il recupero audiologico. Tali misure possono comprendere la riduzione dell'esposizione quotidiana personale del lavoratore, conseguita mediante opportune misure organizzative.

Informazione e formazione: esposizione tra 80 e 85 dBA. Nelle attività che comportano un valore dell'esposizione quotidiana personale di un lavoratore al rumore superiore a 80 dBA, il datore di lavoro provvede a che i lavoratori ovvero i loro rappresentanti vengano

informati su:

- a) i rischi derivanti all'udito dall'esposizione al rumore;
- b) le misure adottate;
- c) le misure di protezione cui i lavoratori debbono conformarsi;
- d) la funzione dei mezzi individuali di protezione, le circostanze in cui ne è previsto l'uso e le modalità di uso;
- e) il significato ed il ruolo del controllo sanitario per mezzo del medico competente;
- f) i risultati ed il significato della valutazione del rumore durante il lavoro.

**Obblighi del datore di lavoro: misure organizzative.** Il datore di lavoro riduce al minimo, in relazione alle conoscenze acquisite in base al progresso tecnico, i rischi derivanti dall'esposizione al rumore mediante misure tecniche, organizzative e procedurali, concretamente attuabili, privilegiando gli interventi alla fonte.

**Obblighi del datore di lavoro: acquisto di nuove macchine.** Il datore di lavoro privilegia, all'atto dell'acquisto di nuovi utensili, macchine, apparecchiature, quelli che producono, nelle normali condizioni di funzionamento, il più basso livello di rumore.

**Prescrizioni Esecutive: Mezzi di protezione individuali dell'udito adeguati.** I mezzi individuali di protezione dell'udito sono considerati adeguati se, correttamente usati, mantengono un livello di rischio uguale od inferiore a quello derivante da un'esposizione quotidiana personale di 90 dBA.

#### 10) Scivolamenti e cadute;

Scivolamenti e cadute sul piano di lavoro, provocati da presenza di grasso o sporco sui punti di appiglio (nel caso di salita su mezzi o macchine), o da cattive condizioni del posto di lavoro (come ad esempio disordine per presenza di residui sparsi delle lavorazioni), o da cattive condizioni della viabilità pedonale.

##### **Misure Preventive e Protettive relative al rischio:**

- a) Salita sulla macchina: prevenzioni a "Scivolamenti, ecc.";

**Prescrizioni Esecutive: Salita sulla macchina: appigli vietati.** Nel salire sulla macchina è assolutamente vietato utilizzare come appigli le tubazioni flessibili o le leve dei comandi.

**Salita sulla macchina: condizioni degli appigli.** Eliminare la eventuale presenza di grasso sugli scalini d'accesso, le maniglie e gli appigli, al fine di evitare scivolamenti con pericolose cadute.

**Salita sulla macchina: condizioni del terreno.** Prestare attenzione alle condizioni del terreno immediatamente attiguo alla macchina, onde evitare scivolamenti o cadute sul luogo di lavoro.

**Salita sulla macchina: divieto.** Non salire o scendere mai dalla macchina quando questa è in movimento.

- b) Trasporto persone sulla macchina;

**Prescrizioni Esecutive:** Non trasportare persone sulla macchina, a meno che non siano stati predisposti idonei dispositivi atti ad evitare le cadute.

#### 11) Caduta dall'alto;

#### 12) Caduta di materiale dall'alto o a livello;

#### 13) Cesoiamenti, stritolamenti, impatti, lacerazioni;

#### 14) Elettrocuzione;

#### 15) Getti o schizzi;

#### 16) Inalazione polveri, fibre, gas, vapori;

#### 17) Incendi o esplosioni;

#### 18) Investimento e ribaltamento;

#### 19) Rumore: dBA 80 / 85;

#### 20) Scivolamenti e cadute;

### **Misure Preventive e Protettive relative alla Macchina:**

#### 1) Requisiti generali comuni a utensili, attr. a motore o macchinari, mezzi d'opera;

**Prescrizioni Organizzative: Documentazione allegata.** L'attrezzatura a motore, il macchinario o il mezzo d'opera in oggetto, deve essere accompagnato, oltre che dalle normali informazioni di carattere strettamente tecnico, dal libretto di garanzia e dalle istruzioni d'uso e manutenzione, con le indicazioni necessarie per eseguire, senza alcun rischio, la messa in funzione e l'utilizzazione, il trasporto, l'eventuale installazione e/o montaggio (smontaggio), la regolazione, la manutenzione e le riparazioni. Tale documentazione deve, inoltre, fornire tutte le informazioni sull'emissione di potenza sonora e sulle vibrazioni prodotte.

**Vendita o noleggio: disposizioni.** Sono vietati la fabbricazione, la vendita, il noleggio e la concessione in uso di attrezzatura a motore, macchinari, mezzi d'opera e di impianti non rispondenti alle disposizioni legislative e regolamentari vigenti in materia di sicurezza. Chiunque concede in locazione finanziaria beni assoggettati a forme di certificazione o di omologazione obbligatoria è tenuto a che i medesimi siano accompagnati dalle previste certificazioni o dagli altri documenti previsti dalla legge.

**Protezione e sicurezza delle macchine.** Le parti di macchine, macchinari o attrezzi che costituiscano un pericolo, dovranno essere protetti o segregati o provvisti di dispositivi di sicurezza.

**Manutenzione: norme generali.** Tutti gli organi mobili dovranno essere lubrificati, se previsto dal libretto di manutenzione, avendo cura di ripristinare tutte le protezioni asportate, manomesse o danneggiate (schermi di protezione per ingranaggi, carter, ecc.). Deve essere evidenziata la presenza di punti di ossidazione che possa compromettere la funzionalità della macchina e, se necessario bisognerà provvedere alla relativa rimozione e verniciatura.

**Manutenzione: verifiche periodiche.** Prima dell'introduzione in cantiere di utensili, attrezzature a motore, macchinari e mezzi d'opera, e periodicamente durante le lavorazioni, dovranno essere eseguite accurate verifiche sullo stato manutentivo ad opera di personale qualificato in grado di procedere alle eventuali necessarie riparazioni.

**Operazioni di regolazione e/o riparazione.** Qualora vengano compiute operazioni di regolazione, riparazione o sostituzione di parti della macchina, bisognerà:

utilizzare solo ricambi ed accessori originali, come previsto nel libretto di manutenzione;

non modificare alcuna parte della macchina.

Ultimata la manutenzione e prima di rimettere in funzione la macchina, accertarsi di aver riposto tutti gli attrezzi utilizzati.

#### 2) Cabina di guida: requisiti;

**Prescrizioni Organizzative: Cabina di guida: protezioni.** La macchina deve essere dotata di cabina di protezione per i casi di rovesciamento e caduta di oggetti dall'alto. (ROPS e FOPS)

**Prescrizioni Esecutive: Cabina di guida: ordine.** Mantenere il posto guida libero da oggetti, attrezzi, ecc., soprattutto se non fissati adeguatamente.

**Cabina di guida: regolazione del sedile.** Prima di iniziare la lavorazione, regolare e bloccare il sedile di guida.

**Cabina di guida: trasporto persone.** Non trasportare persone se non all'interno della cabina di guida, sempre che questa sia idonea allo scopo e gli eventuali trasportati non costituiscano intralcio alle manovre.

#### 3) Efficienza della macchina e dispositivi di segnalazione;

**Prescrizioni Organizzative:** La macchina deve essere dotata di appropriati dispositivi acustici e luminosi di segnalazione e di avvertimento, nonché di illuminazione del campo di manovra.

- Prescrizioni Esecutive:** Controllare l'efficienza dei freni, delle luci, dei dispositivi acustici e luminosi e di tutti i comandi e circuiti di manovra.
- 4) DPI: operatore autopompa per cls;  
**Prescrizioni Organizzative:** Devono essere forniti al lavoratore adeguati dispositivi di protezione individuale: a) guanti; b) casco; c) calzature di sicurezza; d) indumenti protettivi (tute).  
**Prescrizioni Esecutive:** Durante le lavorazioni, devono essere utilizzati i seguenti dispositivi di prevenzione individuale: a) guanti; b) casco; c) calzature di sicurezza; d) indumenti protettivi (tute).
- 5) Autopompa per cls: misure preventive e protettive;  
**Prescrizioni Esecutive:** PRIMA DELL'USO: controlla tutti i dispositivi di segnalazione (acustici e luminosi) e i gruppi ottici di illuminazione; controlla tutti i comandi e i dispositivi frenanti; controlla la funzionalità della pulsantiera; disponi affinché la visibilità del posto di guida sia ottimale; controlla che tutti gli organi di trasmissione siano protetti da contatti accidentali; controlla i percorsi e le aree di manovra richiedendo, se necessario, la predisposizione di adeguati rafforzamenti; durante gli spostamenti del mezzo, aziona il girofaro; nel cantiere procedi a velocità moderata, nel rispetto dei limiti ivi stabiliti; in prossimità dei posti di lavoro procedi a passo d'uomo; controlla che lungo i percorsi carrabili del cantiere e, in particolare, nella zona di lavoro non vi sia la presenza di sottoservizi (cavi, tubazioni, ecc. per il passaggio di gas, energia elettrica, acqua, fognature, linee telefoniche, ecc.); se devi effettuare manovre in spazi ristretti o in condizioni di limitata visibilità, richiedi l'intervento di personale a terra; evita, se non esplicitamente consentito, di transitare o fermarti in prossimità del bordo degli scavi; accertati che il mezzo sia posizionato in maniera da consentire il passaggio pedonale e, comunque, provvedi a delimitare il raggio d'azione del mezzo e della zona attraversata dalle tubazioni; stabilizza il mezzo utilizzando gli appositi stabilizzatori e, ove necessario, provvedi ad ampliarne l'appoggio con basi dotate adeguata resistenza; verifica che non vi siano linee elettriche interferenti l'area di manovra del mezzo.  
DURANTE L'USO: coadiuva il conducente dell'autobetoniera durante le manovre di avvicinamento all'autopompa; annuncia l'inizio delle manovre di pompaggio mediante l'apposito segnalatore acustico; evita assolutamente di asportare la griglia di protezione della vasca; durante le operazioni di pompaggio, sorveglia costantemente l'estremità flessibile del terminale della pompa per impedirne oscillazioni e contraccolpi; evita assolutamente di utilizzare il braccio d'uso della pompa per il sollevamento e/o la movimentazione di carichi; durante i rifornimenti, spegni il motore, evita di fumare ed accertati dell'assenza di fiamme libere in adiacenza del mezzo; informa tempestivamente il preposto e/o il datore di lavoro, di malfunzionamenti o pericoli che dovessero evidenziarsi durante il lavoro.  
DOPO L'USO: effettua tutte le operazioni di revisione e manutenzione della macchina secondo quanto indicato nel libretto del mezzo e sempre dopo esserti accertato che i motori siano spenti e non riavviabili da terzi accidentalmente.
- 6) DPI: operatore autopompa per cls;  
**Prescrizioni Organizzative:** Devono essere forniti al lavoratore adeguati dispositivi di protezione individuale: a) guanti; b) casco; c) calzature di sicurezza; d) indumenti protettivi (tute); e) maschere antipolvere; f) otoprotettori.

## Dumper

Il dumper è una macchina utilizzata esclusivamente per il trasporto e lo scarico del materiale, costituita da un corpo semovente su ruote, munito di un cassone.

Lo scarico del materiale può avvenire posteriormente o lateralmente mediante appositi dispositivi oppure semplicemente a gravità. Il telaio della macchina può essere rigido o articolato intorno ad un asse verticale. In alcuni tipi di dumper, al fine di facilitare la manovra di scarico o distribuzione del materiale, il posto di guida ed i relativi comandi possono essere reversibili.

### Rischi generati dall'uso della Macchina:

- 1) Caduta dall'alto;
- 2) Caduta di materiale dall'alto o a livello;
- 3) Cesoiamenti, stritolamenti, impatti, lacerazioni;
- 4) Elettrocuzione;
- 5) Getti o schizzi;
- 6) Inalazione polveri, fibre, gas, vapori;
- 7) Incendi o esplosioni;
- 8) Investimento e ribaltamento;
- 9) Rumore: dBA 80 / 85;
- 10) Scivolamenti e cadute;
- 11) Vibrazioni;
- 12) Caduta di materiale dall'alto o a livello;

Lesioni (schiacciamenti, cesoiamenti, colpi, impatti, tagli) causate dall'investimento di masse cadute dall'alto o a livello: materiali caduti durante il trasporto con gru, argani ecc., o da autocarri, dumper, carrelli elevatori ecc., o da opere provvisorie, o per ribaltamento delle stesse, di mezzi di sollevamento, di attrezzature, ecc.;

materiali frantumati proiettati a distanza al seguito di demolizioni effettuate mediante esplosivo o a spinta.

#### Misure Preventive e Protettive relative al rischio:

- a) Prevenzioni a "Caduta di materiale dall'alto" comuni ai mezzi d'opera;  
**Prescrizioni Esecutive:** Trasporto dei carichi. Evitare di effettuare brusche manovre di avvio o di arresto, in particolare a macchina carica.  
Sistemazione del carico sulla macchina. Assicurarsi che il carico da trasportare sia sempre ben sistemato.
  - b) Dumper: prevenzioni a "Caduta di materiale dall'alto";  
**Prescrizioni Esecutive:** Sistemazione di materiale sfuso sulla macchina. Non caricare materiale sfuso oltre l'altezza delle sponde.  
Sistemazione di oggetti sulla macchina. E' vietato usare la macchina per trasportare oggetti che non siano stati adeguatamente fissati ad appositi supporti o opportunamente imbracati.  
Teli per la copertura del carico. Non caricare la macchina oltre i limiti indicati dal costruttore e utilizzare idonei teli (o simili) per la copertura del carico.
- 13) Cesoiamenti, stritolamenti, impatti, lacerazioni;  
Ferte e lesioni (cesoiamenti, stritolamenti, impatti, lacerazioni) causate da contatti accidentali con organi mobili di macchine o mezzi, o per collisioni con ostacoli o altri mezzi presenti nell'area del cantiere.
- #### Misure Preventive e Protettive relative al rischio:
- a) Prevenzioni generali a "Cesoiamenti, ecc.", comuni a utensili, attr. a motore o macchinari, mezzi d'opera;  
**Prescrizioni Esecutive:** Rimozione delle protezioni e dei dispositivi di sicurezza. Le protezioni ed i dispositivi di sicurezza di attrezzature, macchinari e mezzi d'opera non devono essere rimossi se non nei casi di assoluta necessità o per operazioni di manutenzione espressamente previste nelle istruzioni fornite dal produttore. Qualora debba provvedersi alla loro rimozione (previo permesso preventivo del preposto o del datore di lavoro), dovranno adottarsi contemporaneamente misure atte a mettere in evidenza e a ridurre al limite minimo possibile il pericolo che ne deriva. Il ricollocamento nella sede originaria delle protezioni o dei dispositivi di

sicurezza rimossi, dovrà avvenire non appena siano cessate le ragioni che ne hanno reso necessaria la loro temporanea rimozione.  
Manutenzione: divieto con la macchina in funzione. Non è consentito pulire, oliare o ingrassare gli organi mobili, né eseguire qualsiasi operazione di registrazione o di riparazione di attrezzature, macchinari o mezzi d'opera qualora siano in funzione, salvo non risulti espressamente indicato (con le relative procedure esecutive) nelle istruzioni di manutenzione.

- b) Sponde degli automezzi;  
*Prescrizioni Esecutive:* Assicurarsi sempre della corretta chiusura delle sponde.
- c) Posizione di guida del conducente;  
*Prescrizioni Esecutive:* Mantenere sempre la testa, il corpo e gli arti, dentro la cabina di guida, in modo da non esporsi ad eventuali rischi all'esterno (ostacoli fissi, rami, altri automezzi, caduta gravi, ecc.).
- d) Raggio d'azione dei mezzi d'opera;  
*Prescrizioni Organizzative:* Predisporre sbarramenti e segnaletica di sicurezza intorno all'area di azione dei mezzi d'opera  
*Prescrizioni Esecutive:* Controllare, prima di iniziare la lavorazione, che le eventuali persone stazionanti in prossimità della macchina, siano al di fuori del raggio di azione della stessa.

#### 14) Getti o schizzi;

Lesioni riguardanti qualsiasi parte del corpo durante i lavori, a freddo o a caldo, eseguiti a mano o con utensili, con materiali, sostanze, prodotti, attrezzature che possono dare luogo a getti e/o schizzi pericolosi per la salute.

Lesioni riguardanti qualsiasi parte del corpo conseguenti alla proiezione di schegge durante lavorazioni eseguite direttamente o in postazioni di lavoro limitrofe.

##### **Misure Preventive e Protettive relative al rischio:**

- a) Prevenzioni a "Getti, ecc." comuni ai mezzi d'opera;  
*Prescrizioni Esecutive:* Impianto oleodinamico: verifiche durante il lavoro. Durante la lavorazione, devono essere frequentemente verificati i tubi e gli attacchi degli impianti oleodinamici.  
Impianto oleodinamico: verifiche preventive. All'inizio di ciascun turno di lavoro va accuratamente verificata l'integrità dei tubi flessibili e dell'impianto oleodinamico in genere.  
Interventi sull'impianto oleodinamico. Qualora fosse necessario intervenire su parti dell'impianto oleodinamico della macchina, bisognerà accertarsi preventivamente che la pressione sia nulla. La ricerca di un eventuale foro su un flessibile della macchina, dovrà eseguirsi sempre con molta cautela, e preventivamente muniti di occhiali di protezione.

#### 15) Inalazione polveri, fibre, gas, vapori;

Danni all'apparato respiratorio ed in generale alla salute del lavoratore, derivanti dall'esposizione a materiali in grana minuta, o rilascianti fibre minute, o che possono dar luogo a sviluppo di polveri, gas, vapori, nebbie, aerosol.

Intossicazione causata dall'inalazione dei gas di scarico di motori a combustione o di fumi o di ossidi (ossidi di zinco, di carbonio, di azoto, di piombo, ecc.) tossici originati durante la combustione o la saldatura o il taglio termico di materiali di varia natura.

##### **Misure Preventive e Protettive relative al rischio:**

- a) Inumidimento del materiale;  
*Prescrizioni Esecutive:* Quando non sono attuabili le misure tecniche di prevenzione e la natura del materiale polveroso lo consenta, si deve provvedere all'umidificazione del materiale stesso.
- b) Ambienti confinati: macchine con motore endotermico;  
*Prescrizioni Organizzative:* L'uso di macchine con motore endotermico in ambienti confinati è consentito solo in presenza di ventilazione sufficiente a smaltire i gas di scarico o, nel caso di ventilazione insufficiente, alla predisposizione di adeguati sistemi di aspirazione e/o scarico od alla presenza di un depuratore, ad acqua o catalitico, per i gas combusti.

*Prescrizioni Esecutive:* Prima e durante le lavorazioni è necessario verificare lo stato degli attacchi degli organi di scarico e che tali organi non interferiscano con prese d'aria di condizionatori o di altre macchine.

#### 16) Investimento e ribaltamento;

Lesioni (schiacciamenti, cesoiamenti, stritolamenti, impatti, tagli) causate dall'investimento ad opera di macchine operatrici o conseguenti al ribaltamento delle stesse.

##### **Misure Preventive e Protettive relative al rischio:**

- a) Prevenzioni a "Investimenti, ecc." comuni ai mezzi d'opera;  
*Prescrizioni Organizzative:* Manovra di retromarcia o con scarsa visibilità. Predisporre personale a terra per coadiuvare il pilota della macchina nelle operazioni di retromarcia, o in condizioni di scarsa visibilità.  
*Prescrizioni Esecutive:* Norme generali di guida nel cantiere. Tenersi a distanza di sicurezza dai mezzi operativi in movimento. Prestare attenzione alle segnalazioni acustiche e/o luminose ed alla segnaletica di sicurezza.  
Fermo meccanico. Predisporre idoneo "fermo meccanico", qualora si stazioni in prossimità di scarpate.  
Girofaro. Segnalare l'operatività del mezzo nell'area di cantiere con l'azionamento del girofaro.  
Lavori notturni. In caso di lavori notturni, verificare, preventivamente ed attentamente, la zona di lavoro; utilizzare comunque, tutte le luci disponibili sulla macchina.  
Manovra di retromarcia o con scarsa visibilità. Prima di iniziare il movimento della macchina in retromarcia, il conduttore dovrà accertarsi che la zona sia libera da ostacoli e da eventuale personale: a questo scopo verrà assistito da personale a terra.  
Percorsi carrabili: ostacoli. Prima di utilizzare la macchina accertarsi dell'esistenza di eventuali vincoli derivanti da: ostacoli (in altezza ed in larghezza), limiti d'ingombro, ecc..  
Percorsi carrabili: scarpate. Quando possibile, evitare di far funzionare la macchina nelle immediate vicinanze di scarpate, sia che si trovino a valle che a monte della macchina.  
Percorsi carrabili: vincoli geomorfologici. Prima di movimentare la macchina accertarsi dell'esistenza di eventuali vincoli derivanti da:  
- limitazioni di carico (terreno, pavimentazioni, rampe, opere di sostegno);  
- pendenza del terreno.  
Percorsi carrabili e pedonali del cantiere. Rispettare scrupolosamente la viabilità predisposta, senza invadere i percorsi pedonali.  
Portata della macchina. Non deve essere mai superata la portata massima consentita per la macchina; ugualmente non è consentito superare l'ingombro massimo.  
Sradicamento di alberi. Durante l'operazione di abbattimento di alberi, accertarsi di non aver posizionato la macchina, o parte di essa, dove potrebbero trovarsi le radici, per evitare che esse, sollevandosi, possano far ribaltare la macchina. Prima di utilizzare la macchina per tale operazione, accertarsi che la stessa sia munita di cabina capace di resistere alla eventuale caduta di rami, anche di grosse dimensioni.  
Percorsi carrabili: sosta dei mezzi d'opera. Si dovrà provvedere, tutte le volte che un mezzo d'opera interrompe le lavorazioni, a spegnere il motore, posizionare i comandi in folle ed inserire il freno di stazionamento. Per far sostare il mezzo, bisognerà scegliere una zona dove non operino altre macchine e priva di traffico veicolare; ove ciò non fosse possibile, segnalare adeguatamente la presenza del mezzo in

sosta. Bisognerà, inoltre, scegliere con attenzione il piano di stazionamento, assicurandosi, anzitutto, che il terreno abbia adeguata capacità portante; in particolare, nel caso di sosta su piano in pendenza, dovrà posizionarsi il mezzo d'opera trasversalmente alla pendenza, verificando l'assenza del pericolo di scivolamento e ribaltamento.

Limiti di velocità nel cantiere. Adeguare la velocità ai limiti stabiliti nel cantiere e comunque a valori tali da poterne mantenere costantemente il controllo. Al di fuori dei percorsi stabiliti ed in prossimità dei posti di lavoro si deve transitare a passo d'uomo.

- b) Percorsi carrabili: azionamento del ribaltabile;

*Prescrizioni Esecutive:* In nessun caso deve essere azionato il ribaltabile con il mezzo in posizione inclinata.

#### 17) Rumore: dBA 80 / 85;

##### **Rischio: Rumore dBA 80 / 85**

Danni all'apparato uditivo, causata da prolungata esposizione al rumore prodotto da lavorazioni o attrezzature: esposizione compresa tra 80 e 85 dBA.

##### **Misure Preventive e Protettive relative al rischio:**

- a) Protezione da rumore: dBA 80 / 85;

*Prescrizioni Organizzative:* Controllo sanitario: esposizioni tra 80 e 85 dBA. Il controllo sanitario è esteso ai lavoratori la cui esposizione quotidiana personale sia compresa tra 80 dBA e 85 dBA qualora i lavoratori interessati ne facciano richiesta e il medico competente ne confermi l'opportunità, anche al fine di individuare eventuali effetti extrauditivi.

Detto controllo comprende:

a) una visita medica preventiva, integrata da un esame della funzione uditiva eseguita nell'osservanza dei criteri riportati nell'allegato VII, per accertare l'assenza di controindicazioni al lavoro specifico ai fini della valutazione dell'idoneità dei lavoratori;

b) visite mediche periodiche, integrate dall'esame della funzione uditiva, per controllare lo stato di salute dei lavoratori ed esprimere il giudizio di idoneità. Esse devono tenere conto, oltre che dell'esposizione, anche della sensibilità acustica individuale. La prima di tali visite è effettuata non oltre un anno dopo la visita preventiva.

La frequenza delle visite successive è stabilita dal medico competente.

Il datore di lavoro, in conformità al parere del medico competente, adotta misure preventive e protettive per singoli lavoratori, al fine di favorire il recupero audiologico. Tali misure possono comprendere la riduzione dell'esposizione quotidiana personale del lavoratore, conseguita mediante opportune misure organizzative.

Informazione e formazione: esposizione tra 80 e 85 dBA. Nelle attività che comportano un valore dell'esposizione quotidiana personale di un lavoratore al rumore superiore a 80 dBA, il datore di lavoro provvede a che i lavoratori ovvero i loro rappresentanti vengano informati su:

a) i rischi derivanti all'udito dall'esposizione al rumore;

b) le misure adottate;

c) le misure di protezione cui i lavoratori debbono conformarsi;

d) la funzione dei mezzi individuali di protezione, le circostanze in cui ne è previsto l'uso e le modalità di uso;

e) il significato ed il ruolo del controllo sanitario per mezzo del medico competente;

f) i risultati ed il significato della valutazione del rumore durante il lavoro.

Obblighi del datore di lavoro: misure organizzative. Il datore di lavoro riduce al minimo, in relazione alle conoscenze acquisite in base al progresso tecnico, i rischi derivanti dall'esposizione al rumore mediante misure tecniche, organizzative e procedurali, concretamente attuabili, privilegiando gli interventi alla fonte.

Obblighi del datore di lavoro: acquisto di nuove macchine. Il datore di lavoro privilegia, all'atto dell'acquisto di nuovi utensili, macchine, apparecchiature, quelli che producono, nelle normali condizioni di funzionamento, il più basso livello di rumore.

*Prescrizioni Esecutive:* Mezzi di protezione individuali dell'udito adeguati. I mezzi individuali di protezione dell'udito sono considerati adeguati se, correttamente usati, mantengono un livello di rischio uguale od inferiore a quello derivante da un'esposizione quotidiana personale di 90 dBA.

#### 18) Scivolamenti e cadute;

Scivolamenti e cadute sul piano di lavoro, provocati da presenza di grasso o sporco sui punti di appiglio (nel caso di salita su mezzi o macchine), o da cattive condizioni del posto di lavoro (come ad esempio disordine per presenza di residui sparsi delle lavorazioni), o da cattive condizioni della viabilità pedonale.

##### **Misure Preventive e Protettive relative al rischio:**

- a) Salita sulla macchina: prevenzioni a "Scivolamenti, ecc.";

*Prescrizioni Esecutive:* Salita sulla macchina: appigli vietati. Nel salire sulla macchina è assolutamente vietato utilizzare come appigli le tubazioni flessibili o le leve dei comandi.

Salita sulla macchina: condizioni degli appigli. Eliminare la eventuale presenza di grasso sugli scalini d'accesso, le maniglie e gli appigli, al fine di evitare scivolamenti con pericolose cadute.

Salita sulla macchina: condizioni del terreno. Prestare attenzione alle condizioni del terreno immediatamente attiguo alla macchina, onde evitare scivolamenti o cadute sul luogo di lavoro.

Salita sulla macchina: divieto. Non salire o scendere mai dalla macchina quando questa è in movimento.

- b) Trasporto persone sulla macchina;

*Prescrizioni Esecutive:* Non trasportare persone sulla macchina, a meno che non siano stati predisposti idonei dispositivi atti ad evitare le cadute.

#### **Misure Preventive e Protettive relative alla Macchina:**

##### 1) Dumper: misure preventive e protettive;

*Prescrizioni Esecutive:* PRIMA DELL'USO: controlla tutti i dispositivi di segnalazione (acustici e luminosi) e i gruppi ottici di illuminazione; controlla tutti i comandi e i dispositivi frenanti; nel cantiere procedi a velocità moderata, nel rispetto dei limiti ivi stabiliti; in prossimità dei posti di lavoro procedi a passo d'uomo; controlla i percorsi e le aree di manovra richiedendo, se necessario, la predisposizione di adeguati rafforzamenti; durante gli spostamenti del mezzo, aziona il girofaro; controlla che lungo i percorsi carrabili del cantiere e, in particolare, nella zona di lavoro non vi sia la presenza di sottoservizi (cavi, tubazioni, ecc. per il passaggio di gas, energia elettrica, acqua, fognature, linee telefoniche, ecc.); se devi effettuare manovre in spazi ristretti o in condizioni di limitata visibilità, richiedi l'intervento di personale a terra.

DURANTE L'USO: impedisci a chiunque di farsi trasportare all'interno del cassone; evita di percorrere in retromarcia lunghi percorsi; effettua gli spostamenti con il cassone in posizione di riposo; evita assolutamente di azionare il ribaltabile se il mezzo è in posizione inclinata o in condizioni di stabilità precaria; provvedi a delimitare il raggio d'azione del mezzo; cura la strumentazione ed i comandi, mantenendoli sempre puliti e privi di grasso, ecc.; evita assolutamente di effettuare manutenzioni su organi in movimento; durante i rifornimenti, spegni il motore, evita di fumare ed accertati dell'assenza di fiamme libere in adiacenza del mezzo; informa tempestivamente il preposto e/o il datore di lavoro, di malfunzionamenti o pericoli che dovessero evidenziarsi durante il lavoro.

DOPO L'USO: accertati di aver azionato il freno di stazionamento quando riponi il mezzo; effettua tutte le operazioni di revisione e manutenzione della macchina (ponendo particolare attenzione ai freni ed ai pneumatici) secondo quanto indicato nel libretto del mezzo e



- sempre dopo esserti accertato che i motori siano spenti e non riavviabili da terzi accidentalmente.
- 2) DPI: operatore dumper;  
*Prescrizioni Organizzative:* Devono essere forniti al lavoratore adeguati dispositivi di protezione individuale: a) guanti; b) casco; c) calzature di sicurezza; d) indumenti protettivi (tute); e) maschere (se presenti nell'aria polveri o sostanze nocive); f) occhiali (se presente il rischio di schizzi); g) otoprotettori
- 3) Requisiti generali comuni a utensili, attr. a motore o macchinari, mezzi d'opera;  
*Prescrizioni Organizzative:* Documentazione allegata. L'attrezzatura a motore, il macchinario o il mezzo d'opera in oggetto, deve essere accompagnato, oltre che dalle normali informazioni di carattere strettamente tecnico, dal libretto di garanzia e dalle istruzioni d'uso e manutenzione, con le indicazioni necessarie per eseguire, senza alcun rischio, la messa in funzione e l'utilizzazione, il trasporto, l'eventuale installazione e/o montaggio (smontaggio), la regolazione, la manutenzione e le riparazioni. Tale documentazione deve, inoltre, fornire tutte le informazioni sull'emissione di potenza sonora e sulle vibrazioni prodotte.  
Vendita o noleggio: disposizioni. Sono vietati la fabbricazione, la vendita, il noleggio e la concessione in uso di attrezzatura a motore, macchinari, mezzi d'opera e di impianti non rispondenti alle disposizioni legislative e regolamentari vigenti in materia di sicurezza. Chiunque concede in locazione finanziaria beni assoggettati a forme di certificazione o di omologazione obbligatoria è tenuto a che i medesimi siano accompagnati dalle previste certificazioni o dagli altri documenti previsti dalla legge.  
Protezione e sicurezza delle macchine. Le parti di macchine, macchinari o attrezzi che costituiscano un pericolo, dovranno essere protetti o segregati o provvisti di dispositivi di sicurezza.  
Manutenzione: norme generali. Tutti gli organi mobili dovranno essere lubrificati, se previsto dal libretto di manutenzione, avendo cura di ripristinare tutte le protezioni asportate, manomesse o danneggiate (schermi di protezione per ingranaggi, carter, ecc.). Deve essere evidenziata la presenza di punti di ossidazione che possa compromettere la funzionalità della macchina e, se necessario bisognerà provvedere alla relativa rimozione e verniciatura.  
Manutenzione: verifiche periodiche. Prima dell'introduzione in cantiere di utensili, attrezzature a motore, macchinari e mezzi d'opera, e periodicamente durante le lavorazioni, dovranno essere eseguite accurate verifiche sullo stato manutentivo ad opera di personale qualificato in grado di procedere alle eventuali necessarie riparazioni.  
Operazioni di regolazione e/o riparazione. Qualora vengano compiute operazioni di regolazione, riparazione o sostituzione di parti della macchina, bisognerà:  
 utilizzare solo ricambi ed accessori originali, come previsto nel libretto di manutenzione;  
 non modificare alcuna parte della macchina.  
 Ultimata la manutenzione e prima di rimettere in funzione la macchina, accertarsi di aver riposto tutti gli attrezzi utilizzati.
- 4) Efficienza della macchina e dispositivi di segnalazione;  
*Prescrizioni Organizzative:* La macchina deve essere dotata di appropriati dispositivi acustici e luminosi di segnalazione e di avvertimento, nonché di illuminazione del campo di manovra.  
*Prescrizioni Esecutive:* Controllare l'efficienza dei freni, delle luci, dei dispositivi acustici e luminosi e di tutti i comandi e circuiti di manovra.
- 5) Cabina di guida: requisiti;  
*Prescrizioni Organizzative: Cabina di guida: protezioni.* La macchina deve essere dotata di cabina di protezione per i casi di rovesciamento e caduta di oggetti dall'alto. (ROPS e FOPS)  
*Prescrizioni Esecutive: Cabina di guida: ordine.* Mantenere il posto guida libero da oggetti, attrezzi, ecc., soprattutto se non fissati adeguatamente.  
Cabina di guida: regolazione del sedile. Prima di iniziare la lavorazione, regolare e bloccare il sedile di guida.  
Cabina di guida: trasporto persone. Non trasportare persone se non all'interno della cabina di guida, sempre che questa sia idonea allo scopo e gli eventuali trasportati non costituiscano intralcio alle manovre.
- 6) DPI: operatore dumper;  
*Prescrizioni Organizzative:* Devono essere forniti al lavoratore adeguati dispositivi di protezione individuale: a) guanti; b) casco; c) calzature di sicurezza; d) indumenti protettivi (tute).  
*Prescrizioni Esecutive:* Durante le lavorazioni, devono essere utilizzati i seguenti dispositivi di prevenzione individuale: a) guanti; b) casco; c) calzature di sicurezza; d) indumenti protettivi (tute).

## Escavatore

L'escavatore è una macchina particolarmente versatile che può essere indifferentemente utilizzata per gli scavi di sbancamento o a sezione obbligata, per opere di demolizioni, per lo scavo in galleria, semplicemente modificando l'utensile disposto alla fine del braccio meccanico.

Nel caso di utilizzo per scavi, l'utensile impiegato è una benna che può essere azionata mediante funi o un sistema oleodinamico.

L'escavatore è costituito da: a) un corpo base che, durante la lavorazione resta normalmente fermo rispetto al terreno e nel quale sono posizionati gli organi per il movimento della macchina sul piano di lavoro; b) un corpo rotabile (torretta) che, durante le lavorazioni, può ruotare di 360 gradi rispetto al corpo base e nel quale sono posizionati sia la postazione di comando che il motore e l'utensile funzionale.

### Rischi generati dall'uso della Macchina:

- 1) Caduta di materiale dall'alto o a livello;  
 Lesioni (schiacciamenti, cesoiamenti, colpi, impatti, tagli) causate dall'investimento di masse cadute dall'alto o a livello: materiali caduti durante il trasporto con gru, argani ecc., o da autocarri, dumper, carrelli elevatori ecc., o da opere provvisorie, o per ribaltamento delle stesse, di mezzi di sollevamento, di attrezzature, ecc.;  
 materiali frantumati proiettati a distanza al seguito di demolizioni effettuate mediante esplosivo o a spinta.  
**Misure Preventive e Protettive relative al rischio:**  
 a) Prevenzioni a "Caduta di materiale dall'alto" comuni ai mezzi d'opera;  
*Prescrizioni Esecutive: Trasporto dei carichi.* Evitare di effettuare brusche manovre di avvio o di arresto, in particolare a macchina carica.  
 Sistemazione del carico sulla macchina. Assicurarsi che il carico da trasportare sia sempre ben sistemato.  
 b) Movimentazione carichi;  
*Prescrizioni Esecutive:* Non alzare e traslare i carichi al di sopra delle zone dove lavorano o sostano persone.
- 2) Cesoiamenti, stritolamenti, impatti, lacerazioni;  
 Ferite e lesioni (cesoiamenti, stritolamenti, impatti, lacerazioni) causate da contatti accidentali con organi mobili di macchine o mezzi, o per collisioni con ostacoli o altri mezzi presenti nell'area del cantiere.  
**Misure Preventive e Protettive relative al rischio:**  
 a) Prevenzioni generali a "Cesoiamenti, ecc.", comuni a utensili, attr. a motore o macchinari, mezzi d'opera;  
*Prescrizioni Esecutive: Rimozione delle protezioni e dei dispositivi di sicurezza.* Le protezioni ed i dispositivi di sicurezza di attrezzature, macchinari e mezzi d'opera non devono essere rimossi se non nei casi di assoluta necessità o per operazioni di manutenzione espressamente previste nelle istruzioni fornite dal produttore. Qualora debba provvedersi alla loro rimozione (previo



permesso preventivo del preposto o del datore di lavoro), dovranno adottarsi contemporaneamente misure atte a mettere in evidenza e a ridurre al limite minimo possibile il pericolo che ne deriva. Il ricollocamento nella sede originaria delle protezioni o dei dispositivi di sicurezza rimossi, dovrà avvenire non appena siano cessate le ragioni che ne hanno reso necessaria la loro temporanea rimozione.

**Manutenzione:** divieto con la macchina in funzione. Non è consentito pulire, oliare o ingrassare gli organi mobili, né eseguire qualsiasi operazione di registrazione o di riparazione di attrezzature, macchinari o mezzi d'opera qualora siano in funzione, salvo non risulti espressamente indicato (con le relative procedure esecutive) nelle istruzioni di manutenzione.

- b) Posizione di guida del conducente;

**Prescrizioni Esecutive:** Mantenere sempre la testa, il corpo e gli arti, dentro la cabina di guida, in modo da non esporsi ad eventuali rischi all'esterno (ostacoli fissi, rami, altri automezzi, caduta gravi, ecc.).

- c) Raggio d'azione dei mezzi d'opera;

**Prescrizioni Organizzative:** Predisporre sbarramenti e segnaletica di sicurezza intorno all'area di azione dei mezzi d'opera

**Prescrizioni Esecutive:** Controllare, prima di iniziare la lavorazione, che le eventuali persone stazionanti in prossimità della macchina, siano al di fuori del raggio di azione della stessa.

- 3) Getti o schizzi;

Lesioni riguardanti qualsiasi parte del corpo durante i lavori, a freddo o a caldo, eseguiti a mano o con utensili, con materiali, sostanze, prodotti, attrezzature che possono dare luogo a getti e/o schizzi pericolosi per la salute.

Lesioni riguardanti qualsiasi parte del corpo conseguenti alla proiezione di schegge durante lavorazioni eseguite direttamente o in postazioni di lavoro limitofe.

#### **Misure Preventive e Protettive relative al rischio:**

- a) Prevenzioni a "Getti, ecc." comuni ai mezzi d'opera;

**Prescrizioni Esecutive:** Impianto oleodinamico: verifiche durante il lavoro. Durante la lavorazione, devono essere frequentemente verificati i tubi e gli attacchi degli impianti oleodinamici.

Impianto oleodinamico: verifiche preventive. All'inizio di ciascun turno di lavoro va accuratamente verificata l'integrità dei tubi flessibili e dell'impianto oleodinamico in genere.

Interventi sull'impianto oleodinamico. Qualora fosse necessario intervenire su parti dell'impianto oleodinamico della macchina, bisognerà accertarsi preventivamente che la pressione sia nulla. La ricerca di un eventuale foro su un flessibile della macchina, dovrà eseguirsi sempre con molta cautela, e preventivamente muniti di occhiali di protezione.

- b) Sostituzione dei denti delle benne;

**Prescrizioni Esecutive:** La sostituzione dei denti delle benne deve essere eseguita sempre utilizzando occhiali protettivi, al fine di evitare che le schegge, proiettate dai colpi di martello necessari per la sostituzione dei denti stessi, possano ledere gli occhi dell'operaio impegnato nell'operazione.

- 4) Inalazione polveri, fibre, gas, vapori;

Danni all'apparato respiratorio ed in generale alla salute del lavoratore, derivanti dall'esposizione a materiali in grana minuta, o rilascianti fibre minute, o che possono dar luogo a sviluppo di polveri, gas, vapori, nebbie, aerosol.

Intossicazione causata dall'inalazione dei gas di scarico di motori a combustione o di fumi o di ossidi (ossidi di zinco, di carbonio, di azoto, di piombo, ecc.) tossici originati durante la combustione o la saldatura o il taglio termico di materiali di varia natura.

#### **Misure Preventive e Protettive relative al rischio:**

- a) Ambienti confinati: macchine con motore endotermico;

**Prescrizioni Organizzative:** L'uso di macchine con motore endotermico in ambienti confinati è consentito solo in presenza di ventilazione sufficiente a smaltire i gas di scarico o, nel caso di ventilazione insufficiente, alla predisposizione di adeguati sistemi di aspirazione e/o scarico od alla presenza di un depuratore, ad acqua o catalitico, per i gas combustibili.

**Prescrizioni Esecutive:** Prima e durante le lavorazioni è necessario verificare lo stato degli attacchi degli organi di scarico e che tali organi non interferiscano con prese d'aria di condizionatori o di altre macchine.

- b) Inumidimento del materiale;

**Prescrizioni Esecutive:** Quando non sono attuabili le misure tecniche di prevenzione e la natura del materiale polveroso lo consenta, si deve provvedere all'inumidimento del materiale stesso.

- c) Dispositivi di protezione dalle polveri: condizioni di utilizzo;

**Prescrizioni Organizzative:** I lavoratori esposti a specifici rischi di inalazioni pericolose di gas, polveri o fumi nocivi devono avere a disposizione maschere respiratorie o altri dispositivi idonei, da conservarsi in luogo adatto facilmente accessibile e noto al personale.

**Prescrizioni Esecutive:** Qualora per difficoltà di ordine ambientale od altre cause tecnicamente giustificate sia ridotta l'efficacia dei mezzi generali di prevenzione delle polveri, i lavoratori devono essere muniti e fare uso di idonee maschere antipolvere.

- 5) Investimento e ribaltamento;

Lesioni (schiacciamenti, cesoiamenti, stritolamenti, impatti, tagli) causate dall'investimento ad opera di macchine operatrici o conseguenti al ribaltamento delle stesse.

#### **Misure Preventive e Protettive relative al rischio:**

- a) Prevenzioni a "Investimenti, ecc." comuni ai mezzi d'opera;

**Prescrizioni Organizzative:** Manovra di retromarcia o con scarsa visibilità. Predisporre personale a terra per coadiuvare il pilota della macchina nelle operazioni di retromarcia, o in condizioni di scarsa visibilità.

**Prescrizioni Esecutive:** Norme generali di guida nel cantiere. Tenersi a distanza di sicurezza dai mezzi operativi in movimento. Prestare attenzione alle segnalazioni acustiche e/o luminose ed alla segnaletica di sicurezza.

Fermo meccanico. Predisporre idoneo "fermo meccanico", qualora si stazioni in prossimità di scarpate.

Girofaro. Segnalare l'operatività del mezzo nell'area di cantiere con l'azionamento del girofaro.

Lavori notturni. In caso di lavori notturni, verificare, preventivamente ed attentamente, la zona di lavoro; utilizzare comunque, tutte le luci disponibili sulla macchina.

Manovra di retromarcia o con scarsa visibilità. Prima di iniziare il movimento della macchina in retromarcia, il conduttore dovrà accertarsi che la zona sia libera da ostacoli e da eventuale personale: a questo scopo verrà assistito da personale a terra.

Percorsi carrabili: ostacoli. Prima di utilizzare la macchina accertarsi dell'esistenza di eventuali vincoli derivanti da: ostacoli (in altezza ed in larghezza), limiti d'ingombro, ecc..

Percorsi carrabili: scarpate. Quando possibile, evitare di far funzionare la macchina nelle immediate vicinanze di scarpate, sia che si trovino a valle che a monte della macchina.

Percorsi carrabili: vincoli geomorfologici. Prima di movimentare la macchina accertarsi dell'esistenza di eventuali vincoli derivanti da:

- limitazioni di carico (terreno, pavimentazioni, rampe, opere di sostegno);

- pendenza del terreno.

Percorsi carrabili e pedonali del cantiere. Rispettare scrupolosamente la viabilità predisposta, senza invadere i percorsi pedonali.

Portata della macchina. Non deve essere mai superata la portata massima consentita per la macchina; ugualmente non è consentito superare l'ingombro massimo.

Sradicamento di alberi. Durante l'operazione di abbattimento di alberi, accertarsi di non aver posizionato la macchina, o parte di essa, dove potrebbero trovarsi le radici, per evitare che esse, sollevandosi, possano far ribaltare la macchina. Prima di utilizzare la macchina per tale operazione, accertarsi che la stessa sia munita di cabina capace di resistere alla eventuale caduta di rami, anche di grosse dimensioni.

Percorsi carrabili: sosta dei mezzi d'opera. Si dovrà provvedere, tutte le volte che un mezzo d'opera interrompe le lavorazioni, a spegnere il motore, posizionare i comandi in folle ed inserire il freno di stazionamento. Per far sostare il mezzo, bisognerà scegliere una zona dove non operino altre macchine e priva di traffico veicolare; ove ciò non fosse possibile, segnalare adeguatamente la presenza del mezzo in sosta. Bisognerà, inoltre, scegliere con attenzione il piano di stazionamento, assicurandosi, anzitutto, che il terreno abbia adeguata capacità portante; in particolare, nel caso di sosta su piano in pendenza, dovrà posizionarsi il mezzo d'opera trasversalmente alla pendenza, verificando l'assenza del pericolo di scivolamento e ribaltamento.

Limiti di velocità nel cantiere. Adeguare la velocità ai limiti stabiliti nel cantiere e comunque a valori tali da poterne mantenere costantemente il controllo. Al di fuori dei percorsi stabiliti ed in prossimità dei posti di lavoro si deve transitare a passo d'uomo.

b) **Abbassamento dell'attrezzatura di lavoro;**

*Prescrizioni Esecutive:* Ogni qualvolta si abbandoni il posto di guida, si dovrà preventivamente provvedere ad abbassare le attrezzature di lavoro (scavo, trasporto, scarico, ecc.) appoggiandole sul terreno: tale manovra dovrà essere preceduta da adeguata segnalazione acustica e verifica della presenza di persone intorno alla macchina (in questo caso provvedere all'allontanamento) e dovrà essere eseguita lentamente e solo dalla posizione di guida.

c) **Posizione dell'attrezzatura di lavoro;**

*Prescrizioni Esecutive:* Durante gli spostamenti tenere l'attrezzatura di lavoro ad una altezza dal terreno tale da assicurare una buona visibilità e stabilità.

6) **Rumore: dBA 85 / 90;**

**Rischio: Rumore dBA 85 / 90**

Danni all'apparato uditivo, causata da prolungata esposizione al rumore prodotto da lavorazioni o attrezzature: esposizione compresa tra 85 e 90 dBA.

**Misure Preventive e Protettive relative al rischio:**

a) **Protezione da rumore: dBA 85 / 90;**

*Prescrizioni Organizzative: Controllo sanitario: esposizioni >85 dBA.* I lavoratori la cui esposizione quotidiana personale al rumore supera 85 dBA, indipendentemente dall'uso di mezzi individuali di protezione, devono essere sottoposti a controllo sanitario.

Detto controllo comprende:

a) una visita medica preventiva, integrata da un esame della funzione uditiva eseguita nell'osservanza dei criteri riportati nell'allegato VII del DPR 277/91, per accertare l'assenza di controindicazioni al lavoro specifico ai fini della valutazione dell'idoneità dei lavoratori;

b) visite mediche periodiche, integrate dall'esame della funzione uditiva, per controllare lo stato di salute dei lavoratori ed esprimere il giudizio di idoneità. Esse devono tenere conto, oltre che dell'esposizione, anche della sensibilità acustica individuale. La prima di tali visite è effettuata non oltre un anno dopo la visita preventiva.

La frequenza delle visite successive è stabilita dal medico competente.

Gli intervalli non possono essere comunque superiori a due anni per lavoratori la cui esposizione quotidiana personale non supera 90 dBA e ad un anno nei casi di esposizione quotidiana personale superiore a 90 dBA.

Il datore di lavoro, in conformità al parere del medico competente, adotta misure preventive e protettive per singoli lavoratori, al fine di favorire il recupero audiologico. Tali misure possono comprendere la riduzione dell'esposizione quotidiana personale del lavoratore, conseguita mediante opportune misure organizzative.

Esposizione tra 85 e 90 dBA: adempimenti. Il datore di lavoro fornisce i mezzi individuali di protezione dell'udito a tutti i lavoratori la cui esposizione quotidiana personale può verosimilmente superare 85 dBA.

I mezzi individuali di protezione dell'udito sono adattati al singolo lavoratore ed alle sue condizioni di lavoro, tenendo conto della sicurezza e della salute.

I lavoratori ovvero i loro rappresentanti sono consultati per la scelta dei modelli dei mezzi di protezione individuale dell'udito.

Informazione e formazione: esposizione >85 dBA. Nelle attività che comportano un valore dell'esposizione quotidiana personale di un lavoratore al rumore superiore a 85 dBA, il datore di lavoro provvede a che i lavoratori ovvero i loro rappresentanti vengano informati su:

a) i rischi derivanti all'udito dall'esposizione al rumore;

b) le misure adottate;

c) le misure di protezione cui i lavoratori debbono conformarsi;

d) la funzione dei mezzi individuali di protezione, le circostanze in cui ne è previsto l'uso e le corrette modalità di uso;

e) il significato ed il ruolo del controllo sanitario per mezzo del medico competente;

f) i risultati ed il significato della valutazione del rumore durante il lavoro.

g) l'uso corretto, ai fini della riduzione al minimo dei rischi per l'udito, degli utensili, macchine, apparecchiature che, utilizzati in modo continuativo, producono un'esposizione quotidiana personale di un lavoratore al rumore pari o superiore a 85 dBA.

Obblighi del datore di lavoro: misure organizzative. Il datore di lavoro riduce al minimo, in relazione alle conoscenze acquisite in base al progresso tecnico, i rischi derivanti dall'esposizione al rumore mediante misure tecniche, organizzative e procedurali, concretamente attuabili, privilegiando gli interventi alla fonte.

Obblighi del datore di lavoro: acquisto di nuove macchine. Il datore di lavoro privilegia, all'atto dell'acquisto di nuovi utensili, macchine, apparecchiature, quelli che producono, nelle normali condizioni di funzionamento, il più basso livello di rumore.

*Prescrizioni Esecutive: Mezzi di protezione individuali dell'udito adeguati.* I mezzi individuali di protezione dell'udito sono considerati adeguati se, correttamente usati, mantengono un livello di rischio uguale od inferiore a quello derivante da un'esposizione quotidiana personale di 90 dBA.

7) **Scivolamenti e cadute;**

Scivolamenti e cadute sul piano di lavoro, provocati da presenza di grasso o sporco sui punti di appiglio (nel caso di salita su mezzi o macchine), o da cattive condizioni del posto di lavoro (come ad esempio disordine per presenza di residui sparsi delle lavorazioni), o da cattive condizioni della viabilità pedonale.

**Misure Preventive e Protettive relative al rischio:**

a) **Salita sulla macchina: prevenzioni a "Scivolamenti, ecc.;"**

*Prescrizioni Esecutive: Salita sulla macchina: appigli vietati.* Nel salire sulla macchina è assolutamente vietato utilizzare come appigli le tubazioni flessibili o le leve dei comandi.

Salita sulla macchina: condizioni degli appigli. Eliminare la eventuale presenza di grasso sugli scalini d'accesso, le maniglie e gli appigli, al fine di evitare scivolamenti con pericolose cadute.

Salita sulla macchina: condizioni del terreno. Prestare attenzione alle condizioni del terreno immediatamente attiguo alla macchina, onde evitare scivolamenti o cadute sul luogo di lavoro.

- Salita sulla macchina: divieto. Non salire o scendere mai dalla macchina quando questa è in movimento.
- b) Trasporto persone sulla macchina;  
*Prescrizioni Esecutive:* Non trasportare persone sulla macchina, a meno che non siano stati predisposti idonei dispositivi atti ad evitare le cadute.
- 8) Vibrazioni;  
 Danni all'apparato scheletrico e muscolare causate dalle vibrazioni trasmesse al lavoratore da macchine o parti di esse.  
**Misure Preventive e Protettive relative al rischio:**
- a) Prevenzioni generali a "Vibrazioni", comuni a utensili, attr. a motore o macchinari, mezzi d'opera;  
*Prescrizioni Organizzative:* Vibrazioni: turni di lavoro. Ove il tipo di lavorazione o la macchina impiegata sottopongano il lavoratore a vibrazioni intense e prolungate, dovranno essere evitati turni di lavoro lunghi e continui.  
*Prescrizioni Esecutive:* Dispositivi antivibrazioni. Prima di iniziare la lavorazione, devono essere controllati tutti i dispositivi atti a ridurre le vibrazioni prodotte dalla macchina.
- b) Cabina di guida: posto del conducente;  
*Prescrizioni Organizzative:* Il posto di guida dovrà essere del tipo antivibrante.
- 9) Caduta dall'alto;  
 10) Caduta di materiale dall'alto o a livello;  
 11) Cesoiamenti, stritolamenti, impatti, lacerazioni;  
 12) Elettrocuzione;  
 13) Getti o schizzi;  
 14) Inalazione polveri, fibre, gas, vapori;  
 15) Incendi o esplosioni;  
 16) Investimento e ribaltamento;  
 17) Rumore: dBA 85 / 90;  
 18) Scivolamenti e cadute;  
 19) Vibrazioni;  
 20) Caduta dall'alto;  
 Caduta di persone dall'alto, in seguito alla perdita di equilibrio del lavoratore e/o all'assenza di adeguate protezioni (collettive od individuali), da opere provvisorie, gru od autogrù, fori nei solai o balconate o rampe di scale o scavi, o da mezzi per scavo o trasporto, o da qualsiasi altra postazione di lavoro sopraelevata.  
**Misure Preventive e Protettive relative al rischio:**
- a) Benna;  
*Prescrizioni Esecutive:* Non utilizzare la benna per trasportare o sollevare persone.
- 21) Elettrocuzione;  
 Elettrocuzione per contatto diretto o indiretto con parti dell'impianto elettrico in tensione.  
 Folgorazione dovuta a caduta di fulmini in prossimità del lavoratore.  
**Misure Preventive e Protettive relative al rischio:**
- a) Disposizioni comuni a tutti i lavoratori;  
*Prescrizioni Organizzative:* Lavori in prossimità di linee elettriche. Non possono essere eseguiti lavori in prossimità di linee elettriche aeree a distanza minore di m 5 a meno che, previa segnalazione all'esercente le linee elettriche, non si provveda ad una adeguata protezione atta ad evitare accidentali contatti o pericolosi avvicinamenti ai conduttori delle linee stesse.  
Lampade portatili. Le lampade portatili devono essere:
- a) costruite con doppio isolamento;  
 b) alimentate con bassissima tensione di sicurezza (24 V forniti mediante trasformatore di sicurezza) ovvero mediante separazione elettrica singola (220 V forniti mediante trasformatore di isolamento);  
 c) provviste di idoneo involucro di vetro ed avere il portalampada e l'impugnatura costituita di materiale isolante non igroscopico;  
 d) devono essere protette contro i danni accidentali tramite una griglia di protezione;  
 e) provviste di cavo di alimentazione di tipo H07RN-F con una sezione minima dei conduttori di 1 mm<sup>2</sup>.  
 Le lampadine usate non dovranno essere di elevata potenza per evitare possibili incendi e cedimento dell'isolamento per il calore prodotto.  
*Prescrizioni Esecutive:* Impianto elettrico: disposizioni generali di comportamento. Particolare cura, volta a salvaguardarne lo stato manutentivo, deve essere tenuta da parte dei lavoratori nei confronti dell'impianto elettrico di cantiere (in particolare nei confronti dei cavi, dei contatti, degli interruttori, delle prese di corrente, delle custodie di tutti gli elementi in tensione), data la sua pericolosità e la rapida usura cui sono soggette tutte le attrezzature presenti sul cantiere.  
Impianto elettrico: obblighi dei lavoratori. Ciascun lavoratore è tenuto a segnalare immediatamente al proprio superiore la presenza di qualsiasi anomalia dell'impianto elettrico, come ad esempio:  
 apparecchiature elettriche aperte (batterie, interruttori, scatole, ecc.);  
 materiali e apparecchiature con involucri protettivi danneggiati o che presentino segni di bruciature;  
 cavi elettrici nudi o con isolamento rotto.  
Manovre: condizioni di pericolo. E' assolutamente vietato toccare interruttori o pulsanti con le mani bagnate o stando sul bagnato, anche se il grado di protezione delle apparecchiature lo consente.  
 I fili di apparecchi elettrici non devono mai essere toccati con oggetti metallici (tubi e profilati), getti d'acqua, getti di estintori idrici o a schiuma: ove questo risultasse necessario occorre togliere preventivamente tensione al circuito.  
 Non spostare macchine o quadri elettrici inidonei se non dopo aver disinserito l'alimentazione.  
 E' tassativamente vietato utilizzare scale metalliche a contatto con apparecchiature e linee elettriche.  
Lavori in prossimità di linee elettriche. Assicurarsi che nella zona di lavoro, le eventuali linee elettriche aeree, rimangano sempre ad una distanza non inferiore ai cinque metri.  
Quadri elettrici: posizione ed uso degli interruttori d'emergenza. Tutti quelli che operano in cantiere devono conoscere l'esatta posizione e le corrette modalità d'uso degli interruttori di emergenza posizionati sui quadri elettrici presenti nel cantiere.  
Lampade portatili. L'eventuale sostituzione della lampadina di una lampada portatile, dovrà essere seguita solo dopo aver disinserito la spina dalla presa. Usare solo lampade portatili a norma e mai di fattura artigianale.

### Misure Preventive e Protettive relative alla Macchina:

- 1) Requisiti generali comuni a utensili, attr. a motore o macchinari, mezzi d'opera;  
*Prescrizioni Organizzative:* Documentazione allegata. L'attrezzatura a motore, il macchinario o il mezzo d'opera in oggetto, deve essere accompagnato, oltre che dalle normali informazioni di carattere strettamente tecnico, dal libretto di garanzia e dalle istruzioni d'uso e manutenzione, con le indicazioni necessarie per eseguire, senza alcun rischio, la messa in funzione e l'utilizzazione, il trasporto, l'eventuale installazione e/o montaggio (smontaggio), la regolazione, la manutenzione e le riparazioni. Tale documentazione deve, inoltre, fornire tutte le informazioni sull'emissione di potenza sonora e sulle vibrazioni prodotte.

- Vendita o noleggio: disposizioni.** Sono vietati la fabbricazione, la vendita, il noleggio e la concessione in uso di attrezzature a motore, macchinari, mezzi d'opera e di impianti non rispondenti alle disposizioni legislative e regolamentari vigenti in materia di sicurezza. Chiunque concede in locazione finanziaria beni assoggettati a forme di certificazione o di omologazione obbligatoria è tenuto a che i medesimi siano accompagnati dalle previste certificazioni o dagli altri documenti previsti dalla legge.
- Protezione e sicurezza delle macchine.** Le parti di macchine, macchinari o attrezzi che costituiscano un pericolo, dovranno essere protetti o segregati o provvisti di dispositivi di sicurezza.
- Manutenzione: norme generali.** Tutti gli organi mobili dovranno essere lubrificati, se previsto dal libretto di manutenzione, avendo cura di ripristinare tutte le protezioni asportate, manomesse o danneggiate (schermi di protezione per ingranaggi, carter, ecc.). Deve essere evidenziata la presenza di punti di ossidazione che possa compromettere la funzionalità della macchina e, se necessario bisognerà provvedere alla relativa rimozione e verniciatura.
- Manutenzione: verifiche periodiche.** Prima dell'introduzione in cantiere di utensili, attrezzature a motore, macchinari e mezzi d'opera, e periodicamente durante le lavorazioni, dovranno essere eseguite accurate verifiche sullo stato manutentivo ad opera di personale qualificato in grado di procedere alle eventuali necessarie riparazioni.
- Operazioni di regolazione e/o riparazione.** Qualora vengano compiute operazioni di regolazione, riparazione o sostituzione di parti della macchina, bisognerà:  
utilizzare solo ricambi ed accessori originali, come previsto nel libretto di manutenzione;  
non modificare alcuna parte della macchina.  
Ultimata la manutenzione e prima di rimettere in funzione la macchina, accertarsi di aver riposto tutti gli attrezzi utilizzati.
- 2) **Cabina di guida: requisiti;**  
**Prescrizioni Organizzative:** Cabina di guida: protezioni. La macchina deve essere dotata di cabina di protezione per i casi di rovesciamento e caduta di oggetti dall'alto. (ROPS e FOPS)  
**Prescrizioni Esecutive:** Cabina di guida: ordine. Mantenere il posto guida libero da oggetti, attrezzi, ecc., soprattutto se non fissati adeguatamente.  
Cabina di guida: regolazione del sedile. Prima di iniziare la lavorazione, regolare e bloccare il sedile di guida.  
Cabina di guida: trasporto persone. Non trasportare persone se non all'interno della cabina di guida, sempre che questa sia idonea allo scopo e gli eventuali trasportati non costituiscano intralcio alle manovre.
- 3) **Efficienza della macchina e dispositivi di segnalazione;**  
**Prescrizioni Organizzative:** La macchina deve essere dotata di appropriati dispositivi acustici e luminosi di segnalazione e di avvertimento, nonché di illuminazione del campo di manovra.  
**Prescrizioni Esecutive:** Controllare l'efficienza dei freni, delle luci, dei dispositivi acustici e luminosi e di tutti i comandi e circuiti di manovra.
- 4) **DPI: operatore escavatore;**  
**Prescrizioni Organizzative:** Devono essere forniti al lavoratore adeguati dispositivi di protezione individuale: a) guanti; b) casco; c) calzature di sicurezza; d) otoprotettori; e) mascherina antipolvere; f) indumenti protettivi (tute).  
**Prescrizioni Esecutive:** Durante le lavorazioni, devono essere utilizzati i seguenti dispositivi di prevenzione individuale: a) guanti; b) casco; c) calzature di sicurezza; d) otoprotettori; e) mascherina antipolvere; f) indumenti protettivi (tute).
- 5) **Escavatore: misure preventive e protettive;**  
**Prescrizioni Esecutive:** PRIMA DELL'USO: controlla tutti i dispositivi di segnalazione (acustici e luminosi) e i gruppi ottici di illuminazione; controlla tutti i comandi e i dispositivi frenanti; disponi affinché la visibilità del posto di guida sia ottimale; controlla, proteggendoti adeguatamente, l'integrità dei componenti dell'impianto oleodinamico, prestando particolare riguardo alle tubazioni flessibili; controlla i percorsi e le aree di manovra richiedendo, se necessario, la predisposizione di adeguati rafforzamenti; nel cantiere procedi a velocità moderata, nel rispetto dei limiti ivi stabiliti; in prossimità dei posti di lavoro procedi a passo d'uomo; durante gli spostamenti del mezzo, aziona il girofaro; controlla che lungo i percorsi carrabili del cantiere e, in particolare, nella zona di lavoro non vi sia la presenza di sottoservizi (cavi, tubazioni, ecc. per il passaggio di gas, energia elettrica, acqua, fognature, linee telefoniche, ecc.); se devi effettuare manovre in spazi ristretti o in condizioni di limitata visibilità, richiedi l'intervento di personale a terra; evita, se non esplicitamente consentito, di transitare o fermarti in prossimità del bordo degli scavi; accertati che il mezzo sia posizionato in maniera da consentire il passaggio pedonale e, comunque, provvedi a delimitare il raggio d'azione del mezzo; verifica che non vi siano linee elettriche interferenti l'area di manovra del mezzo.  
DURANTE L'USO: annuncia l'inizio delle manovre di scavo mediante l'apposito segnalatore acustico; se il mezzo ne è dotato, ricorda di utilizzare sempre gli stabilizzatori prima di iniziare le operazioni di scavo durante il lavoro notturno utilizza gli appositi dispositivi di illuminazione; impedisci a chiunque l'accesso a bordo del mezzo; impedisci a chiunque di farsi trasportare o sollevare all'interno della benna; evita di traslare il carico, durante la sua movimentazione, al di sopra di postazioni di lavoro e/o passaggio; cura la strumentazione ed i comandi, mantenendoli sempre puliti e privi di grasso, ecc.; durante gli spostamenti tenere l'attrezzatura di lavoro ad una altezza dal terreno tale da assicurare una buona visibilità e stabilità; durante le interruzioni momentanee del lavoro, abbassa a terra la benna ed aziona il dispositivo di blocco dei comandi; durante le operazioni di sostituzione dei denti della benna, utilizza sempre occhiali di protezione ed otoprotettori; durante i rifornimenti, spegni il motore, evita di fumare ed accertati dell'assenza di fiamme libere in adiacenza del mezzo; informa tempestivamente il preposto e/o il datore di lavoro, di malfunzionamenti o pericoli che dovessero evidenziarsi durante il lavoro.  
DOPO L'USO: accertati di aver abbassato a terra la benna e di aver azionato il freno di stazionamento ed inserito il blocco dei comandi; effettua tutte le operazioni di revisione e manutenzione della macchina secondo quanto indicato nel libretto del mezzo e sempre dopo esserti accertato che i motori siano spenti e non riavviabili da terzi accidentalmente.
- 6) **DPI: operatore escavatore;**  
**Prescrizioni Organizzative:** Devono essere forniti al lavoratore adeguati dispositivi di protezione individuale: a) guanti; b) casco; c) calzature di sicurezza; d) otoprotettori; e) mascherina antipolvere; f) indumenti protettivi (tute).

### Escavatore con martello demolitore

L'escavatore è una macchina particolarmente versatile che può essere indifferentemente utilizzata per gli scavi di sbancamento o a sezione obbligatoria, per opere di demolizioni, per lo scavo in galleria, semplicemente modificando l'utensile disposto alla fine del braccio meccanico.

Nel caso di utilizzo per demolizioni o scavi in roccia, l'utensile impiegato è un martello demolitore.

L'escavatore è costituito da: a) un corpo base che, durante la lavorazione resta normalmente fermo rispetto al terreno e nel quale sono posizionati gli organi per il movimento della macchina sul piano di lavoro; b) un corpo rotabile (torretta) che, durante le lavorazioni, può ruotare di 360 gradi rispetto al corpo base e nel quale sono posizionati sia la postazione di comando che il motore e l'utensile lavoratore.

#### Rischi generati dall'uso della Macchina:

- 1) Caduta di materiale dall'alto o a livello;
- 2) Cesoiamenti, stritolamenti, impatti, lacerazioni;
- 3) Elettrocuzione;
- 4) Getti o schizzi;



- 5) Inalazione polveri, fibre, gas, vapori;
- 6) Incendi o esplosioni;
- 7) Investimento e ribaltamento;
- 8) Rumore: dBA 85 / 90;
- 9) Scivolamenti e cadute;
- 10) Vibrazioni;

#### Misure Preventive e Protettive relative alla Macchina:

- 1) Escavatore con martello demolitore: misure preventive e protettive;

**Prescrizioni Esecutive:** PRIMA DELL'USO: controlla tutti i dispositivi di segnalazione (acustici e luminosi) e i gruppi ottici di illuminazione; controlla tutti i comandi e i dispositivi frenanti; disponi affinché la visibilità del posto di guida sia ottimale; controlla, proteggendoti adeguatamente, l'integrità dei componenti dell'impianto oleodinamico, prestando particolare riguardo alle tubazioni flessibili; verifica la funzionalità del dispositivo di attacco del martello e le connessioni delle relative tubazioni dell'impianto oleodinamico; controlla i percorsi e le aree di manovra richiedendo, se necessario, la predisposizione di adeguati rafforzamenti; nel cantiere procedi a velocità moderata, nel rispetto dei limiti ivi stabiliti; in prossimità dei posti di lavoro procedi a passo d'uomo; durante gli spostamenti del mezzo, aziona il girofaro; controlla che lungo i percorsi carrabili del cantiere e, in particolare, nella zona di lavoro non vi sia la presenza di sottoservizi (cavi, tubazioni, ecc. per il passaggio di gas, energia elettrica, acqua, fognature, linee telefoniche, ecc.); se devi effettuare manovre in spazi ristretti o in condizioni di limitata visibilità, richiedi l'intervento di personale a terra; evita, se non esplicitamente consentito, di transitare o fermarti in prossimità del bordo degli scavi; valuta, con il preposto e/o il datore di lavoro, la distanza cui collocarsi da strutture pericolanti o da demolire e/o da superfici aventi incerta portanza; provvedi a delimitare il raggio d'azione del mezzo; provvedi a delimitare l'area esposta a livello di rumorosità elevata; verifica che non vi siano linee elettriche interferenti l'area di manovra del mezzo.

**DURANTE L'USO:** annuncia l'inizio delle manovre di demolizione mediante l'apposito segnalatore acustico; se il mezzo ne è dotato, estendi sempre gli stabilizzatori prima di iniziare le operazioni di demolizione; durante il lavoro notturno utilizza gli appositi dispositivi di illuminazione; impedisci a chiunque l'accesso a bordo del mezzo; cura la strumentazione ed i comandi, mantenendoli sempre puliti e privi di grasso, ecc.; durante gli spostamenti tenere l'attrezzatura di lavoro ad una altezza dal terreno tale da assicurare una buona visibilità e stabilità; durante le interruzioni momentanee del lavoro, abbassa a terra lo strumento lavoratore ed aziona il dispositivo di blocco dei comandi; durante i rifornimenti, spegni il motore, evita di fumare ed accertati dell'assenza di fiamme libere in adiacenza del mezzo; informa tempestivamente il preposto e/o il datore di lavoro, di malfunzionamenti o pericoli che dovessero evidenziarsi durante il lavoro.

**DOPO L'USO:** accertati di aver abbassato a terra lo strumento lavoratore e di aver azionato il freno di stazionamento ed inserito il blocco dei comandi; effettua tutte le operazioni di revisione e manutenzione della macchina secondo quanto indicato nel libretto del mezzo e sempre dopo esserti accertato che i motori siano spenti e non riavviabili da terzi accidentalmente.

- 2) DPI: operatore escavatore;

**Prescrizioni Organizzative:** Devono essere forniti al lavoratore adeguati dispositivi di protezione individuale: a) guanti; b) casco; c) calzature di sicurezza; d) otoprotettori; e) mascherina antipolvere; f) indumenti protettivi (tute).

#### Escavatore con pinza idraulica

L'escavatore è una macchina particolarmente versatile che può essere indifferentemente utilizzata per gli scavi di sbancamento o a sezione obbligata, per opere di demolizioni, per lo scavo in galleria, semplicemente modificando l'utensile disposto alla fine del braccio meccanico: consideriamo l'impiego di una pinza idraulica.

Esso è costituito: a) da un corpo base che, durante la lavorazione resta normalmente fermo rispetto al terreno e nel quale sono posizionati gli organi per il movimento della macchina sul piano di lavoro; b) da un corpo rotabile (torretta) che, durante le lavorazioni, può ruotare di 360 gradi rispetto al corpo base e nel quale sono posizionati sia la postazione di comando che il motore e l'utensile lavoratore.

#### Rischi generati dall'uso della Macchina:

- 1) Caduta di materiale dall'alto o a livello;
- 2) Cesoiamenti, stritolamenti, impatti, lacerazioni;
- 3) Elettrocuzione;
- 4) Getti o schizzi;
- 5) Inalazione polveri, fibre, gas, vapori;
- 6) Incendi o esplosioni;
- 7) Investimento e ribaltamento;
- 8) Rumore: dBA 85 / 90;
- 9) Scivolamenti e cadute;
- 10) Vibrazioni;

#### Misure Preventive e Protettive relative alla Macchina:

- 1) Escavatore con pinza idraulica: misure preventive e protettive;

**Prescrizioni Esecutive:** PRIMA DELL'USO: controlla tutti i dispositivi di segnalazione (acustici e luminosi) e i gruppi ottici di illuminazione; controlla tutti i comandi e i dispositivi frenanti; disponi affinché la visibilità del posto di guida sia ottimale; controlla, proteggendoti adeguatamente, l'integrità dei componenti dell'impianto oleodinamico, prestando particolare riguardo alle tubazioni flessibili; verifica la funzionalità del dispositivo di attacco della pinza e le connessioni delle relative tubazioni dell'impianto oleodinamico; controlla i percorsi e le aree di manovra richiedendo, se necessario, la predisposizione di adeguati rafforzamenti; nel cantiere procedi a velocità moderata, nel rispetto dei limiti ivi stabiliti; in prossimità dei posti di lavoro procedi a passo d'uomo; controlla che lungo i percorsi carrabili del cantiere e, in particolare, nella zona di lavoro non vi sia la presenza di sottoservizi (cavi, tubazioni, ecc. per il passaggio di gas, energia elettrica, acqua, fognature, linee telefoniche, ecc.); se devi effettuare manovre in spazi ristretti o in condizioni di limitata visibilità, richiedi l'intervento di personale a terra; evita, se non esplicitamente consentito, di transitare o fermarti in prossimità del bordo degli scavi; valuta, con il preposto e/o il datore di lavoro, la distanza cui collocarsi da strutture pericolanti o da demolire e/o da superfici aventi incerta portanza; provvedi a delimitare il raggio d'azione del mezzo; durante gli spostamenti del mezzo, aziona il girofaro; provvedi a delimitare l'area esposta a livello di rumorosità elevata; verifica che non vi siano linee elettriche interferenti l'area di manovra del mezzo.

**DURANTE L'USO:** annuncia l'inizio delle manovre di demolizione mediante l'apposito segnalatore acustico; se il mezzo ne è dotato, estendi sempre gli stabilizzatori prima di iniziare le operazioni di demolizione; durante il lavoro notturno utilizza gli appositi dispositivi di illuminazione; impedisci a chiunque l'accesso a bordo del mezzo; cura la strumentazione ed i comandi, mantenendoli sempre puliti e privi di grasso, ecc.; durante gli spostamenti tenere l'attrezzatura di lavoro ad una altezza dal terreno tale da assicurare una buona visibilità e stabilità; durante le interruzioni momentanee del lavoro, abbassa a terra lo strumento lavoratore ed aziona il dispositivo di blocco dei comandi; durante i rifornimenti, spegni il motore, evita di fumare ed accertati dell'assenza di fiamme libere in adiacenza del mezzo; informa tempestivamente il preposto e/o il datore di lavoro, di malfunzionamenti o pericoli che dovessero evidenziarsi durante il lavoro.

**DOPO L'USO:** accertati di aver abbassato a terra lo strumento lavoratore e di aver azionato il freno di stazionamento ed inserito il blocco dei

- comandi; effettua tutte le operazioni di revisione e manutenzione della macchina secondo quanto indicato nel libretto del mezzo e sempre dopo esserti accertato che i motori siano spenti e non riavviabili da terzi accidentalmente.
- 2) DPI: operatore escavatore;  
*Prescrizioni Organizzative:* Devono essere forniti al lavoratore adeguati dispositivi di protezione individuale: a) guanti; b) casco; c) calzature di sicurezza; d) otoprotettori; e) mascherina antipolvere; f) indumenti protettivi (tute).

## **Finitrice**

La finitrice è una macchina utilizzata nella realizzazione del manto stradale in conglomerato bituminoso e nella posa in opera del tappetino di usura.

### **Rischi generati dall'uso della Macchina:**

- 1) Cesoiamenti, stritolamenti, impatti, lacerazioni;  
Ferite e lesioni (cesoiamenti, stritolamenti, impatti, lacerazioni) causate da contatti accidentali con organi mobili di macchine o mezzi, o per collisioni con ostacoli o altri mezzi presenti nell'area del cantiere.
- Misure Preventive e Protettive relative al rischio:**
- a) Prevenzioni generali a "Cesoiamenti, ecc.", comuni a utensili, attr. a motore o macchinari, mezzi d'opera;  
*Prescrizioni Esecutive:* Rimozione delle protezioni e dei dispositivi di sicurezza. Le protezioni ed i dispositivi di sicurezza di attrezzature, macchinari e mezzi d'opera non devono essere rimossi se non nei casi di assoluta necessità o per operazioni di manutenzione espressamente previste nelle istruzioni fornite dal produttore. Qualora debba provvedersi alla loro rimozione (previo permesso preventivo del preposto o del datore di lavoro), dovranno adottarsi contemporaneamente misure atte a mettere in evidenza e a ridurre al limite minimo possibile il pericolo che ne deriva. Il ricollocamento nella sede originaria delle protezioni o dei dispositivi di sicurezza rimossi, dovrà avvenire non appena siano cessate le ragioni che ne hanno reso necessaria la loro temporanea rimozione.  
Manutenzione: divieto con la macchina in funzione. Non è consentito pulire, oliare o ingrassare gli organi mobili, né eseguire qualsiasi operazioni di registrazione o di riparazione di attrezzature, macchinari o mezzi d'opera qualora siano in funzione, salvo non risulti espressamente indicato (con le relative procedure esecutive) nelle istruzioni di manutenzione.
- b) Raggio d'azione dei mezzi d'opera;  
*Prescrizioni Organizzative:* Predisporre sbarramenti e segnaletica di sicurezza intorno all'area di azione dei mezzi d'opera  
*Prescrizioni Esecutive:* Controllare, prima di iniziare la lavorazione, che le eventuali persone stazionanti in prossimità della macchina, siano al di fuori del raggio di azione della stessa.
- c) Finitrice: vano coclea;  
*Prescrizioni Esecutive:* In nessun caso possono introdursi attrezzi nel vano coclea durante il funzionamento della finitrice.
- 2) Elettrocuzione;  
Elettrocuzione per contatto diretto o indiretto con parti dell'impianto elettrico in tensione.  
Folgorazione dovuta a caduta di fulmini in prossimità del lavoratore.
- Misure Preventive e Protettive relative al rischio:**
- a) Disposizioni comuni a tutti i lavoratori;  
*Prescrizioni Organizzative:* Lavori in prossimità di linee elettriche. Non possono essere eseguiti lavori in prossimità di linee elettriche aeree a distanza minore di m 5 a meno che, previa segnalazione all'esercente le linee elettriche, non si provveda ad una adeguata protezione atta ad evitare accidentali contatti o pericolosi avvicinamenti ai conduttori delle linee stesse.  
Lampade portatili. Le lampade portatili devono essere:  
a) costruite con doppio isolamento;  
b) alimentate con bassissima tensione di sicurezza (24 V forniti mediante trasformatore di sicurezza) ovvero mediante separazione elettrica singola (220 V forniti mediante trasformatore di isolamento);  
c) provviste di idoneo involucro di vetro ed avere il portalampada e l'impugnatura costituita di materiale isolante non igroscopico;  
d) devono essere protette contro i danni accidentali tramite una griglia di protezione;  
e) provviste di cavo di alimentazione di tipo H07RN-F con una sezione minima dei conduttori di 1 mm<sup>2</sup>.  
Le lampadine usate non dovranno essere di elevata potenza per evitare possibili incendi e cedimento dell'isolamento per il calore prodotto.  
*Prescrizioni Esecutive:* Impianto elettrico: disposizioni generali di comportamento. Particolare cura, volta a salvaguardarne lo stato manutentivo, deve essere tenuta da parte dei lavoratori nei confronti dell'impianto elettrico di cantiere (in particolare nei confronti dei cavi, dei contatti, degli interruttori, delle prese di corrente, delle custodie di tutti gli elementi in tensione), data la sua pericolosità e la rapida usura cui sono soggette tutte le attrezzature presenti sul cantiere.  
Impianto elettrico: obblighi dei lavoratori. Ciascun lavoratore è tenuto a segnalare immediatamente al proprio superiore la presenza di qualsiasi anomalia dell'impianto elettrico, come ad esempio:  
apparecchiature elettriche aperte (batterie, interruttori, scatole, ecc.);  
materiali e apparecchiature con involucri protettivi danneggiati o che presentino segni di bruciature;  
cavi elettrici nudi o con isolamento rotto.  
Manovre: condizioni di pericolo. E' assolutamente vietato toccare interruttori o pulsanti con le mani bagnate o stando sul bagnato, anche se il grado di protezione delle apparecchiature lo consente.  
I fili di apparecchi elettrici non devono mai essere toccati con oggetti metallici (tubi e profilati), getti d'acqua, getti di estintori idrici o a schiuma: ove questo risultasse necessario occorre togliere preventivamente tensione al circuito.  
Non spostare macchine o quadri elettrici inidonei se non dopo aver disinserito l'alimentazione.  
E' tassativamente vietato utilizzare scale metalliche a contatto con apparecchiature e linee elettriche.  
Lavori in prossimità di linee elettriche. Assicursi che nella zona di lavoro, le eventuali linee elettriche aeree, rimangano sempre ad una distanza non inferiore ai cinque metri.  
Quadri elettrici: posizione ed uso degli interruttori d'emergenza. Tutti quelli che operano in cantiere devono conoscere l'esatta posizione e le corrette modalità d'uso degli interruttori di emergenza posizionati sui quadri elettrici presenti nel cantiere.  
Lampade portatili. L'eventuale sostituzione della lampadina di una lampada portatile, dovrà essere seguita solo dopo aver disinserito la spina dalla presa. Usare solo lampade portatili a norma e mai di fattura artigianale.
- 3) Inalazione polveri, fibre, gas, vapori;  
Danni all'apparato respiratorio ed in generale alla salute del lavoratore, derivanti dall'esposizione a materiali in grana minuta, o rilascianti fibre minute, o che possono dar luogo a sviluppo di polveri, gas, vapori, nebbie, aerosol.  
Intossicazione causata dall'inalazione dei gas di scarico di motori a combustione o di fumi o di ossidi (ossidi di zinco, di carbonio, di azoto, di piombo, ecc.) tossici originati durante la combustione o la saldatura o il taglio termico di materiali di varia natura.
- Misure Preventive e Protettive relative al rischio:**
- a) Inalazioni di sostanze nocive: prescrizioni generali;  
*Prescrizioni Organizzative:* Schede tossicologiche. E' necessario il preventivo esame della scheda tossicologica delle sostanze utilizzate per l'adozione delle specifiche misure di sicurezza.



Sostanze tossiche o nocive: recipienti. Le materie prime non in corso di lavorazione, i prodotti ed i rifiuti, che abbiano proprietà tossiche o caustiche, specialmente se sono allo stato liquido o se sono facilmente solubili o volatili, devono essere custoditi in recipienti a tenuta e muniti di buona chiusura.

Tali recipienti devono portare una scritta che ne indichi il contenuto ed avere le indicazioni e i contrassegni di cui all'art.355 del decreto del Presidente della Repubblica 27 Aprile 1955, n. 547.

Le materie in corso di lavorazione che siano fermentescibili o possano essere nocive alla salute o svolgere emanazioni sgradevoli, non devono essere accumulate nei locali di lavoro in quantità superiore a quella strettamente necessaria per la lavorazione.

Gli apparecchi e i recipienti che servono alla lavorazione oppure al trasporto dei materiali putrescibili o suscettibili di dare emanazioni sgradevoli, devono essere lavati frequentemente e, ove occorra, disinfettati.

Inalazioni di sostanze nocive: visite mediche. I lavoratori esposti a specifici rischi di inalazioni pericolose di sostanze o agenti nocivi (gas, polveri o fumi) devono avere a disposizione idonei mezzi di protezione personale (maschere respiratorie, ecc.), ed essere sottoposti a visita medica periodica secondo le tabelle ministeriali del D.P.R. 19/3/1956 n.303 art.33-allegato.

*Prescrizioni Esecutive:* Inalazioni di sostanze nocive: visite mediche. I lavoratori esposti a specifici rischi di inalazioni pericolose di sostanze o agenti nocivi (gas, polveri o fumi) devono utilizzare i mezzi di protezione personale (maschere respiratorie, ecc.) messi a loro disposizione dal datore di lavoro, e farsi sottoporre a visita medica periodica secondo le tabelle ministeriali del D.P.R. 19/3/1956 n.303 art.33-allegato.

- b) Dispositivi di protezione dalle polveri: condizioni di utilizzo;

*Prescrizioni Organizzative:* I lavoratori esposti a specifici rischi di inalazioni pericolose di gas, polveri o fumi nocivi devono avere a disposizione maschere respiratorie o altri dispositivi idonei, da conservarsi in luogo adatto facilmente accessibile e noto al personale.

*Prescrizioni Esecutive:* Qualora per difficoltà di ordine ambientale od altre cause tecnicamente giustificate sia ridotta l'efficacia dei mezzi generali di prevenzione delle polveri, i lavoratori devono essere muniti e fare uso di idonee maschere antipolvere.

- 4) Incendi o esplosioni;

Lesioni provocate da incendi e/o esplosioni conseguenti allo schiacciamento di tubazioni del gas in esercizio, alla combustione di recipienti o serbatoi contenenti carburanti o sostanze chimiche altamente deflagranti, al brillamento di esplosivo per demolizioni o di ordigni bellici interrati, ecc..

#### **Misure Preventive e Protettive relative al rischio:**

- a) Prevenzioni generali a "Incendi o Espl.", comuni a attr. a motore o macchinari, mezzi d'opera;

*Prescrizioni Organizzative:* Avviamento con spray. Se per l'avviamento del motore deve essere utilizzato lo speciale spray, devono essere seguite scrupolosamente tutte le istruzioni d'uso.

Posizionamento della macchina. La macchina deve essere posizionata lontano da materiali infiammabili.

*Prescrizioni Esecutive:* Rifornimento di carburante. Il carburante dovrà essere trasportato in recipienti adeguati, dotati delle prescritte etichettature. Durante il rifornimento di carburante o la ricarica delle batterie, evitare accuratamente la presenza di fiamme libere o la produzione di scintille.

Tipo di carburante. Non deve essere utilizzato in alcun caso un combustibile diverso da quello indicato dal costruttore.

Perdite di carburante. Prima e durante le lavorazioni deve verificarsi che non vi siano perdite di carburante.

- b) Conduiture interrate nel cantiere;

*Prescrizioni Esecutive:* Assicurarsi che nella zona di lavoro non vi siano cavi, tubazioni, ecc. interrate interessate dal passaggio di corrente elettrica, gas, acqua, ecc.

- 5) Investimento e ribaltamento;

Lesioni (schiacciamenti, cesoiamenti, stritolamenti, impatti, tagli) causate dall'investimento ad opera di macchine operatrici o conseguenti al ribaltamento delle stesse.

#### **Misure Preventive e Protettive relative al rischio:**

- a) Prevenzioni a "Investimenti, ecc." comuni ai mezzi d'opera;

*Prescrizioni Organizzative:* Manovra di retromarcia o con scarsa visibilità. Predisporre personale a terra per coadiuvare il pilota della macchina nelle operazioni di retromarcia, o in condizioni di scarsa visibilità.

*Prescrizioni Esecutive:* Norme generali di guida nel cantiere. Tenersi a distanza di sicurezza dai mezzi operativi in movimento. Prestare attenzione alle segnalazioni acustiche e/o luminose ed alla segnaletica di sicurezza.

Fermo meccanico. Predisporre idoneo "fermo meccanico", qualora si stazioni in prossimità di scarpate.

Girofaro. Segnalare l'operatività del mezzo nell'area di cantiere con l'azionamento del girofaro.

Lavori notturni. In caso di lavori notturni, verificare, preventivamente ed attentamente, la zona di lavoro; utilizzare comunque, tutte le luci disponibili sulla macchina.

Manovra di retromarcia o con scarsa visibilità. Prima di iniziare il movimento della macchina in retromarcia, il conduttore dovrà accertarsi che la zona sia libera da ostacoli e da eventuale personale: a questo scopo verrà assistito da personale a terra.

Percorsi carrabili: ostacoli. Prima di utilizzare la macchina accertarsi dell'esistenza di eventuali vincoli derivanti da: ostacoli (in altezza ed in larghezza), limiti d'ingombro, ecc..

Percorsi carrabili: scarpate. Quando possibile, evitare di far funzionare la macchina nelle immediate vicinanze di scarpate, sia che si trovino a valle che a monte della macchina.

Percorsi carrabili: vincoli geomorfologici. Prima di movimentare la macchina accertarsi dell'esistenza di eventuali vincoli derivanti da:

- limitazioni di carico (terreno, pavimentazioni, rampe, opere di sostegno);

- pendenza del terreno.

Percorsi carrabili e pedonali del cantiere. Rispettare scrupolosamente la viabilità predisposta, senza invadere i percorsi pedonali.

Portata della macchina. Non deve essere mai superata la portata massima consentita per la macchina; ugualmente non è consentito superare l'ingombro massimo.

Sradicamento di alberi. Durante l'operazione di abbattimento di alberi, accertarsi di non aver posizionato la macchina, o parte di essa, dove potrebbero trovarsi le radici, per evitare che esse, sollevandosi, possano far ribaltare la macchina. Prima di utilizzare la macchina per tale operazione, accertarsi che la stessa sia munita di cabina capace di resistere alla eventuale caduta di rami, anche di grosse dimensioni.

Percorsi carrabili: sosta dei mezzi d'opera. Si dovrà provvedere, tutte le volte che un mezzo d'opera interrompe le lavorazioni, a spegnere il motore, posizionare i comandi in folle ed inserire il freno di stazionamento. Per far sostare il mezzo, bisognerà scegliere una zona dove non operino altre macchine e priva di traffico veicolare; ove ciò non fosse possibile, segnalare adeguatamente la presenza del mezzo in sosta. Bisognerà, inoltre, scegliere con attenzione il piano di stazionamento, assicurandosi, anzitutto, che il terreno abbia adeguata capacità portante; in particolare, nel caso di sosta su piano in pendenza, dovrà posizionarsi il mezzo d'opera trasversalmente alla pendenza, verificando l'assenza del pericolo di scivolamento e ribaltamento.

Limiti di velocità nel cantiere. Adeguare la velocità ai limiti stabiliti nel cantiere e comunque a valori tali da poterne mantenere costantemente il controllo. Al di fuori dei percorsi stabiliti ed in prossimità dei posti di lavoro si deve transitare a passo d'uomo.

- b) Finitrice: area di lavoro;

*Prescrizioni Organizzative:* La zona impegnata dalla finitrice durante il suo lavoro, deve essere mantenuta libera dalla presenza di qualsiasi lavoratore. In particolare deve essere ripetutamente ricordato alle maestranze il divieto anche solo di attraversare la suddetta

area di lavoro.

**Prescrizioni Esecutive:** E' tassativamente vietato a tutti i lavoratori attraversare la zona di lavoro della finitrice.

6) Rumore: dBA 85 / 90;

**Rischio: Rumore dBA 85 / 90**

Danni all'apparato uditivo, causata da prolungata esposizione al rumore prodotto da lavorazioni o attrezzature: esposizione compresa tra 85 e 90 dBA.

**Misure Preventive e Protettive relative al rischio:**

a) Protezione da rumore: dBA 85 / 90;

**Prescrizioni Organizzative:** Controllo sanitario: esposizioni >85 dBA. I lavoratori la cui esposizione quotidiana personale al rumore supera 85 dBA, indipendentemente dall'uso di mezzi individuali di protezione, devono essere sottoposti a controllo sanitario.

Detto controllo comprende:

a) una visita medica preventiva, integrata da un esame della funzione uditiva eseguita nell'osservanza dei criteri riportati nell'allegato VII del DPR 277/91, per accertare l'assenza di controindicazioni al lavoro specifico ai fini della valutazione dell'idoneità dei lavoratori;

b) visite mediche periodiche, integrate dall'esame della funzione uditiva, per controllare lo stato di salute dei lavoratori ed esprimere il giudizio di idoneità. Esse devono tenere conto, oltre che dell'esposizione, anche della sensibilità acustica individuale. La prima di tali visite è effettuata non oltre un anno dopo la visita preventiva.

La frequenza delle visite successive è stabilita dal medico competente.

Gli intervalli non possono essere comunque superiori a due anni per lavoratori la cui esposizione quotidiana personale non supera 90 dBA e ad un anno nei casi di esposizione quotidiana personale superiore a 90 dBA.

Il datore di lavoro, in conformità al parere del medico competente, adotta misure preventive e protettive per singoli lavoratori, al fine di favorire il recupero audiologico. Tali misure possono comprendere la riduzione dell'esposizione quotidiana personale del lavoratore, conseguita mediante opportune misure organizzative.

Esposizione tra 85 e 90 dBA: adempimenti. Il datore di lavoro fornisce i mezzi individuali di protezione dell'udito a tutti i lavoratori la cui esposizione quotidiana personale può verosimilmente superare 85 dBA.

I mezzi individuali di protezione dell'udito sono adattati al singolo lavoratore ed alle sue condizioni di lavoro, tenendo conto della sicurezza e della salute.

I lavoratori ovvero i loro rappresentanti sono consultati per la scelta dei modelli dei mezzi di protezione individuale dell'udito.

Informazione e formazione: esposizione >85 dBA. Nelle attività che comportano un valore dell'esposizione quotidiana personale di un lavoratore al rumore superiore a 85 dBA, il datore di lavoro provvede a che i lavoratori ovvero i loro rappresentanti vengano informati su:

a) i rischi derivanti all'udito dall'esposizione al rumore;

b) le misure adottate;

c) le misure di protezione cui i lavoratori debbono conformarsi;

d) la funzione dei mezzi individuali di protezione, le circostanze in cui ne è previsto l'uso e le corrette modalità di uso;

e) il significato ed il ruolo del controllo sanitario per mezzo del medico competente;

f) i risultati ed il significato della valutazione del rumore durante il lavoro.

g) l'uso corretto, ai fini della riduzione al minimo dei rischi per l'udito, degli utensili, macchine, apparecchiature che, utilizzati in modo continuativo, producono un'esposizione quotidiana personale di un lavoratore al rumore pari o superiore a 85 dBA.

Obblighi del datore di lavoro: misure organizzative. Il datore di lavoro riduce al minimo, in relazione alle conoscenze acquisite in base al progresso tecnico, i rischi derivanti dall'esposizione al rumore mediante misure tecniche, organizzative e procedurali, concretamente attuabili, privilegiando gli interventi alla fonte.

Obblighi del datore di lavoro: acquisto di nuove macchine. Il datore di lavoro privilegia, all'atto dell'acquisto di nuovi utensili, macchine, apparecchiature, quelli che producono, nelle normali condizioni di funzionamento, il più basso livello di rumore.

**Prescrizioni Esecutive:** Mezzi di protezione individuali dell'udito adeguati. I mezzi individuali di protezione dell'udito sono considerati adeguati se, correttamente usati, mantengono un livello di rischio uguale od inferiore a quello derivante da un'esposizione quotidiana personale di 90 dBA.

7) Scivolamenti e cadute;

Scivolamenti e cadute sul piano di lavoro, provocati da presenza di grasso o sporco sui punti di appiglio (nel caso di salita su mezzi o macchine), o da cattive condizioni del posto di lavoro (come ad esempio disordine per presenza di residui sparsi delle lavorazioni), o da cattive condizioni della viabilità pedonale.

**Misure Preventive e Protettive relative al rischio:**

a) Salita sulla macchina: prevenzioni a "Scivolamenti, ecc.";

**Prescrizioni Esecutive:** Salita sulla macchina: appigli vietati. Nel salire sulla macchina è assolutamente vietato utilizzare come appigli le tubazioni flessibili o le leve dei comandi.

Salita sulla macchina: condizioni degli appigli. Eliminare la eventuale presenza di grasso sugli scalini d'accesso, le maniglie e gli appigli, al fine di evitare scivolamenti con pericolose cadute.

Salita sulla macchina: condizioni del terreno. Prestare attenzione alle condizioni del terreno immediatamente attiguo alla macchina, onde evitare scivolamenti o cadute sul luogo di lavoro.

Salita sulla macchina: divieto. Non salire o scendere mai dalla macchina quando questa è in movimento.

8) Scoppio;

Lesioni conseguenti allo scoppio di silos, serbatoi, recipienti, tubazioni, macchine o utensili alimentati ad aria compressa o destinate alla sua produzione, ecc. per sovrappressioni causate da carico superiore ai limiti consentiti, malfunzionamento delle tubazioni di sfiato, danneggiamenti subiti, ecc.

**Misure Preventive e Protettive relative al rischio:**

a) Finitrice: connessioni e impianti;

**Prescrizioni Esecutive:** All'inizio di ciascun turno di lavoro, va verificata l'efficienza del riduttore di pressione, del manometro e di tutte le connessioni tra tubazioni, bruciatori e bombole.

**Misure Preventive e Protettive relative alla Macchina:**

1) Requisiti generali comuni a utensili, attr. a motore o macchinari, mezzi d'opera;

**Prescrizioni Organizzative:** Documentazione allegata. L'attrezzatura a motore, il macchinario o il mezzo d'opera in oggetto, deve essere accompagnato, oltre che dalle normali informazioni di carattere strettamente tecnico, dal libretto di garanzia e dalle istruzioni d'uso e manutenzione, con le indicazioni necessarie per eseguire, senza alcun rischio, la messa in funzione e l'utilizzazione, il trasporto, l'eventuale installazione e/o montaggio (smontaggio), la regolazione, la manutenzione e le riparazioni. Tale documentazione deve, inoltre, fornire tutte le informazioni sull'emissione di potenza sonora e sulle vibrazioni prodotte.

Vendita o noleggio: disposizioni. Sono vietati la fabbricazione, la vendita, il noleggio e la concessione in uso di attrezzatura a motore, macchinari, mezzi d'opera e di impianti non rispondenti alle disposizioni legislative e regolamentari vigenti in materia di sicurezza. Chiunque

concede in locazione finanziaria beni assoggettati a forme di certificazione o di omologazione obbligatoria è tenuto a che i medesimi siano accompagnati dalle previste certificazioni o dagli altri documenti previsti dalla legge.

**Protezione e sicurezza delle macchine.** Le parti di macchine, macchinari o attrezzi che costituiscano un pericolo, dovranno essere protetti o segregati o provvisti di dispositivi di sicurezza.

**Manutenzione: norme generali.** Tutti gli organi mobili dovranno essere lubrificati, se previsto dal libretto di manutenzione, avendo cura di ripristinare tutte le protezioni asportate, manomesse o danneggiate (schermi di protezione per ingranaggi, carter, ecc.). Deve essere evidenziata la presenza di punti di ossidazione che possa compromettere la funzionalità della macchina e, se necessario bisognerà provvedere alla relativa rimozione e verniciatura.

**Manutenzione: verifiche periodiche.** Prima dell'introduzione in cantiere di utensili, attrezzature a motore, macchinari e mezzi d'opera, e periodicamente durante le lavorazioni, dovranno essere eseguite accurate verifiche sullo stato manutentivo ad opera di personale qualificato in grado di procedere alle eventuali necessarie riparazioni.

**Operazioni di regolazione e/o riparazione.** Qualora vengano compiute operazioni di regolazione, riparazione o sostituzione di parti della macchina, bisognerà:

utilizzare solo ricambi ed accessori originali, come previsto nel libretto di manutenzione;

non modificare alcuna parte della macchina.

Ultimata la manutenzione e prima di rimettere in funzione la macchina, accertarsi di aver riposto tutti gli attrezzi utilizzati.

#### 2) Cabina di guida: requisiti;

**Prescrizioni Organizzative: Cabina di guida: protezioni.** La macchina deve essere dotata di cabina di protezione per i casi di rovesciamento e caduta di oggetti dall'alto. (ROPS e FOPS)

**Prescrizioni Esecutive: Cabina di guida: ordine.** Mantenere il posto guida libero da oggetti, attrezzi, ecc., soprattutto se non fissati adeguatamente.

**Cabina di guida: regolazione del sedile.** Prima di iniziare la lavorazione, regolare e bloccare il sedile di guida.

**Cabina di guida: trasporto persone.** Non trasportare persone se non all'interno della cabina di guida, sempre che questa sia idonea allo scopo e gli eventuali trasportati non costituiscano intralcio alle manovre.

#### 3) Efficienza della macchina e dispositivi di segnalazione;

**Prescrizioni Organizzative:** La macchina deve essere dotata di appropriati dispositivi acustici e luminosi di segnalazione e di avvertimento, nonché di illuminazione del campo di manovra.

**Prescrizioni Esecutive:** Controllare l'efficienza dei freni, delle luci, dei dispositivi acustici e luminosi e di tutti i comandi e circuiti di manovra.

#### 4) DPI: operatore finitrice;

**Prescrizioni Organizzative:** Devono essere forniti al lavoratore adeguati dispositivi di protezione individuale: a) guanti; b) casco; c) calzature di sicurezza; d) ottoprotettori; e) mascherina antipolvere; f) indumenti protettivi (tute).

**Prescrizioni Esecutive:** Durante le lavorazioni, devono essere utilizzati i seguenti dispositivi di prevenzione individuale: a) guanti; b) casco; c) calzature di sicurezza; d) ottoprotettori; e) mascherina antipolvere; f) indumenti protettivi (tute).

## Grader

Il grader è una macchina utilizzata per eseguire livellamenti del terreno, per sagomare il profilo di tracciati stradali, per eseguire cunette, per distribuire e muovere materiale vario per pavimentazioni stradali.

La macchina è costituita da un corpo semovente su ruote (le anteriori inclinabili), munita di una lama, orientabile, posizionata tra l'asse anteriore e l'asse, o gli assi, posteriore. La lama può compiere una serie di movimenti, comandati mediante appositi dispositivi, che le consentono lo spostamento laterale, il sollevamento e l'abbassamento, la rotazione sul piano verticale e orizzontale.

### Rischi generati dall'uso della Macchina:

#### 1) Cesoiamenti, stritolamenti, impatti, lacerazioni;

Ferite e lesioni (cesoiamenti, stritolamenti, impatti, lacerazioni) causate da contatti accidentali con organi mobili di macchine o mezzi, o per collisioni con ostacoli o altri mezzi presenti nell'area del cantiere.

#### Misure Preventive e Protettive relative al rischio:

##### a) Prevenzioni generali a "Cesoiamenti, ecc.", comuni a utensili, attr. a motore o macchinari, mezzi d'opera;

**Prescrizioni Esecutive: Rimozione delle protezioni e dei dispositivi di sicurezza.** Le protezioni ed i dispositivi di sicurezza di attrezzature, macchinari e mezzi d'opera non devono essere rimossi se non nei casi di assoluta necessità o per operazioni di manutenzione espressamente previste nelle istruzioni fornite dal produttore. Qualora debba provvedersi alla loro rimozione (previo permesso preventivo del preposto o del datore di lavoro), dovranno adottarsi contemporaneamente misure atte a mettere in evidenza e a ridurre al limite minimo possibile il pericolo che ne deriva. Il ricollocamento nella sede originaria delle protezioni o dei dispositivi di sicurezza rimossi, dovrà avvenire non appena siano cessate le ragioni che ne hanno reso necessaria la loro temporanea rimozione.

**Manutenzione: divieto con la macchina in funzione.** Non è consentito pulire, oliare o ingrassare gli organi mobili, né eseguire qualsiasi operazioni di registrazione o di riparazione di attrezzature, macchinari o mezzi d'opera qualora siano in funzione, salvo non risulti espressamente indicato (con le relative procedure esecutive) nelle istruzioni di manutenzione.

##### b) Posizione di guida del conducente;

**Prescrizioni Esecutive:** Mantenere sempre la testa, il corpo e gli arti, dentro la cabina di guida, in modo da non esporsi ad eventuali rischi all'esterno (ostacoli fissi, rami, altri automezzi, caduta gravi, ecc.).

##### c) Raggio d'azione dei mezzi d'opera;

**Prescrizioni Organizzative:** Predisporre sbarramenti e segnaletica di sicurezza intorno all'area di azione dei mezzi d'opera

**Prescrizioni Esecutive:** Controllare, prima di iniziare la lavorazione, che le eventuali persone stazionanti in prossimità della macchina, siano al di fuori del raggio di azione della stessa.

#### 2) Elettrocuzione;

Elettrocuzione per contatto diretto o indiretto con parti dell'impianto elettrico in tensione.

Folgorazione dovuta a caduta di fulmini in prossimità del lavoratore.

#### Misure Preventive e Protettive relative al rischio:

##### a) Disposizioni comuni a tutti i lavoratori;

**Prescrizioni Organizzative: Lavori in prossimità di linee elettriche.** Non possono essere eseguiti lavori in prossimità di linee elettriche aeree a distanza minore di m 5 a meno che, previa segnalazione all'esercente le linee elettriche, non si provveda ad una adeguata protezione atta ad evitare accidentali contatti o pericolosi avvicinamenti ai conduttori delle linee stesse.

**Lampade portatili.** Le lampade portatili devono essere:

a) costruite con doppio isolamento;

b) alimentate con bassissima tensione di sicurezza (24 V forniti mediante trasformatore di sicurezza) ovvero mediante separazione elettrica singola (220 V forniti mediante trasformatore di isolamento);

c) provviste di idoneo involucro di vetro ed avere il portalampada e l'impugnatura costituita di materiale isolante non igroscopico;

- d) devono essere protette contro i danni accidentali tramite una griglia di protezione;  
e) provviste di cavo di alimentazione di tipo H07RN-F con una sezione minima dei conduttori di 1 mm<sup>2</sup>.

Le lampadine usate non dovranno essere di elevata potenza per evitare possibili incendi e cedimento dell'isolamento per il calore prodotto.

**Prescrizioni Esecutive:** Impianto elettrico: disposizioni generali di comportamento. Particolare cura, volta a salvaguardarne lo stato manutentivo, deve essere tenuta da parte dei lavoratori nei confronti dell'impianto elettrico di cantiere (in particolare nei confronti dei cavi, dei contatti, degli interruttori, delle prese di corrente, delle custodie di tutti gli elementi in tensione), data la sua pericolosità e la rapida usura cui sono soggette tutte le attrezzature presenti sul cantiere.

Impianto elettrico: obblighi dei lavoratori. Ciascun lavoratore è tenuto a segnalare immediatamente al proprio superiore la presenza di qualsiasi anomalia dell'impianto elettrico, come ad esempio:

apparecchiature elettriche aperte (batterie, interruttori, scatole, ecc.);

materiali e apparecchiature con involucri protettivi danneggiati o che presentino segni di bruciature;

cavi elettrici nudi o con isolamento rotto.

Manovre: condizioni di pericolo. E' assolutamente vietato toccare interruttori o pulsanti con le mani bagnate o stando sul bagnato, anche se il grado di protezione delle apparecchiature lo consente.

I fili di apparecchi elettrici non devono mai essere toccati con oggetti metallici (tubi e profilati), getti d'acqua, getti di estintori idrici o a schiuma: ove questo risultasse necessario occorre togliere preventivamente tensione al circuito.

Non spostare macchine o quadri elettrici inidonei se non dopo aver disinserito l'alimentazione.

E' tassativamente vietato utilizzare scale metalliche a contatto con apparecchiature e linee elettriche.

Lavori in prossimità di linee elettriche. Assicurarsi che nella zona di lavoro, le eventuali linee elettriche aeree, rimangano sempre ad una distanza non inferiore ai cinque metri.

Quadri elettrici: posizione ed uso degli interruttori d'emergenza. Tutti quelli che operano in cantiere devono conoscere l'esatta posizione e le corrette modalità d'uso degli interruttori di emergenza posizionati sui quadri elettrici presenti nel cantiere.

Lampade portatili. L'eventuale sostituzione della lampadina di una lampada portatile, dovrà essere seguita solo dopo aver disinserito la spina dalla presa. Usare solo lampade portatili a norma e mai di fattura artigianale.

### 3) Getti o schizzi;

Lesioni riguardanti qualsiasi parte del corpo durante i lavori, a freddo o a caldo, eseguiti a mano o con utensili, con materiali, sostanze, prodotti, attrezzature che possono dare luogo a getti e/o schizzi pericolosi per la salute.

Lesioni riguardanti qualsiasi parte del corpo conseguenti alla proiezione di schegge durante lavorazioni eseguite direttamente o in postazioni di lavoro limitrofe.

#### **Misure Preventive e Protettive relative al rischio:**

- a) Prevenzioni a "Getti, ecc." comuni ai mezzi d'opera;

**Prescrizioni Esecutive:** Impianto oleodinamico: verifiche durante il lavoro. Durante la lavorazione, devono essere frequentemente verificati i tubi e gli attacchi degli impianti oleodinamici.

Impianto oleodinamico: verifiche preventive. All'inizio di ciascun turno di lavoro va accuratamente verificata l'integrità dei tubi flessibili e dell'impianto oleodinamico in genere.

Interventi sull'impianto oleodinamico. Qualora fosse necessario intervenire su parti dell'impianto oleodinamico della macchina, bisognerà accertarsi preventivamente che la pressione sia nulla. La ricerca di un eventuale foro su un flessibile della macchina, dovrà eseguirsi sempre con molta cautela, e preventivamente muniti di occhiali di protezione.

### 4) Inalazione polveri, fibre, gas, vapori;

Danni all'apparato respiratorio ed in generale alla salute del lavoratore, derivanti dall'esposizione a materiali in grana minuta, o rilascianti fibre minute, o che possono dar luogo a sviluppo di polveri, gas, vapori, nebbie, aerosol.

Intossicazione causata dall'inalazione dei gas di scarico di motori a combustione o di fumi o di ossidi (ossidi di zinco, di carbonio, di azoto, di piombo, ecc.) tossici originati durante la combustione o la saldatura o il taglio termico di materiali di varia natura.

#### **Misure Preventive e Protettive relative al rischio:**

- a) Dispositivi di protezione dalle polveri: condizioni di utilizzo;

**Prescrizioni Organizzative:** I lavoratori esposti a specifici rischi di inalazioni pericolose di gas, polveri o fumi nocivi devono avere a disposizione maschere respiratorie o altri dispositivi idonei, da conservarsi in luogo adatto facilmente accessibile e noto al personale.

**Prescrizioni Esecutive:** Qualora per difficoltà di ordine ambientale od altre cause tecnicamente giustificate sia ridotta l'efficacia dei mezzi generali di prevenzione delle polveri, i lavoratori devono essere muniti e fare uso di idonee maschere antipolvere.

- b) Inumidimento del materiale;

**Prescrizioni Esecutive:** Quando non sono attuabili le misure tecniche di prevenzione e la natura del materiale polveroso lo consenta, si deve provvedere all'inumidimento del materiale stesso.

### 5) Incendi o esplosioni;

Lesioni provocate da incendi e/o esplosioni conseguenti allo schiacciamento di tubazioni del gas in esercizio, alla combustione di recipienti o serbatoi contenenti carburanti o sostanze chimiche altamente deflagranti, al brillamento di esplosivo per demolizioni o di ordigni bellici interrati, ecc..

#### **Misure Preventive e Protettive relative al rischio:**

- a) Prevenzioni generali a "Incendi o Espl.", comuni a attr. a motore o macchinari, mezzi d'opera;

**Prescrizioni Organizzative:** Avviamento con spray. Se per l'avviamento del motore deve essere utilizzato lo speciale spray, devono essere seguite scrupolosamente tutte le istruzioni d'uso.

Posizionamento della macchina. La macchina deve essere posizionata lontano da materiali infiammabili.

**Prescrizioni Esecutive:** Rifornimento di carburante. Il carburante dovrà essere trasportato in recipienti adeguati, dotati delle prescritte etichettature. Durante il rifornimento di carburante o la ricarica delle batterie, evitare accuratamente la presenza di fiamme libere o la produzione di scintille.

Tipo di carburante. Non deve essere utilizzato in alcun caso un combustibile diverso da quello indicato dal costruttore.

Perdite di carburante. Prima e durante le lavorazioni deve verificarsi che non vi siano perdite di carburante.

- b) Condutture interrate nel cantiere;

**Prescrizioni Esecutive:** Assicurarsi che nella zona di lavoro non vi siano cavi, tubazioni, ecc. interrate interessate dal passaggio di corrente elettrica, gas, acqua, ecc.

### 6) Investimento e ribaltamento;

Lesioni (schiacciamenti, cesoiamenti, stritolamenti, impatti, tagli) causate dall'investimento ad opera di macchine operatrici o conseguenti al ribaltamento delle stesse.

#### **Misure Preventive e Protettive relative al rischio:**

- a) Prevenzioni a "Investimenti, ecc." comuni ai mezzi d'opera;

**Prescrizioni Organizzative:** Manovra di retromarcia o con scarsa visibilità. Predisporre personale a terra per coadiuvare il pilota della macchina nelle operazioni di retromarcia, o in condizioni di scarsa visibilità.

**Prescrizioni Esecutive:** Norme generali di guida nel cantiere. Tenersi a distanza di sicurezza dai mezzi operativi in movimento. Prestare



attenzione alle segnalazioni acustiche e/o luminose ed alla segnaletica di sicurezza.

Fermo meccanico. Predisporre idoneo "fermo meccanico", qualora si stazioni in prossimità di scarpate.

Girofaro. Segnalare l'operatività del mezzo nell'area di cantiere con l'azionamento del girofaro.

Lavori notturni. In caso di lavori notturni, verificare, preventivamente ed attentamente, la zona di lavoro; utilizzare comunque, tutte le luci disponibili sulla macchina.

Manovra di retromarcia o con scarsa visibilità. Prima di iniziare il movimento della macchina in retromarcia, il conduttore dovrà accertarsi che la zona sia libera da ostacoli e da eventuale personale: a questo scopo verrà assistito da personale a terra.

Percorsi carrabili: ostacoli. Prima di utilizzare la macchina accertarsi dell'esistenza di eventuali vincoli derivanti da: ostacoli (in altezza ed in larghezza), limiti d'ingombro, ecc..

Percorsi carrabili: scarpate. Quando possibile, evitare di far funzionare la macchina nelle immediate vicinanze di scarpate, sia che si trovino a valle che a monte della macchina.

Percorsi carrabili: vincoli geomorfologici. Prima di movimentare la macchina accertarsi dell'esistenza di eventuali vincoli derivanti da:  
- limitazioni di carico (terreno, pavimentazioni, rampe, opere di sostegno);  
- pendenza del terreno.

Percorsi carrabili e pedonali del cantiere. Rispettare scrupolosamente la viabilità predisposta, senza invadere i percorsi pedonali.

Portata della macchina. Non deve essere mai superata la portata massima consentita per la macchina; ugualmente non è consentito superare l'ingombro massimo.

Sradicamento di alberi. Durante l'operazione di abbattimento di alberi, accertarsi di non aver posizionato la macchina, o parte di essa, dove potrebbero trovarsi le radici, per evitare che esse, sollevandosi, possano far ribaltare la macchina. Prima di utilizzare la macchina per tale operazione, accertarsi che la stessa sia munita di cabina capace di resistere alla eventuale caduta di rami, anche di grosse dimensioni.

Percorsi carrabili: sosta dei mezzi d'opera. Si dovrà provvedere, tutte le volte che un mezzo d'opera interrompe le lavorazioni, a spegnere il motore, posizionare i comandi in folle ed inserire il freno di stazionamento. Per far sostare il mezzo, bisognerà scegliere una zona dove non operino altre macchine e priva di traffico veicolare; ove ciò non fosse possibile, segnalare adeguatamente la presenza del mezzo in sosta. Bisognerà, inoltre, scegliere con attenzione il piano di stazionamento, assicurandosi, anzitutto, che il terreno abbia adeguata capacità portante; in particolare, nel caso di sosta su piano in pendenza, dovrà posizionarsi il mezzo d'opera trasversalmente alla pendenza, verificando l'assenza del pericolo di scivolamento e ribaltamento.

Limiti di velocità nel cantiere. Adeguare la velocità ai limiti stabiliti nel cantiere e comunque a valori tali da poterne mantenere costantemente il controllo. Al di fuori dei percorsi stabiliti ed in prossimità dei posti di lavoro si deve transitare a passo d'uomo.

#### 7) Rumore: dBA 85 / 90;

##### **Rischio: Rumore dBA 85 / 90**

Danni all'apparato uditivo, causata da prolungata esposizione al rumore prodotto da lavorazioni o attrezzature:  
esposizione compresa tra 85 e 90 dBA.

##### **Misure Preventive e Protettive relative al rischio:**

###### a) Protezione da rumore: dBA 85 / 90;

*Prescrizioni Organizzative*: Controllo sanitario: esposizioni >85 dBA. I lavoratori la cui esposizione quotidiana personale al rumore supera 85 dBA, indipendentemente dall'uso di mezzi individuali di protezione, devono essere sottoposti a controllo sanitario.

Detto controllo comprende:

a) una visita medica preventiva, integrata da un esame della funzione uditiva eseguita nell'osservanza dei criteri riportati nell'allegato VII del DPR 277/91, per accertare l'assenza di controindicazioni al lavoro specifico ai fini della valutazione dell'idoneità dei lavoratori;

b) visite mediche periodiche, integrate dall'esame della funzione uditiva, per controllare lo stato di salute dei lavoratori ed esprimere il giudizio di idoneità. Esse devono tenere conto, oltre che dell'esposizione, anche della sensibilità acustica individuale. La prima di tali visite è effettuata non oltre un anno dopo la visita preventiva.

La frequenza delle visite successive è stabilita dal medico competente.

Gli intervalli non possono essere comunque superiori a due anni per lavoratori la cui esposizione quotidiana personale non supera 90 dBA e ad un anno nei casi di esposizione quotidiana personale superiore a 90 dBA.

Il datore di lavoro, in conformità al parere del medico competente, adotta misure preventive e protettive per singoli lavoratori, al fine di favorire il recupero audiologico. Tali misure possono comprendere la riduzione dell'esposizione quotidiana personale del lavoratore, conseguita mediante opportune misure organizzative.

Esposizione tra 85 e 90 dBA: adempimenti. Il datore di lavoro fornisce i mezzi individuali di protezione dell'udito a tutti i lavoratori la cui esposizione quotidiana personale può verosimilmente superare 85 dBA.

I mezzi individuali di protezione dell'udito sono adattati al singolo lavoratore ed alle sue condizioni di lavoro, tenendo conto della sicurezza e della salute.

I lavoratori ovvero i loro rappresentanti sono consultati per la scelta dei modelli dei mezzi di protezione individuale dell'udito.

Informazione e formazione: esposizione >85 dBA. Nelle attività che comportano un valore dell'esposizione quotidiana personale di un lavoratore al rumore superiore a 85 dBA, il datore di lavoro provvede a che i lavoratori ovvero i loro rappresentanti vengano informati su:

a) i rischi derivanti all'udito dall'esposizione al rumore;

b) le misure adottate;

c) le misure di protezione cui i lavoratori debbono conformarsi;

d) la funzione dei mezzi individuali di protezione, le circostanze in cui ne è previsto l'uso e le corrette modalità di uso;

e) il significato ed il ruolo del controllo sanitario per mezzo del medico competente;

f) i risultati ed il significato della valutazione del rumore durante il lavoro.

g) l'uso corretto, ai fini della riduzione al minimo dei rischi per l'udito, degli utensili, macchine, apparecchiature che, utilizzati in modo continuativo, producono un'esposizione quotidiana personale di un lavoratore al rumore pari o superiore a 85 dBA.

Obblighi del datore di lavoro: misure organizzative. Il datore di lavoro riduce al minimo, in relazione alle conoscenze acquisite in base al progresso tecnico, i rischi derivanti dall'esposizione al rumore mediante misure tecniche, organizzative e procedurali, concretamente attuabili, privilegiando gli interventi alla fonte.

Obblighi del datore di lavoro: acquisto di nuove macchine. Il datore di lavoro privilegia, all'atto dell'acquisto di nuovi utensili, macchine, apparecchiature, quelli che producono, nelle normali condizioni di funzionamento, il più basso livello di rumore.

*Prescrizioni Esecutive*: Mezzi di protezione individuali dell'udito adeguati. I mezzi individuali di protezione dell'udito sono considerati adeguati se, correttamente usati, mantengono un livello di rischio uguale od inferiore a quello derivante da un'esposizione quotidiana personale di 90 dBA.

#### 8) Scivolamenti e cadute;

Scivolamenti e cadute sul piano di lavoro, provocati da presenza di grasso o sporco sui punti di appiglio (nel caso di salita su mezzi o macchine), o da cattive condizioni del posto di lavoro (come ad esempio disordine per presenza di residui sparsi delle lavorazioni), o da cattive condizioni della viabilità pedonale.

##### **Misure Preventive e Protettive relative al rischio:**



- a) Salita sulla macchina: prevenzioni a "Scivolamenti, ecc.";  
*Prescrizioni Esecutive:* Salita sulla macchina: appigli vietati. Nel salire sulla macchina è assolutamente vietato utilizzare come appigli le tubazioni flessibili o le leve dei comandi.  
Salita sulla macchina: condizioni degli appigli. Eliminare la eventuale presenza di grasso sugli scalini d'accesso, le maniglie e gli appigli, al fine di evitare scivolamenti con pericolose cadute.  
Salita sulla macchina: condizioni del terreno. Prestare attenzione alle condizioni del terreno immediatamente attiguo alla macchina, onde evitare scivolamenti o cadute sul luogo di lavoro.  
Salita sulla macchina: divieto. Non salire o scendere mai dalla macchina quando questa è in movimento.
- b) Trasporto persone sulla macchina;  
*Prescrizioni Esecutive:* Non trasportare persone sulla macchina, a meno che non siano stati predisposti idonei dispositivi atti ad evitare le cadute.
- 9) Vibrazioni;  
 Danni all'apparato scheletrico e muscolare causate dalle vibrazioni trasmesse al lavoratore da macchine o parti di esse.  
**Misure Preventive e Protettive relative al rischio:**
- a) Prevenzioni generali a "Vibrazioni", comuni a utensili, attr. a motore o macchinari, mezzi d'opera;  
*Prescrizioni Organizzative:* Vibrazioni: turni di lavoro. Ove il tipo di lavorazione o la macchina impiegata sottopongano il lavoratore a vibrazioni intense e prolungate, dovranno essere evitati turni di lavoro lunghi e continui.  
*Prescrizioni Esecutive:* Dispositivi antivibrazioni. Prima di iniziare la lavorazione, devono essere controllati tutti i dispositivi atti a ridurre le vibrazioni prodotte dalla macchina.
- b) Cabina di guida: posto del conducente;  
*Prescrizioni Organizzative:* Il posto di guida dovrà essere del tipo antivibrante.

### Misure Preventive e Protettive relative alla Macchina:

- 1) Requisiti generali comuni a utensili, attr. a motore o macchinari, mezzi d'opera;  
*Prescrizioni Organizzative:* Documentazione allegata. L'attrezzatura a motore, il macchinario o il mezzo d'opera in oggetto, deve essere accompagnato, oltre che dalle normali informazioni di carattere strettamente tecnico, dal libretto di garanzia e dalle istruzioni d'uso e manutenzione, con le indicazioni necessarie per eseguire, senza alcun rischio, la messa in funzione e l'utilizzazione, il trasporto, l'eventuale installazione e/o montaggio (smontaggio), la regolazione, la manutenzione e le riparazioni. Tale documentazione deve, inoltre, fornire tutte le informazioni sull'emissione di potenza sonora e sulle vibrazioni prodotte.  
Vendita o noleggio: disposizioni. Sono vietati la fabbricazione, la vendita, il noleggio e la concessione in uso di attrezzatura a motore, macchinari, mezzi d'opera e di impianti non rispondenti alle disposizioni legislative e regolamentari vigenti in materia di sicurezza. Chiunque concede in locazione finanziaria beni assoggettati a forme di certificazione o di omologazione obbligatoria è tenuto a che i medesimi siano accompagnati dalle previste certificazioni o dagli altri documenti previsti dalla legge.  
Protezione e sicurezza delle macchine. Le parti di macchine, macchinari o attrezzi che costituiscano un pericolo, dovranno essere protetti o segregati o provvisti di dispositivi di sicurezza.  
Manutenzione: norme generali. Tutti gli organi mobili dovranno essere lubrificati, se previsto dal libretto di manutenzione, avendo cura di ripristinare tutte le protezioni asportate, manomesse o danneggiate (schermi di protezione per ingranaggi, carter, ecc.). Deve essere evidenziata la presenza di punti di ossidazione che possa compromettere la funzionalità della macchina e, se necessario bisognerà provvedere alla relativa rimozione e verniciatura.  
Manutenzione: verifiche periodiche. Prima dell'introduzione in cantiere di utensili, attrezzature a motore, macchinari e mezzi d'opera, e periodicamente durante le lavorazioni, dovranno essere eseguite accurate verifiche sullo stato manutentivo ad opera di personale qualificato in grado di procedere alle eventuali necessarie riparazioni.  
Operazioni di regolazione e/o riparazione. Qualora vengano compiute operazioni di regolazione, riparazione o sostituzione di parti della macchina, bisognerà:  
 utilizzare solo ricambi ed accessori originali, come previsto nel libretto di manutenzione;  
 non modificare alcuna parte della macchina.  
 Ultimata la manutenzione e prima di rimettere in funzione la macchina, accertarsi di aver riposto tutti gli attrezzi utilizzati.
- 2) Cabina di guida: requisiti;  
*Prescrizioni Organizzative:* Cabina di guida: protezioni. La macchina deve essere dotata di cabina di protezione per i casi di rovesciamento e caduta di oggetti dall'alto. (ROPS e FOPS)  
*Prescrizioni Esecutive:* Cabina di guida: ordine. Mantenere il posto guida libero da oggetti, attrezzi, ecc., soprattutto se non fissati adeguatamente.  
Cabina di guida: regolazione del sedile. Prima di iniziare la lavorazione, regolare e bloccare il sedile di guida.  
Cabina di guida: trasporto persone. Non trasportare persone se non all'interno della cabina di guida, sempre che questa sia idonea allo scopo e gli eventuali trasportati non costituiscano intralcio alle manovre.
- 3) Efficienza della macchina e dispositivi di segnalazione;  
*Prescrizioni Organizzative:* La macchina deve essere dotata di appropriati dispositivi acustici e luminosi di segnalazione e di avvertimento, nonché di illuminazione del campo di manovra.  
*Prescrizioni Esecutive:* Controllare l'efficienza dei freni, delle luci, dei dispositivi acustici e luminosi e di tutti i comandi e circuiti di manovra.
- 4) DPI: operatore grader;  
*Prescrizioni Organizzative:* Devono essere forniti al lavoratore adeguati dispositivi di protezione individuale: a) guanti; b) casco; c) calzature di sicurezza; d) otoprotettori; e) mascherina antipolvere; f) indumenti protettivi (tute).  
*Prescrizioni Esecutive:* Durante le lavorazioni, devono essere utilizzati i seguenti dispositivi di prevenzione individuale: a) guanti; b) casco; c) calzature di sicurezza; d) otoprotettori; e) mascherina antipolvere; f) indumenti protettivi (tute).

### Pala meccanica

La pala meccanica è una macchina utilizzata per lo scavo, carico, sollevamento, trasporto e scarico del materiale. La macchina è costituita da un corpo semovente, su cingoli o su ruote, munita di una benna, nella quale, mediante la spinta della macchina, avviene il caricamento del terreno. Lo scarico può avvenire mediante il rovesciamento della benna, frontalmente, lateralmente o posteriormente. I caricatori su ruote possono essere a telaio rigido o articolato intorno ad un asse verticale. Per particolari lavorazioni la macchina può essere equipaggiata anteriormente con benne speciali e, posteriormente, con attrezzi trainati o portati quali scaricatori, verricelli, ecc.

### Rischi generati dall'uso della Macchina:

- 1) Caduta dall'alto;

- 2) Caduta di materiale dall'alto o a livello;
- 3) Cesoiamenti, stritolamenti, impatti, lacerazioni;
- 4) Elettrocuzione;
- 5) Getti o schizzi;
- 6) Inalazione polveri, fibre, gas, vapori;
- 7) Incendi o esplosioni;
- 8) Investimento e ribaltamento;
- 9) Rumore: dBA 85 / 90;
- 10) Scivolamenti e cadute;
- 11) Vibrazioni;
- 12) Caduta dall'alto;
 

Caduta di persone dall'alto, in seguito alla perdita di equilibrio del lavoratore e/o all'assenza di adeguate protezioni (collettive od individuali), da opere provvisorie, gru od autogrù, fori nei solai o balconate o rampe di scale o scavi, o da mezzi per scavo o trasporto, o da qualsiasi altra postazione di lavoro sopraelevata.

**Misure Preventive e Protettive relative al rischio:**

  - a) Benna;
 

*Prescrizioni Esecutive:* Non utilizzare la benna per trasportare o sollevare persone.
- 13) Caduta di materiale dall'alto o a livello;
 

Lesioni (schiacciamenti, cesoiamenti, colpi, impatti, tagli) causate dall'investimento di masse cadute dall'alto o a livello: materiali caduti durante il trasporto con gru, argani ecc., o da autocarri, dumper, carrelli elevatori ecc., o da opere provvisorie, o per ribaltamento delle stesse, di mezzi di sollevamento, di attrezzature, ecc.;

materiali frantumati proiettati a distanza al seguito di demolizioni effettuate mediante esplosivo o a spinta.

**Misure Preventive e Protettive relative al rischio:**

  - a) Prevenzioni a "Caduta di materiale dall'alto" comuni ai mezzi d'opera;
 

*Prescrizioni Esecutive:* Trasporto dei carichi. Evitare di effettuare brusche manovre di avvio o di arresto, in particolare a macchina carica.

Sistemazione del carico sulla macchina. Assicurarsi che il carico da trasportare sia sempre ben sistemato.
  - b) Movimentazione carichi;
 

*Prescrizioni Esecutive:* Non alzare e traslare i carichi al di sopra delle zone dove lavorano o sostano persone.
- 14) Cesoiamenti, stritolamenti, impatti, lacerazioni;
 

Ferite e lesioni (cesoiamenti, stritolamenti, impatti, lacerazioni) causate da contatti accidentali con organi mobili di macchine o mezzi, o per collisioni con ostacoli o altri mezzi presenti nell'area del cantiere.

**Misure Preventive e Protettive relative al rischio:**

  - a) Prevenzioni generali a "Cesoiamenti, ecc.", comuni a utensili, attr. a motore o macchinari, mezzi d'opera;
 

*Prescrizioni Esecutive:* Rimozione delle protezioni e dei dispositivi di sicurezza. Le protezioni ed i dispositivi di sicurezza di attrezzature, macchinari e mezzi d'opera non devono essere rimossi se non nei casi di assoluta necessità o per operazioni di manutenzione espressamente previste nelle istruzioni fornite dal produttore. Qualora debba provvedersi alla loro rimozione (previo permesso preventivo del preposto o del datore di lavoro), dovranno adottarsi contemporaneamente misure atte a mettere in evidenza e a ridurre al limite minimo possibile il pericolo che ne deriva. Il ricollocamento nella sede originaria delle protezioni o dei dispositivi di sicurezza rimossi, dovrà avvenire non appena siano cessate le ragioni che ne hanno reso necessaria la loro temporanea rimozione.

Manutenzione: divieto con la macchina in funzione. Non è consentito pulire, oliare o ingrassare gli organi mobili, né eseguire qualsiasi operazione di registrazione o di riparazione di attrezzature, macchinari o mezzi d'opera qualora siano in funzione, salvo non risulti espressamente indicato (con le relative procedure esecutive) nelle istruzioni di manutenzione.
  - b) Posizione di guida del conducente;
 

*Prescrizioni Esecutive:* Mantenere sempre la testa, il corpo e gli arti, dentro la cabina di guida, in modo da non esporsi ad eventuali rischi all'esterno (ostacoli fissi, rami, altri automezzi, caduta gravi, ecc.).
  - c) Raggio d'azione dei mezzi d'opera;
 

*Prescrizioni Organizzative:* Predisporre sbarramenti e segnaletica di sicurezza intorno all'area di azione dei mezzi d'opera

*Prescrizioni Esecutive:* Controllare, prima di iniziare la lavorazione, che le eventuali persone stazionanti in prossimità della macchina, siano al di fuori del raggio di azione della stessa.
- 15) Elettrocuzione;
 

Elettrocuzione per contatto diretto o indiretto con parti dell'impianto elettrico in tensione.

Folgorazione dovuta a caduta di fulmini in prossimità del lavoratore.

**Misure Preventive e Protettive relative al rischio:**

  - a) Disposizioni comuni a tutti i lavoratori;
 

*Prescrizioni Organizzative:* Lavori in prossimità di linee elettriche. Non possono essere eseguiti lavori in prossimità di linee elettriche aeree a distanza minore di m 5 a meno che, previa segnalazione all'esercente le linee elettriche, non si provveda ad una adeguata protezione atta ad evitare accidentali contatti o pericolosi avvicinamenti ai conduttori delle linee stesse.

Lampade portatili. Le lampade portatili devono essere:

    - a) costruite con doppio isolamento;
    - b) alimentate con bassissima tensione di sicurezza (24 V forniti mediante trasformatore di sicurezza) ovvero mediante separazione elettrica singola (220 V forniti mediante trasformatore di isolamento);
    - c) provviste di idoneo involucro di vetro ed avere il portalampada e l'impugnatura costituita di materiale isolante non igroscopico;
    - d) devono essere protette contro i danni accidentali tramite una griglia di protezione;
    - e) provviste di cavo di alimentazione di tipo H07RN-F con una sezione minima dei conduttori di 1 mm<sup>2</sup>.

Le lampadine usate non dovranno essere di elevata potenza per evitare possibili incendi e cedimento dell'isolamento per il calore prodotto.

*Prescrizioni Esecutive:* Impianto elettrico: disposizioni generali di comportamento. Particolare cura, volta a salvaguardarne lo stato manutentivo, deve essere tenuta da parte dei lavoratori nei confronti dell'impianto elettrico di cantiere (in particolare nei confronti dei cavi, dei contatti, degli interruttori, delle prese di corrente, delle custodie di tutti gli elementi in tensione), data la sua pericolosità e la rapida usura cui sono soggette tutte le attrezzature presenti sul cantiere.

Impianto elettrico: obblighi dei lavoratori. Ciascun lavoratore è tenuto a segnalare immediatamente al proprio superiore la presenza di qualsiasi anomalia dell'impianto elettrico, come ad esempio:

    - apparecchiature elettriche aperte (batterie, interruttori, scatole, ecc.);
    - materiali e apparecchiature con involucri protettivi danneggiati o che presentino segni di bruciature;
    - cavi elettrici nudi o con isolamento rotto.

Manovre: condizioni di pericolo. E' assolutamente vietato toccare interruttori o pulsanti con le mani bagnate o stando sul bagnato, anche

se il grado di protezione delle apparecchiature lo consente.

I fili di apparecchi elettrici non devono mai essere toccati con oggetti metallici (tubi e profilati), getti d'acqua, getti di estintori idrici o a schiuma: ove questo risultasse necessario occorre togliere preventivamente tensione al circuito.

Non spostare macchine o quadri elettrici inidonei se non dopo aver disinserito l'alimentazione.

E' tassativamente vietato utilizzare scale metalliche a contatto con apparecchiature e linee elettriche.

Lavori in prossimità di linee elettriche. Assicurarsi che nella zona di lavoro, le eventuali linee elettriche aeree, rimangano sempre ad una distanza non inferiore ai cinque metri.

Quadri elettrici: posizione ed uso degli interruttori d'emergenza. Tutti quelli che operano in cantiere devono conoscere l'esatta posizione e le corrette modalità d'uso degli interruttori di emergenza posizionati sui quadri elettrici presenti nel cantiere.

Lampade portatili. L'eventuale sostituzione della lampadina di una lampada portatile, dovrà essere seguita solo dopo aver disinserito la spina dalla presa. Usare solo lampade portatili a norma e mai di fattura artigianale.

#### 16) Getti o schizzi;

Lesioni riguardanti qualsiasi parte del corpo durante i lavori, a freddo o a caldo, eseguiti a mano o con utensili, con materiali, sostanze, prodotti, attrezzature che possono dare luogo a getti e/o schizzi pericolosi per la salute.

Lesioni riguardanti qualsiasi parte del corpo conseguenti alla proiezione di schegge durante lavorazioni eseguite direttamente o in postazioni di lavoro limitrofe.

##### **Misure Preventive e Protettive relative al rischio:**

###### a) Prevenzioni a "Getti, ecc." comuni ai mezzi d'opera;

*Prescrizioni Esecutive:* Impianto oleodinamico: verifiche durante il lavoro. Durante la lavorazione, devono essere frequentemente verificati i tubi e gli attacchi degli impianti oleodinamici.

Impianto oleodinamico: verifiche preventive. All'inizio di ciascun turno di lavoro va accuratamente verificata l'integrità dei tubi flessibili e dell'impianto oleodinamico in genere.

Interventi sull'impianto oleodinamico. Qualora fosse necessario intervenire su parti dell'impianto oleodinamico della macchina, bisognerà accertarsi preventivamente che la pressione sia nulla. La ricerca di un eventuale foro su un flessibile della macchina, dovrà eseguirsi sempre con molta cautela, e preventivamente muniti di occhiali di protezione.

###### b) Sostituzione dei denti delle benne;

*Prescrizioni Esecutive:* La sostituzione dei denti delle benne deve essere eseguita sempre utilizzando occhiali protettivi, al fine di evitare che le schegge, proiettate dai colpi di martello necessari per la sostituzione dei denti stessi, possano ledere gli occhi dell'operaio impegnato nell'operazione.

#### 17) Inalazione polveri, fibre, gas, vapori;

Danni all'apparato respiratorio ed in generale alla salute del lavoratore, derivanti dall'esposizione a materiali in grana minuta, o rilascianti fibre minute, o che possono dar luogo a sviluppo di polveri, gas, vapori, nebbie, aerosol.

Intossicazione causata dall'inalazione dei gas di scarico di motori a combustione o di fumi o di ossidi (ossidi di zinco, di carbonio, di azoto, di piombo, ecc.) tossici originati durante la combustione o la saldatura o il taglio termico di materiali di varia natura.

##### **Misure Preventive e Protettive relative al rischio:**

###### a) Ambienti confinati: macchine con motore endotermico;

*Prescrizioni Organizzative:* L'uso di macchine con motore endotermico in ambienti confinati è consentito solo in presenza di ventilazione sufficiente a smaltire i gas di scarico o, nel caso di ventilazione insufficiente, alla predisposizione di adeguati sistemi di aspirazione e/o scarico od alla presenza di un depuratore, ad acqua o catalitico, per i gas combustibili.

*Prescrizioni Esecutive:* Prima e durante le lavorazioni è necessario verificare lo stato degli attacchi degli organi di scarico e che tali organi non interferiscano con prese d'aria di condizionatori o di altre macchine.

###### b) Inumidimento del materiale;

*Prescrizioni Esecutive:* Quando non sono attuabili le misure tecniche di prevenzione e la natura del materiale polveroso lo consenta, si deve provvedere all'inumidimento del materiale stesso.

###### c) Dispositivi di protezione dalle polveri: condizioni di utilizzo;

*Prescrizioni Organizzative:* I lavoratori esposti a specifici rischi di inalazioni pericolose di gas, polveri o fumi nocivi devono avere a disposizione maschere respiratorie o altri dispositivi idonei, da conservarsi in luogo adatto facilmente accessibile e noto al personale.

*Prescrizioni Esecutive:* Qualora per difficoltà di ordine ambientale od altre cause tecnicamente giustificate sia ridotta l'efficacia dei mezzi generali di prevenzione delle polveri, i lavoratori devono essere muniti e fare uso di idonee maschere antipolvere.

#### 18) Incendi o esplosioni;

Lesioni provocate da incendi e/o esplosioni conseguenti allo schiacciamento di tubazioni del gas in esercizio, alla combustione di recipienti o serbatoi contenenti carburanti o sostanze chimiche altamente deflagranti, al brillamento di esplosivo per demolizioni o di ordigni bellici interrati, ecc..

##### **Misure Preventive e Protettive relative al rischio:**

###### a) Prevenzioni generali a "Incendi o Espl.", comuni a attr. a motore o macchinari, mezzi d'opera;

*Prescrizioni Organizzative:* Avviamento con spray. Se per l'avviamento del motore deve essere utilizzato lo speciale spray, devono essere seguite scrupolosamente tutte le istruzioni d'uso.

Posizionamento della macchina. La macchina deve essere posizionata lontano da materiali infiammabili.

*Prescrizioni Esecutive:* Rifornimento di carburante. Il carburante dovrà essere trasportato in recipienti adeguati, dotati delle prescritte etichettature. Durante il rifornimento di carburante o la ricarica delle batterie, evitare accuratamente la presenza di fiamme libere o la produzione di scintille.

Tipo di carburante. Non deve essere utilizzato in alcun caso un combustibile diverso da quello indicato dal costruttore.

Perdite di carburante. Prima e durante le lavorazioni deve verificarsi che non vi siano perdite di carburante.

###### b) Conduiture interrate nel cantiere;

*Prescrizioni Esecutive:* Assicurarsi che nella zona di lavoro non vi siano cavi, tubazioni, ecc. interrate interessate dal passaggio di corrente elettrica, gas, acqua, ecc.

#### 19) Investimento e ribaltamento;

Lesioni (schiacciamenti, cesoiamenti, stritolamenti, impatti, tagli) causate dall'investimento ad opera di macchine operatrici o conseguenti al ribaltamento delle stesse.

##### **Misure Preventive e Protettive relative al rischio:**

###### a) Prevenzioni a "Investimenti, ecc." comuni ai mezzi d'opera;

*Prescrizioni Organizzative:* Manovra di retromarcia o con scarsa visibilità. Predisporre personale a terra per coadiuvare il pilota della macchina nelle operazioni di retromarcia, o in condizioni di scarsa visibilità.

*Prescrizioni Esecutive:* Norme generali di guida nel cantiere. Tenersi a distanza di sicurezza dai mezzi operativi in movimento. Prestare attenzione alle segnalazioni acustiche e/o luminose ed alla segnaletica di sicurezza.

Fermo meccanico. Predisporre idoneo "fermo meccanico", qualora si stazioni in prossimità di scarparate.

Girofaro. Segnalare l'operatività del mezzo nell'area di cantiere con l'azionamento del girofaro.

Lavori notturni. In caso di lavori notturni, verificare, preventivamente ed attentamente, la zona di lavoro; utilizzare comunque, tutte le

luci disponibili sulla macchina.

Manovra di retromarcia o con scarsa visibilità. Prima di iniziare il movimento della macchina in retromarcia, il conduttore dovrà accertarsi che la zona sia libera da ostacoli e da eventuale personale: a questo scopo verrà assistito da personale a terra.

Percorsi carrabili: ostacoli. Prima di utilizzare la macchina accertarsi dell'esistenza di eventuali vincoli derivanti da: ostacoli (in altezza ed in larghezza), limiti d'ingombro, ecc..

Percorsi carrabili: scarpate. Quando possibile, evitare di far funzionare la macchina nelle immediate vicinanze di scarpate, sia che si trovino a valle che a monte della macchina.

Percorsi carrabili: vincoli geomorfologici. Prima di movimentare la macchina accertarsi dell'esistenza di eventuali vincoli derivanti da:  
- limitazioni di carico (terreno, pavimentazioni, rampe, opere di sostegno);  
- pendenza del terreno.

Percorsi carrabili e pedonali del cantiere. Rispettare scrupolosamente la viabilità predisposta, senza invadere i percorsi pedonali.

Portata della macchina. Non deve essere mai superata la portata massima consentita per la macchina; ugualmente non è consentito superare l'ingombro massimo.

Sradicamento di alberi. Durante l'operazione di abbattimento di alberi, accertarsi di non aver posizionato la macchina, o parte di essa, dove potrebbero trovarsi le radici, per evitare che esse, sollevandosi, possano far ribaltare la macchina. Prima di utilizzare la macchina per tale operazione, accertarsi che la stessa sia munita di cabina capace di resistere alla eventuale caduta di rami, anche di grosse dimensioni.

Percorsi carrabili: sosta dei mezzi d'opera. Si dovrà provvedere, tutte le volte che un mezzo d'opera interrompe le lavorazioni, a spegnere il motore, posizionare i comandi in folle ed inserire il freno di stazionamento. Per far sostare il mezzo, bisognerà scegliere una zona dove non operino altre macchine e priva di traffico veicolare; ove ciò non fosse possibile, segnalare adeguatamente la presenza del mezzo in sosta. Bisognerà, inoltre, scegliere con attenzione il piano di stazionamento, assicurandosi, anzitutto, che il terreno abbia adeguata capacità portante; in particolare, nel caso di sosta su piano in pendenza, dovrà posizionarsi il mezzo d'opera trasversalmente alla pendenza, verificando l'assenza del pericolo di scivolamento e ribaltamento.

Limiti di velocità nel cantiere. Adeguare la velocità ai limiti stabiliti nel cantiere e comunque a valori tali da poterne mantenere costantemente il controllo. Al di fuori dei percorsi stabiliti ed in prossimità dei posti di lavoro si deve transitare a passo d'uomo.

b) **Abbassamento dell'attrezzatura di lavoro;**

**Prescrizioni Esecutive:** Ogni qualvolta si abbandoni il posto di guida, si dovrà preventivamente provvedere ad abbassare le attrezzature di lavoro (scavo, trasporto, scarico, ecc.) appoggiandole sul terreno: tale manovra dovrà essere preceduta da adeguata segnalazione acustica e verifica della presenza di persone intorno alla macchina (in questo caso provvedere all'allontanamento) e dovrà essere eseguita lentamente e solo dalla posizione di guida.

c) **Posizione dell'attrezzatura di lavoro;**

**Prescrizioni Esecutive:** Durante gli spostamenti tenere l'attrezzatura di lavoro ad una altezza dal terreno tale da assicurare una buona visibilità e stabilità.

20) **Rumore: dBA 85 / 90;**

**Rischio: Rumore dBA 85 / 90**

Danni all'apparato uditivo, causata da prolungata esposizione al rumore prodotto da lavorazioni o attrezzature: esposizione compresa tra 85 e 90 dBA.

**Misure Preventive e Protettive relative al rischio:**

a) **Protezione da rumore: dBA 85 / 90;**

**Prescrizioni Organizzative:** Controllo sanitario: esposizioni >85 dBA. I lavoratori la cui esposizione quotidiana personale al rumore supera 85 dBA, indipendentemente dall'uso di mezzi individuali di protezione, devono essere sottoposti a controllo sanitario.

Detto controllo comprende:

- una visita medica preventiva, integrata da un esame della funzione uditiva eseguita nell'osservanza dei criteri riportati nell'allegato VII del DPR 277/91, per accertare l'assenza di controindicazioni al lavoro specifico ai fini della valutazione dell'idoneità dei lavoratori;
- visite mediche periodiche, integrate dall'esame della funzione uditiva, per controllare lo stato di salute dei lavoratori ed esprimere il giudizio di idoneità. Esse devono tenere conto, oltre che dell'esposizione, anche della sensibilità acustica individuale. La prima di tali visite è effettuata non oltre un anno dopo la visita preventiva.

La frequenza delle visite successive è stabilita dal medico competente.

Gli intervalli non possono essere comunque superiori a due anni per lavoratori la cui esposizione quotidiana personale non supera 90 dBA e ad un anno nei casi di esposizione quotidiana personale superiore a 90 dBA.

Il datore di lavoro, in conformità al parere del medico competente, adotta misure preventive e protettive per singoli lavoratori, al fine di favorire il recupero audiologico. Tali misure possono comprendere la riduzione dell'esposizione quotidiana personale del lavoratore, conseguita mediante opportune misure organizzative.

Esposizioni tra 85 e 90 dBA: adempimenti. Il datore di lavoro fornisce i mezzi individuali di protezione dell'udito a tutti i lavoratori la cui esposizione quotidiana personale può verosimilmente superare 85 dBA.

I mezzi individuali di protezione dell'udito sono adattati al singolo lavoratore ed alle sue condizioni di lavoro, tenendo conto della sicurezza e della salute.

I lavoratori ovvero i loro rappresentanti sono consultati per la scelta dei modelli dei mezzi di protezione individuale dell'udito.

Informazione e formazione: esposizione >85 dBA. Nelle attività che comportano un valore dell'esposizione quotidiana personale di un lavoratore al rumore superiore a 85 dBA, il datore di lavoro provvede a che i lavoratori ovvero i loro rappresentanti vengano informati su:

- i rischi derivanti all'udito dall'esposizione al rumore;
- le misure adottate;
- le misure di protezione cui i lavoratori debbono conformarsi;
- la funzione dei mezzi individuali di protezione, le circostanze in cui ne è previsto l'uso e le corrette modalità di uso;
- il significato ed il ruolo del controllo sanitario per mezzo del medico competente;
- i risultati ed il significato della valutazione del rumore durante il lavoro.
- l'uso corretto, ai fini della riduzione al minimo dei rischi per l'udito, degli utensili, macchine, apparecchiature che, utilizzati in modo continuativo, producono un'esposizione quotidiana personale di un lavoratore al rumore pari o superiore a 85 dBA.

Obblighi del datore di lavoro: misure organizzative. Il datore di lavoro riduce al minimo, in relazione alle conoscenze acquisite in base al progresso tecnico, i rischi derivanti dall'esposizione al rumore mediante misure tecniche, organizzative e procedurali, concretamente attuabili, privilegiando gli interventi alla fonte.

Obblighi del datore di lavoro: acquisto di nuove macchine. Il datore di lavoro privilegia, all'atto dell'acquisto di nuovi utensili, macchine, apparecchiature, quelli che producono, nelle normali condizioni di funzionamento, il più basso livello di rumore.

**Prescrizioni Esecutive:** Mezzi di protezione individuali dell'udito adeguati. I mezzi individuali di protezione dell'udito sono considerati adeguati se, correttamente usati, mantengono un livello di rischio uguale od inferiore a quello derivante da un'esposizione quotidiana personale di 90 dBA.

21) **Scivolamenti e cadute;**



Scivolamenti e cadute sul piano di lavoro, provocati da presenza di grasso o sporco sui punti di appiglio (nel caso di salita su mezzi o macchine), o da cattive condizioni del posto di lavoro (come ad esempio disordine per presenza di residui sparsi delle lavorazioni), o da cattive condizioni della viabilità pedonale.

#### **Misure Preventive e Protettive relative al rischio:**

- a) Salita sulla macchina: prevenzioni a "Scivolamenti, ecc.";  
*Prescrizioni Esecutive:* Salita sulla macchina: appigli vietati. Nel salire sulla macchina è assolutamente vietato utilizzare come appigli le tubazioni flessibili o le leve dei comandi.  
Salita sulla macchina: condizioni degli appigli. Eliminare la eventuale presenza di grasso sugli scalini d'accesso, le maniglie e gli appigli, al fine di evitare scivolamenti con pericolose cadute.  
Salita sulla macchina: condizioni del terreno. Prestare attenzione alle condizioni del terreno immediatamente attiguo alla macchina, onde evitare scivolamenti o cadute sul luogo di lavoro.  
Salita sulla macchina: divieto. Non salire o scendere mai dalla macchina quando questa è in movimento.
- b) Trasporto persone sulla macchina;  
*Prescrizioni Esecutive:* Non trasportare persone sulla macchina, a meno che non siano stati predisposti idonei dispositivi atti ad evitare le cadute.

#### 22) Vibrazioni;

Danni all'apparato scheletrico e muscolare causate dalle vibrazioni trasmesse al lavoratore da macchine o parti di esse.

#### **Misure Preventive e Protettive relative al rischio:**

- a) Prevenzioni generali a "Vibrazioni", comuni a utensili, attr. a motore o macchinari, mezzi d'opera;  
*Prescrizioni Organizzative:* Vibrazioni: turni di lavoro. Ove il tipo di lavorazione o la macchina impiegata sottopongano il lavoratore a vibrazioni intense e prolungate, dovranno essere evitati turni di lavoro lunghi e continui.  
*Prescrizioni Esecutive:* Dispositivi antivibrazioni. Prima di iniziare la lavorazione, devono essere controllati tutti i dispositivi atti a ridurre le vibrazioni prodotte dalla macchina.
- b) Cabina di guida: posto del conducente;  
*Prescrizioni Organizzative:* Il posto di guida dovrà essere del tipo antivibrante.

#### **Misure Preventive e Protettive relative alla Macchina:**

##### 1) Pala meccanica: misure preventive e protettive;

*Prescrizioni Esecutive:* PRIMA DELL'USO: controlla tutti i dispositivi di segnalazione (acustici e luminosi) e i gruppi ottici di illuminazione; controlla tutti i comandi e i dispositivi frenanti; disponi affinché la visibilità del posto di guida sia ottimale; controlla, proteggendoti adeguatamente, l'integrità dei componenti dell'impianto oleodinamico, prestando particolare riguardo alle tubazioni flessibili; controlla i percorsi e le aree di manovra richiedendo, se necessario, la predisposizione di adeguati rafforzamenti; nel cantiere procedi a velocità moderata, nel rispetto dei limiti ivi stabiliti; in prossimità dei posti di lavoro procedi a passo d'uomo; durante gli spostamenti del mezzo, aziona il girofaro; controlla che lungo i percorsi carrabili del cantiere e, in particolare, nella zona di lavoro non vi sia la presenza di sottoservizi (cavi, tubazioni, ecc. per il passaggio di gas, energia elettrica, acqua, fognature, linee telefoniche, ecc.); se devi effettuare manovre in spazi ristretti o in condizioni di limitata visibilità, richiedi l'intervento di personale a terra; evita, se non esplicitamente consentito, di transitare o fermarti in prossimità del bordo degli scavi; accertati che il mezzo sia posizionato in maniera da consentire il passaggio pedonale e, comunque, provvedi a delimitare il raggio d'azione del mezzo; verifica che non vi siano linee elettriche interferenti l'area di manovra del mezzo.

DURANTE L'USO: annuncia l'inizio delle manovre di scavo mediante l'apposito segnalatore acustico; se il mezzo ne è dotato, ricorda di utilizzare sempre gli stabilizzatori prima di iniziare le operazioni di scavo durante il lavoro notturno utilizza gli appositi dispositivi di illuminazione; impedisci a chiunque l'accesso a bordo del mezzo; impedisci a chiunque di farsi trasportare o sollevare all'interno della benna; evita di traslare il carico, durante la sua movimentazione, al di sopra di postazioni di lavoro e/o passaggio; cura la strumentazione ed i comandi, mantenendoli sempre puliti e privi di grasso, ecc.; evita di caricare la benna, con materiale sfuso, oltre il suo bordo; durante gli spostamenti tenere l'attrezzatura di lavoro ad una altezza dal terreno tale da assicurare una buona visibilità e stabilità; durante le interruzioni momentanee del lavoro, abbassa a terra la benna ed aziona il dispositivo di blocco dei comandi; durante le operazioni di sostituzione dei denti della benna, utilizza sempre occhiali di protezione ed otoprotettori; durante i rifornimenti, spegni il motore, evita di fumare ed accertati dell'assenza di fiamme libere in adiacenza del mezzo; informa tempestivamente il preposto e/o il datore di lavoro, di malfunzionamenti o pericoli che dovessero evidenziarsi durante il lavoro.

DOPO L'USO: accertati di aver abbassato a terra la benna e di aver azionato il freno di stazionamento ed inserito il blocco dei comandi; effettua tutte le operazioni di revisione e manutenzione della macchina secondo quanto indicato nel libretto del mezzo e sempre dopo esserti accertato che i motori siano spenti e non riavviabili da terzi accidentalmente.

##### 2) DPI: operatore pala meccanica;

*Prescrizioni Organizzative:* Devono essere forniti al lavoratore adeguati dispositivi di protezione individuale: a) guanti; b) copricapo; c) calzature di sicurezza; d) otoprotettori; e) mascherina antipolvere; f) indumenti protettivi (tute).

##### 3) Requisiti generali comuni a utensili, attr. a motore o macchinari, mezzi d'opera;

*Prescrizioni Organizzative:* Documentazione allegata. L'attrezzatura a motore, il macchinario o il mezzo d'opera in oggetto, deve essere accompagnato, oltre che dalle normali informazioni di carattere strettamente tecnico, dal libretto di garanzia e dalle istruzioni d'uso e manutenzione, con le indicazioni necessarie per eseguire, senza alcun rischio, la messa in funzione e l'utilizzazione, il trasporto, l'eventuale installazione e/o montaggio (smontaggio), la regolazione, la manutenzione e le riparazioni. Tale documentazione deve, inoltre, fornire tutte le informazioni sull'emissione di potenza sonora e sulle vibrazioni prodotte.

Vendita o noleggio: disposizioni. Sono vietati la fabbricazione, la vendita, il noleggio e la concessione in uso di attrezzatura a motore, macchinari, mezzi d'opera e di impianti non rispondenti alle disposizioni legislative e regolamentari vigenti in materia di sicurezza. Chiunque concede in locazione finanziaria beni assoggettati a forme di certificazione o di omologazione obbligatoria è tenuto a che i medesimi siano accompagnati dalle previste certificazioni o dagli altri documenti previsti dalla legge.

Protezione e sicurezza delle macchine. Le parti di macchine, macchinari o attrezzi che costituiscono un pericolo, dovranno essere protetti o segregati o provvisti di dispositivi di sicurezza.

Manutenzione: norme generali. Tutti gli organi mobili dovranno essere lubrificati, se previsto dal libretto di manutenzione, avendo cura di ripristinare tutte le protezioni asportate, manomesse o danneggiate (schermi di protezione per ingranaggi, carter, ecc.). Deve essere evidenziata la presenza di punti di ossidazione che possa compromettere la funzionalità della macchina e, se necessario bisognerà provvedere alla relativa rimozione e verniciatura.

Manutenzione: verifiche periodiche. Prima dell'introduzione in cantiere di utensili, attrezzature a motore, macchinari e mezzi d'opera, e periodicamente durante le lavorazioni, dovranno essere eseguite accurate verifiche sullo stato manutentivo ad opera di personale qualificato in grado di procedere alle eventuali necessarie riparazioni.

Operazioni di regolazione e/o riparazione. Qualora vengano compiute operazioni di regolazione, riparazione o sostituzione di parti della macchina, bisognerà:

utilizzare solo ricambi ed accessori originali, come previsto nel libretto di manutenzione;



- non modificare alcuna parte della macchina.  
Ultimata la manutenzione e prima di rimettere in funzione la macchina, accertarsi di aver riposto tutti gli attrezzi utilizzati.
- 4) Cabina di guida: requisiti;  
*Prescrizioni Organizzative:* Cabina di guida: protezioni. La macchina deve essere dotata di cabina di protezione per i casi di rovesciamento e caduta di oggetti dall'alto. (ROPS e FOPS)  
*Prescrizioni Esecutive:* Cabina di guida: ordine. Mantenere il posto guida libero da oggetti, attrezzi, ecc., soprattutto se non fissati adeguatamente.  
Cabina di guida: regolazione del sedile. Prima di iniziare la lavorazione, regolare e bloccare il sedile di guida.  
Cabina di guida: trasporto persone. Non trasportare persone se non all'interno della cabina di guida, sempre che questa sia idonea allo scopo e gli eventuali trasportati non costituiscano intralcio alle manovre.
- 5) Efficienza della macchina e dispositivi di segnalazione;  
*Prescrizioni Organizzative:* La macchina deve essere dotata di appropriati dispositivi acustici e luminosi di segnalazione e di avvertimento, nonché di illuminazione del campo di manovra.  
*Prescrizioni Esecutive:* Controllare l'efficienza dei freni, delle luci, dei dispositivi acustici e luminosi e di tutti i comandi e circuiti di manovra.
- 6) DPI: operatore pala meccanica;  
*Prescrizioni Organizzative:* Devono essere forniti al lavoratore adeguati dispositivi di protezione individuale: a) guanti; b) casco; c) calzature di sicurezza; d) otoprotettori; e) mascherina antipolvere; f) indumenti protettivi (tute).  
*Prescrizioni Esecutive:* Durante le lavorazioni, devono essere utilizzati i seguenti dispositivi di prevenzione individuale: a) guanti; b) casco; c) calzature di sicurezza; d) otoprotettori; e) mascherina antipolvere; f) indumenti protettivi (tute).

## Rullo compressore

Il rullo compressore è una macchina, utilizzata prevalentemente nei lavori stradali, costituita da un corpo semovente, la cui traslazione e contemporanea compattazione del terreno o del manto bituminoso, avviene mediante due o tre grandi cilindri metallici (la cui rotazione permette l'avanzamento della macchina) adeguatamente pesanti, lisci o, eventualmente (solo per compattazione di terreno), dotati di punte per un'azione a maggior profondità.

### Rischi generati dall'uso della Macchina:

- 1) Cesoiamenti, stritolamenti, impatti, lacerazioni;  
Ferite e lesioni (cesoiamenti, stritolamenti, impatti, lacerazioni) causate da contatti accidentali con organi mobili di macchine o mezzi, o per collisioni con ostacoli o altri mezzi presenti nell'area del cantiere.
- Misure Preventive e Protettive relative al rischio:**
- a) Prevenzioni generali a "Cesoiamenti, ecc.", comuni a utensili, attr. a motore o macchinari, mezzi d'opera;  
*Prescrizioni Esecutive:* Rimozione delle protezioni e dei dispositivi di sicurezza. Le protezioni ed i dispositivi di sicurezza di attrezzature, macchinari e mezzi d'opera non devono essere rimossi se non nei casi di assoluta necessità o per operazioni di manutenzione espressamente previste nelle istruzioni fornite dal produttore. Qualora debba provvedersi alla loro rimozione (previo permesso preventivo del preposto o del datore di lavoro), dovranno adottarsi contemporaneamente misure atte a mettere in evidenza e a ridurre al limite minimo possibile il pericolo che ne deriva. Il ricollocamento nella sede originaria delle protezioni o dei dispositivi di sicurezza rimossi, dovrà avvenire non appena siano cessate le ragioni che ne hanno reso necessaria la loro temporanea rimozione.  
Manutenzione: divieto con la macchina in funzione. Non è consentito pulire, oliare o ingrassare gli organi mobili, né eseguire qualsiasi operazioni di registrazione o di riparazione di attrezzature, macchinari o mezzi d'opera qualora siano in funzione, salvo non risulti espressamente indicato (con le relative procedure esecutive) nelle istruzioni di manutenzione.
- b) Raggio d'azione dei mezzi d'opera;  
*Prescrizioni Organizzative:* Predisporre sbarramenti e segnaletica di sicurezza intorno all'area di azione dei mezzi d'opera  
*Prescrizioni Esecutive:* Controllare, prima di iniziare la lavorazione, che le eventuali persone stazionanti in prossimità della macchina, siano al di fuori del raggio di azione della stessa.
- c) Posizione di guida del conducente;  
*Prescrizioni Esecutive:* Mantenere sempre la testa, il corpo e gli arti, dentro la cabina di guida, in modo da non esporsi ad eventuali rischi all'esterno (ostacoli fissi, rami, altri automezzi, caduta gravi, ecc.).
- 2) Elettrocuzione;  
Elettrocuzione per contatto diretto o indiretto con parti dell'impianto elettrico in tensione.  
Folgorazione dovuta a caduta di fulmini in prossimità del lavoratore.
- Misure Preventive e Protettive relative al rischio:**
- a) Disposizioni comuni a tutti i lavoratori;  
*Prescrizioni Organizzative:* Lavori in prossimità di linee elettriche. Non possono essere eseguiti lavori in prossimità di linee elettriche aeree a distanza minore di m 5 a meno che, previa segnalazione all'esercente le linee elettriche, non si provveda ad una adeguata protezione atta ad evitare accidentali contatti o pericolosi avvicinamenti ai conduttori delle linee stesse.  
Lampade portatili. Le lampade portatili devono essere:  
a) costruite con doppio isolamento;  
b) alimentate con bassissima tensione di sicurezza (24 V forniti mediante trasformatore di sicurezza) ovvero mediante separazione elettrica singola (220 V forniti mediante trasformatore di isolamento);  
c) provviste di idoneo involucro di vetro ed avere il portalampada e l'impugnatura costituita di materiale isolante non igroscopico;  
d) devono essere protette contro i danni accidentali tramite una griglia di protezione;  
e) provviste di cavo di alimentazione di tipo H07RN-F con una sezione minima dei conduttori di 1 mm<sup>2</sup>.  
Le lampadine usate non dovranno essere di elevata potenza per evitare possibili incendi e cedimento dell'isolamento per il calore prodotto.  
*Prescrizioni Esecutive:* Impianto elettrico: disposizioni generali di comportamento. Particolare cura, volta a salvaguardarne lo stato manutentivo, deve essere tenuta da parte dei lavoratori nei confronti dell'impianto elettrico di cantiere (in particolare nei confronti dei cavi, dei contatti, degli interruttori, delle prese di corrente, delle custodie di tutti gli elementi in tensione), data la sua pericolosità e la rapida usura cui sono soggette tutte le attrezzature presenti sul cantiere.  
Impianto elettrico: obblighi dei lavoratori. Ciascun lavoratore è tenuto a segnalare immediatamente al proprio superiore la presenza di qualsiasi anomalia dell'impianto elettrico, come ad esempio:  
apparecchiature elettriche aperte (batterie, interruttori, scatole, ecc.);  
materiali e apparecchiature con involucri protettivi danneggiati o che presentino segni di bruciature;  
cavi elettrici nudi o con isolamento rotto.  
Manovre: condizioni di pericolo. E' assolutamente vietato toccare interruttori o pulsanti con le mani bagnate o stando sul bagnato, anche se il grado di protezione delle apparecchiature lo consente.  
I fili di apparecchi elettrici non devono mai essere toccati con oggetti metallici (tubi e profilati), getti d'acqua, getti di estintori idrici o a

schiuma: ove questo risultasse necessario occorre togliere preventivamente tensione al circuito.

Non spostare macchine o quadri elettrici inidonei se non dopo aver disinserito l'alimentazione.

E' tassativamente vietato utilizzare scale metalliche a contatto con apparecchiature e linee elettriche.

Lavori in prossimità di linee elettriche. Assicurarsi che nella zona di lavoro, le eventuali linee elettriche aeree, rimangano sempre ad una distanza non inferiore ai cinque metri.

Quadri elettrici: posizione ed uso degli interruttori d'emergenza. Tutti quelli che operano in cantiere devono conoscere l'esatta posizione e le corrette modalità d'uso degli interruttori di emergenza posizionati sui quadri elettrici presenti nel cantiere.

Lampade portatili. L'eventuale sostituzione della lampadina di una lampada portatile, dovrà essere seguita solo dopo aver disinserito la spina dalla presa. Usare solo lampade portatili a norma e mai di fattura artigianale.

### 3) Inalazione polveri, fibre, gas, vapori;

Danni all'apparato respiratorio ed in generale alla salute del lavoratore, derivanti dall'esposizione a materiali in grana minuta, o rilascianti fibre minute, o che possono dar luogo a sviluppo di polveri, gas, vapori, nebbie, aerosol.

Intossicazione causata dall'inalazione dei gas di scarico di motori a combustione o di fumi o di ossidi (ossidi di zinco, di carbonio, di azoto, di piombo, ecc.) tossici originati durante la combustione o la latoratura o il taglio termico di materiali di varia natura.

#### **Misure Preventive e Protettive relative al rischio:**

##### a) Dispositivi di protezione dalle polveri: condizioni di utilizzo;

*Prescrizioni Organizzative:* I lavoratori esposti a specifici rischi di inalazioni pericolose di gas, polveri o fumi nocivi devono avere a disposizione maschere respiratorie o altri dispositivi idonei, da conservarsi in luogo adatto facilmente accessibile e noto al personale.

*Prescrizioni Esecutive:* Qualora per difficoltà di ordine ambientale od altre cause tecnicamente giustificate sia ridotta l'efficacia dei mezzi generali di prevenzione delle polveri, i lavoratori devono essere muniti e fare uso di idonee maschere antipolvere.

##### b) Inalazioni di sostanze nocive: prescrizioni generali;

*Prescrizioni Organizzative:* Schede tossicologiche. E' necessario il preventivo esame della scheda tossicologica delle sostanze utilizzate per l'adozione delle specifiche misure di sicurezza.

Sostanze tossiche o nocive: recipienti. Le materie prime non in corso di lavorazione, i prodotti ed i rifiuti, che abbiano proprietà tossiche o caustiche, specialmente se sono allo stato liquido o se sono facilmente solubili o volatili, devono essere custoditi in recipienti a tenuta e muniti di buona chiusura.

Tali recipienti devono portare una scritta che ne indichi il contenuto ed avere le indicazioni e i contrassegni di cui all'art.355 del decreto del Presidente della Repubblica 27 Aprile 1955, n. 547.

Le materie in corso di lavorazione che siano fermentescibili o possano essere nocive alla salute o svolgere emanazioni sgradevoli, non devono essere accumulate nei locali di lavoro in quantità superiore a quella strettamente necessaria per la lavorazione.

Gli apparecchi e i recipienti che servono alla lavorazione oppure al trasporto dei materiali putrescibili o suscettibili di dare emanazioni sgradevoli, devono essere lavati frequentemente e, ove occorra, disinfettati.

Inalazioni di sostanze nocive: visite mediche. I lavoratori esposti a specifici rischi di inalazioni pericolose di sostanze o agenti nocivi (gas, polveri o fumi) devono avere a disposizione idonei mezzi di protezione personale (maschere respiratorie, ecc.), ed essere sottoposti a visita medica periodica secondo le tabelle ministeriali del D.P.R. 19/3/1956 n.303 art.33-allegato.

*Prescrizioni Esecutive:* Inalazioni di sostanze nocive: visite mediche. I lavoratori esposti a specifici rischi di inalazioni pericolose di sostanze o agenti nocivi (gas, polveri o fumi) devono utilizzare i mezzi di protezione personale (maschere respiratorie, ecc.) messi a loro disposizione dal datore di lavoro, e farsi sottoporre a visita medica periodica secondo le tabelle ministeriali del D.P.R. 19/3/1956 n.303 art.33-allegato.

### 4) Incendi o esplosioni;

Lesioni provocate da incendi e/o esplosioni conseguenti allo schiacciamento di tubazioni del gas in esercizio, alla combustione di recipienti o serbatoi contenenti carburanti o sostanze chimiche altamente deflagranti, al brillamento di esplosivo per demolizioni o di ordigni bellici interrati, ecc..

#### **Misure Preventive e Protettive relative al rischio:**

##### a) Prevenzioni generali a "Incendi o Espl.", comuni a attr. a motore o macchinari, mezzi d'opera;

*Prescrizioni Organizzative:* Avviamento con spray. Se per l'avviamento del motore deve essere utilizzato lo speciale spray, devono essere seguite scrupolosamente tutte le istruzioni d'uso.

Posizionamento della macchina. La macchina deve essere posizionata lontano da materiali infiammabili.

*Prescrizioni Esecutive:* Rifornimento di carburante. Il carburante dovrà essere trasportato in recipienti adeguati, dotati delle prescritte etichettature. Durante il rifornimento di carburante o la ricarica delle batterie, evitare accuratamente la presenza di fiamme libere o la produzione di scintille.

Tipo di carburante. Non deve essere utilizzato in alcun caso un combustibile diverso da quello indicato dal costruttore.

Perdite di carburante. Prima e durante le lavorazioni deve verificarsi che non vi siano perdite di carburante.

##### b) Conduiture interrate nel cantiere;

*Prescrizioni Esecutive:* Assicurarsi che nella zona di lavoro non vi siano cavi, tubazioni, ecc. interrate interessate dal passaggio di corrente elettrica, gas, acqua, ecc.

### 5) Investimento e ribaltamento;

Lesioni (schiacciamenti, cesoiamenti, stritolamenti, impatti, tagli) causate dall'investimento ad opera di macchine operatrici o conseguenti al ribaltamento delle stesse.

#### **Misure Preventive e Protettive relative al rischio:**

##### a) Prevenzioni a "Investimenti, ecc." comuni ai mezzi d'opera;

*Prescrizioni Organizzative:* Manovra di retromarcia o con scarsa visibilità. Predisporre personale a terra per coadiuvare il pilota della macchina nelle operazioni di retromarcia, o in condizioni di scarsa visibilità.

*Prescrizioni Esecutive:* Norme generali di guida nel cantiere. Tenersi a distanza di sicurezza dai mezzi operativi in movimento. Prestare attenzione alle segnalazioni acustiche e/o luminose ed alla segnaletica di sicurezza.

Fermo meccanico. Predisporre idoneo "fermo meccanico", qualora si stazioni in prossimità di scarpate.

Girofaro. Segnalare l'operatività del mezzo nell'area di cantiere con l'azionamento del girofaro.

Lavori notturni. In caso di lavori notturni, verificare, preventivamente ed attentamente, la zona di lavoro; utilizzare comunque, tutte le luci disponibili sulla macchina.

Manovra di retromarcia o con scarsa visibilità. Prima di iniziare il movimento della macchina in retromarcia, il conduttore dovrà accertarsi che la zona sia libera da ostacoli e da eventuale personale: a questo scopo verrà assistito da personale a terra.

Percorsi carrabili: ostacoli. Prima di utilizzare la macchina accertarsi dell'esistenza di eventuali vincoli derivanti da: ostacoli (in altezza ed in larghezza), limiti d'ingombro, ecc..

Percorsi carrabili: scarpate. Quando possibile, evitare di far funzionare la macchina nelle immediate vicinanze di scarpate, sia che si trovino a valle che a monte della macchina.

Percorsi carrabili: vincoli geomorfologici. Prima di movimentare la macchina accertarsi dell'esistenza di eventuali vincoli derivanti da:

- limitazioni di carico (terreno, pavimentazioni, rampe, opere di sostegno);

- pendenza del terreno.

Percorsi carrabili e pedonali del cantiere. Rispettare scrupolosamente la viabilità predisposta, senza invadere i percorsi pedonali.  
Portata della macchina. Non deve essere mai superata la portata massima consentita per la macchina; ugualmente non è consentito superare l'ingombro massimo.

Sradicamento di alberi. Durante l'operazione di abbattimento di alberi, accertarsi di non aver posizionato la macchina, o parte di essa, dove potrebbero trovarsi le radici, per evitare che esse, sollevandosi, possano far ribaltare la macchina. Prima di utilizzare la macchina per tale operazione, accertarsi che la stessa sia munita di cabina capace di resistere alla eventuale caduta di rami, anche di grosse dimensioni.

Percorsi carrabili: sosta dei mezzi d'opera. Si dovrà provvedere, tutte le volte che un mezzo d'opera interrompe le lavorazioni, a spegnere il motore, posizionare i comandi in folle ed inserire il freno di stazionamento. Per far sostare il mezzo, bisognerà scegliere una zona dove non operino altre macchine e priva di traffico veicolare; ove ciò non fosse possibile, segnalare adeguatamente la presenza del mezzo in sosta. Bisognerà, inoltre, scegliere con attenzione il piano di stazionamento, assicurandosi, anzitutto, che il terreno abbia adeguata capacità portante; in particolare, nel caso di sosta su piano in pendenza, dovrà posizionarsi il mezzo d'opera trasversalmente alla pendenza, verificando l'assenza del pericolo di scivolamento e ribaltamento.

Limiti di velocità nel cantiere. Adeguare la velocità ai limiti stabiliti nel cantiere e comunque a valori tali da poterne mantenere costantemente il controllo. Al di fuori dei percorsi stabiliti ed in prossimità dei posti di lavoro si deve transitare a passo d'uomo.

- b) Rullo compressore: prevenzioni a "Investimenti, ecc.";

*Prescrizioni Organizzative:* Rullo compressore: area di lavoro. La zona impegnata dal rullo compressore durante il suo lavoro, deve essere mantenuta libera dalla presenza di qualsiasi lavoratore. In particolare deve essere ripetutamente ricordato alle maestranze il divieto anche solo di attraversare la suddetta area di lavoro.

*Prescrizioni Esecutive:* Rullo compressore: area di lavoro. E' tassativamente vietato a tutti i lavoratori attraversare la zona di lavoro del rullo compressore.

Rullo compressore: velocità. Durante la lavorazione, il pilota dovrà condurre il rullo compressore alla minima velocità possibile, compatibilmente con il lavoro da eseguire.

- 6) Rumore: dBA 80 / 85;

**Rischio: Rumore dBA 80 / 85**

Danni all'apparato uditivo, causata da prolungata esposizione al rumore prodotto da lavorazioni o attrezzature: esposizione compresa tra 80 e 85 dBA.

**Misure Preventive e Protettive relative al rischio:**

- a) Protezione da rumore: dBA 80 / 85;

*Prescrizioni Organizzative:* Controllo sanitario: esposizioni tra 80 e 85 dBA. Il controllo sanitario è esteso ai lavoratori la cui esposizione quotidiana personale sia compresa tra 80 dBA e 85 dBA qualora i lavoratori interessati ne facciano richiesta e il medico competente ne confermi l'opportunità, anche al fine di individuare eventuali effetti extrauditivi.

Detto controllo comprende:

a) una visita medica preventiva, integrata da un esame della funzione uditiva eseguita nell'osservanza dei criteri riportati nell'allegato VII, per accertare l'assenza di controindicazioni al lavoro specifico ai fini della valutazione dell'idoneità dei lavoratori;

b) visite mediche periodiche, integrate dall'esame della funzione uditiva, per controllare lo stato di salute dei lavoratori ed esprimere il giudizio di idoneità. Esse devono tenere conto, oltre che dell'esposizione, anche della sensibilità acustica individuale. La prima di tali visite è effettuata non oltre un anno dopo la visita preventiva.

La frequenza delle visite successive è stabilita dal medico competente.

Il datore di lavoro, in conformità al parere del medico competente, adotta misure preventive e protettive per singoli lavoratori, al fine di favorire il recupero audiologico. Tali misure possono comprendere la riduzione dell'esposizione quotidiana personale del lavoratore, conseguita mediante opportune misure organizzative.

Informazione e formazione: esposizione tra 80 e 85 dBA. Nelle attività che comportano un valore dell'esposizione quotidiana personale di un lavoratore al rumore superiore a 80 dBA, il datore di lavoro provvede a che i lavoratori ovvero i loro rappresentanti vengano informati su:

a) i rischi derivanti all'udito dall'esposizione al rumore;

b) le misure adottate;

c) le misure di protezione cui i lavoratori debbono conformarsi;

d) la funzione dei mezzi individuali di protezione, le circostanze in cui ne è previsto l'uso e le modalità di uso;

e) il significato ed il ruolo del controllo sanitario per mezzo del medico competente;

f) i risultati ed il significato della valutazione del rumore durante il lavoro.

Obblighi del datore di lavoro: misure organizzative. Il datore di lavoro riduce al minimo, in relazione alle conoscenze acquisite in base al progresso tecnico, i rischi derivanti dall'esposizione al rumore mediante misure tecniche, organizzative e procedurali, concretamente attuabili, privilegiando gli interventi alla fonte.

Obblighi del datore di lavoro: acquisto di nuove macchine. Il datore di lavoro privilegia, all'atto dell'acquisto di nuovi utensili, macchine, apparecchiature, quelli che producono, nelle normali condizioni di funzionamento, il più basso livello di rumore.

*Prescrizioni Esecutive:* Mezzi di protezione individuali dell'udito adeguati. I mezzi individuali di protezione dell'udito sono considerati adeguati se, correttamente usati, mantengono un livello di rischio uguale od inferiore a quello derivante da un'esposizione quotidiana personale di 90 dBA.

- 7) Scivolamenti e cadute;

Scivolamenti e cadute sul piano di lavoro, provocati da presenza di grasso o sporco sui punti di appiglio (nel caso di salita su mezzi o macchine), o da cattive condizioni del posto di lavoro (come ad esempio disordine per presenza di residui sparsi delle lavorazioni), o da cattive condizioni della viabilità pedonale.

**Misure Preventive e Protettive relative al rischio:**

- a) Salita sulla macchina: prevenzioni a "Scivolamenti, ecc.";

*Prescrizioni Esecutive:* Salita sulla macchina: appigli vietati. Nel salire sulla macchina è assolutamente vietato utilizzare come appigli le tubazioni flessibili o le leve dei comandi.

Salita sulla macchina: condizioni degli appigli. Eliminare la eventuale presenza di grasso sugli scalini d'accesso, le maniglie e gli appigli, al fine di evitare scivolamenti con pericolose cadute.

Salita sulla macchina: condizioni del terreno. Prestare attenzione alle condizioni del terreno immediatamente attiguo alla macchina, onde evitare scivolamenti o cadute sul luogo di lavoro.

Salita sulla macchina: divieto. Non salire o scendere mai dalla macchina quando questa è in movimento.

- b) Trasporto persone sulla macchina;

*Prescrizioni Esecutive:* Non trasportare persone sulla macchina, a meno che non siano stati predisposti idonei dispositivi atti ad evitare le cadute.

**Misure Preventive e Protettive relative alla Macchina:**

- 1) **Requisiti generali comuni a utensili, attr. a motore o macchinari, mezzi d'opera;**  
*Prescrizioni Organizzative:* Documentazione allegata. L'attrezzatura a motore, il macchinario o il mezzo d'opera in oggetto, deve essere accompagnato, oltre che dalle normali informazioni di carattere strettamente tecnico, dal libretto di garanzia e dalle istruzioni d'uso e manutenzione, con le indicazioni necessarie per eseguire, senza alcun rischio, la messa in funzione e l'utilizzazione, il trasporto, l'eventuale installazione e/o montaggio (smontaggio), la regolazione, la manutenzione e le riparazioni. Tale documentazione deve, inoltre, fornire tutte le informazioni sull'emissione di potenza sonora e sulle vibrazioni prodotte.  
Vendita o noleggio: disposizioni. Sono vietati la fabbricazione, la vendita, il noleggio e la concessione in uso di attrezzatura a motore, macchinari, mezzi d'opera e di impianti non rispondenti alle disposizioni legislative e regolamentari vigenti in materia di sicurezza. Chiunque concede in locazione finanziaria beni assoggettati a forme di certificazione o di omologazione obbligatoria è tenuto a che i medesimi siano accompagnati dalle previste certificazioni o dagli altri documenti previsti dalla legge.  
Protezione e sicurezza delle macchine. Le parti di macchine, macchinari o attrezzi che costituiscano un pericolo, dovranno essere protetti o segregati o provvisti di dispositivi di sicurezza.  
Manutenzione: norme generali. Tutti gli organi mobili dovranno essere lubrificati, se previsto dal libretto di manutenzione, avendo cura di ripristinare tutte le protezioni asportate, manomesse o danneggiate (schermi di protezione per ingranaggi, carter, ecc.). Deve essere evidenziata la presenza di punti di ossidazione che possa compromettere la funzionalità della macchina e, se necessario bisognerà provvedere alla relativa rimozione e verniciatura.  
Manutenzione: verifiche periodiche. Prima dell'introduzione in cantiere di utensili, attrezzature a motore, macchinari e mezzi d'opera, e periodicamente durante le lavorazioni, dovranno essere eseguite accurate verifiche sullo stato manutentivo ad opera di personale qualificato in grado di procedere alle eventuali necessarie riparazioni.  
Operazioni di regolazione e/o riparazione. Qualora vengano compiute operazioni di regolazione, riparazione o sostituzione di parti della macchina, bisognerà:  
 utilizzare solo ricambi ed accessori originali, come previsto nel libretto di manutenzione;  
 non modificare alcuna parte della macchina.  
 Ultimata la manutenzione e prima di rimettere in funzione la macchina, accertarsi di aver riposto tutti gli attrezzi utilizzati.
- 2) **Rullo compressore: requisiti generali;**  
*Prescrizioni Organizzative:* Rullo compressore: dispositivi di comando. I dispositivi di comando del rullo compressore devono essere contrassegnati da chiare indicazioni che definiscano le manovre cui sono preposti.  
Rullo compressore: dispositivo di avvio. Il rullo compressore deve essere corredato di un dispositivo che ne impedisce l'avvio qualora il motore non si trovi in folle.
- 3) **Cabina di guida: requisiti;**  
*Prescrizioni Organizzative:* Cabina di guida: protezioni. La macchina deve essere dotata di cabina di protezione per i casi di rovesciamento e caduta di oggetti dall'alto. (ROPS e FOPS)  
*Prescrizioni Esecutive:* Cabina di guida: ordine. Mantenere il posto guida libero da oggetti, attrezzi, ecc., soprattutto se non fissati adeguatamente.  
Cabina di guida: regolazione del sedile. Prima di iniziare la lavorazione, regolare e bloccare il sedile di guida.  
Cabina di guida: trasporto persone. Non trasportare persone se non all'interno della cabina di guida, sempre che questa sia idonea allo scopo e gli eventuali trasportati non costituiscano intralcio alle manovre.
- 4) **Efficienza della macchina e dispositivi di segnalazione;**  
*Prescrizioni Organizzative:* La macchina deve essere dotata di appropriati dispositivi acustici e luminosi di segnalazione e di avvertimento, nonché di illuminazione del campo di manovra.  
*Prescrizioni Esecutive:* Controllare l'efficienza dei freni, delle luci, dei dispositivi acustici e luminosi e di tutti i comandi e circuiti di manovra.
- 5) **DPI: operatore rullo compressore;**  
*Prescrizioni Organizzative:* Devono essere forniti ai lavoratori adeguati dispositivi di protezione individuale: a) guanti; b) casco; c) calzature di sicurezza; d) ottoprotettori; e) mascherina antipolvere; f) indumenti protettivi (tute).  
*Prescrizioni Esecutive:* Durante le lavorazioni, devono essere utilizzati i seguenti dispositivi di prevenzione individuale: a) guanti; b) casco; c) calzature di sicurezza; d) ottoprotettori; e) mascherina antipolvere; f) indumenti protettivi (tute).

## MISURE DI COORDINAMENTO

- a) COOPERAZIONE E COORDINAMENTO FRA LE IMPRESE
- b) SOSPENSIONE DEI LAVORI
- c) INTERFERENZE E COMPATIBILITA' FRA LE LAVORAZIONI
- d) COORDINAMENTO PER L'USO COMUNE DI ATTREZZATURE ED IMPIANTI

### a) COOPERAZIONE E COORDINAMENTO FRA LE IMPRESE

#### a.1) COMUNICAZIONE DEI SUB-APPALTI

L'impresa appaltatrice dovrà obbligatoriamente comunicare al coordinatore per l'esecuzione l'avvenuto subappalto ad imprese terze o a lavoratori autonomi di singole fasi lavorative. Detta comunicazione dovrà essere fatta prima che l'impresa sub-appaltatrice inizi i lavori di propria competenza, per consentire al coordinatore per l'esecuzione di valutare la predisposizione di eventuali procedure specifiche di coordinamento. Tutte le imprese sub-appaltatrici dovranno, obbligatoriamente prima dell'inizio dei propri lavori, presentare al coordinatore tutta la documentazione prevista dalla normativa.

#### a.2) RIUNIONI DI COORDINAMENTO

In tutti i casi in cui il coordinatore per l'esecuzione lo riterrà indispensabile, o solo opportuno, per la corretta organizzazione delle lavorazioni in caso di sovrapposizione di imprese, provvederà ad indire presso il cantiere, specifiche riunioni di coordinamento per discutere con i responsabili delle varie imprese e/o lavoratori autonomi le procedure di sicurezza da mettere in atto. La partecipazione a dette riunioni di coordinamento è obbligatoria.

#### a.3) REGISTRO DI COORDINAMENTO

Per meglio organizzare e documentare l'avvenuto coordinamento dei lavori, il coordinatore per l'esecuzione provvederà a conservare presso il cantiere, uno specifico registro di coordinamento in cui verranno annotate tutte le segnalazioni ritenute necessarie. Detto registro sarà aggiornato di volta in volta in occasione di ogni singola visita in cantiere del coordinatore per l'esecuzione, il quale dovrà provvedere ad annotare:

- data e ora della visita
- imprese presenti in cantiere
- natura delle lavorazioni in fase di svolgimento
- eventuali inottemperanze evidenziate e segnalate all'impresa esecutrice

- indicazioni sugli eventuali interventi di adeguamento da mettere in atto  
Quanto sopra dovrà essere controfirmato dall'impresa interessata e dal coordinatore per l'esecuzione.

#### b) SOSPENSIONE DEI LAVORI

In occasione dei sopralluoghi presso il cantiere e nei casi previsti dalla legge (situazioni di pericolo grave e imminente), il coordinatore per l'esecuzione provvederà alla sospensione immediata dei lavori fino alla verifica degli avvenuti adeguamenti effettuati dalle imprese interessate. Alcuni dei casi in cui verranno sospesi i lavori sono i seguenti (elenco non esaustivo):

##### 01 - Realizzazione opere in quota

Sospensione per OMESSA realizzazione di idoneo apprestamento di sicurezza contro la caduta dall'alto per lo svolgimento di qualsiasi lavorazione in quota, sia su strutture esistenti che su strutture in fase di costruzione.

##### 02 - Vie di transito e di passaggio

Sospensione per OMESSA realizzazione di idonee parapettature a protezione delle aperture sul vuoto. Omessa protezione del ciglio degli scavi (per scavi profondi oltre 2 m); impiego di scale a pioli non regolamentari.

##### 03 - Impianto elettrico

Sospensione per OMESSA realizzazione di un impianto elettrico di cantiere tale da garantisce idonei livelli di sicurezza contro il rischio di contatti di tipo diretto ed indiretto (rischio di contatti con parti in tensione; assenza o non corretta realizzazione dell'impianto di terra, ecc.) Utilizzo dell'impianto elettrico di cantiere in difformità alle indicazioni normative e comunque in modo tale da mettere a repentaglio la sicurezza dei lavoratori (rischi di elettrocuzione).

##### 04 - Montaggio e uso ponteggi

Sospensione in caso di montaggio dei vari elementi del ponteggio senza il rispetto delle misure di protezione dal rischio di caduta dall'alto (non impiego dei sistemi di imbracatura, sosta su impalcato ancora parapettato e ad una altezza oltre i 2 metri, ecc.) Sospensione per OMESSA presenza delle parapettature di protezione per impalcati con altezza da terra superiore a metri 2. Sospensione in caso di accertamento della non stabilità del ponteggio (assenza di ancoraggi, non corretta verticalità, ecc.)

##### 05 - Movimentazione di materiali

Sospensione per movimentazione di pannelli, materiali prefabbricati ed altro, con l'impiego di mezzi non idonei e che non garantiscono idonei livelli di sicurezza. Impiego di sistemi di imbracatura del carico non idonei.

##### 06 - Operazioni di scavo di trincea

Sospensione per presenza del lavoratore all'interno di scavi con profondità maggiore di metri 1,50 in assenza di opportuna armatura delle pareti o con pareti di scavo non inclinate correttamente.

##### 07 - Operazioni di scavo di sbancamento

Sospensione per realizzazione di scavi con pareti inclinate in difformità alle indicazioni del PSC e comunque in maniera tale da costituire pericolo di seppellimento.

##### 08 - Interventi su impianti esistenti

Sospensione per OMESSO rispetto delle più basilari misure di protezione dei lavoratori contro il rischio di esposizione ad agenti biologici per l'esecuzione di interventi su impianti esistenti in presenza di liquami e materiali contaminati.

I lavori saranno immediatamente sospesi anche nei seguenti casi:

- non rispetto delle distanze di sicurezza da linee elettriche aeree

- non rispetto delle norme di segnalazione e delimitazione dei lavori svolti sulle strade movimentazione materiale pesante ed ingombrante con apparecchi e mezzi non idonei

#### c) INTERFERENZE E COMPATIBILITA' FRA LE LAVORAZIONI

Considerata la natura dei lavori non si segnalano particolari situazioni di incompatibilità. Si prescrive comunque che l'impresa principale si deve far carico di organizzare ed ottimizzare il coordinamento fra i vari soggetti presenti in cantiere, ovviamente in accordo con il coordinatore per l'esecuzione che potrà di volta in volta valutare la necessità di sfasamento di alcune lavorazioni o la sospensione di lavorazioni fra se non compatibili.

Si rimanda anche all'allegato "cronoprogramma delle lavorazioni" in cui sono evidenziate le attività per le quali è prevista o prevedibile una condizione di sovrapposizione. In particolare si segnala le seguenti interferenza fra attività o lavorazioni:

Allestimento del cantiere > fornitori materiale

Realizzazione opere in cemento armato > fornitori calcestruzzo e/o armature metalliche

Finitura manufatti edili > addetti montaggio apparecchiature idrauliche e/o elettromeccaniche > elettricisti

Realizzazione collegamenti elettrici > opere di finitura esterna

Opere di giardinaggio > opere di finitura esterna

#### d) COORDINAMENTO PER L'USO COMUNE DI ATTREZZATURE ED IMPIANTI

##### IMPIEGO DI ALTRE ATTREZZATURE DI LAVORO

Anche l'eventuale impiego in comune di attrezzature di lavoro come betoniera a bicchiere, molazza, sega circolare, ponteggi, piegaferrì, dovrà essere coordinato dal proprietario dell'attrezzatura stessa il quale si asterrà dal concedere in uso a terzi, attrezzature non conformi alle disposizioni legislative in materia di sicurezza. Per contro, gli eventuali utilizzatori delle attrezzature "non proprie", si asterranno dal manomettere le protezioni e tutti i sistemi di sicurezza presenti. Il proprietario dell'attrezzatura dovrà mettere a disposizione degli altri eventuali utilizzatori, la documentazione tecnica prevista.



